

HU

HONDA

Kezelési utasítás

Eredeti angol fordítása alapján



Honda

Robotfűnyíró

HRM310/520



MiiMo

Gratulálunk az új Honda robotfűnyírójához!
Bízunk benne, hogy használat során elégedett lesz termékünkkel.

A kezelési útmutató a Honda Miimo biztonságos üzemeltetéséhez nyújt segítséget.
KÉRJÜK, A HASZNÁLAT ELŐTT ALAPOSAN TANULMÁNYOZZA!

Kérdései esetén forduljon Honda Márkakereskedőinkhez.

Honda Motor Co., Ltd., mint gyártó, bejelentés nélkül fenntartja a változtatás jogát.

A Honda írásos hozzájárulása nélkül a kezelési kézikönyv nem sokszorosítható.

A kezelési útmutató a robotfűnyíró tartozékának tekintendő, így esetleges értékesítés során, azt is át kell adni az új tulajdonosnak.

Az alábbi szavakkal jelölt részekre különösen legyen tekintettel;

VIGYÁZAT!

Az előírtak be nem tartása, a szakszerűtlen használat súlyos személyi sérüléseket vagy halált okozhat.

FIGYELMEZTETÉS:

Az előírtak be nem tartása súlyos személyi sérüléseket vagy meghibásodást okozhatnak.

VESZÉLY:

Hasznos információ.

Ha valamilyen probléma vetődne fel vagy kérdése van, keresse Honda Márkakereskedőinket.

Honda robotfűnyíró tervezése során fontos szempont volt, hogy rendeltetészerű használat esetén biztonságosan működjön.

VIGYÁZAT!

- A robotfűnyíró működése nem csak a felhasználónak, de másnak is balesetveszélyes lehet.

Kérjük, alaposan tanulmányozza a kezelési kézikönyvet, törekedjen a megértésre. Ennek hiányában sérülés történhet vagy meghibásodás léphet fel.

* A kép illusztrációk típusonként eltérőek lehetnek.

Kérje meg a Kereskedőt, hogy a kert tervrajzot (77. oldal) és a Kereskedői ellenőrzőlistát (78. oldal) precízen töltsse ki.

FONTOS!!!

Felhívjuk szíves figyelmét, hogy a robotfűnyíró garancia jegyét csak hivatalos Honda márkakereskedő állíthatja ki, előzetes felmérés és telepítést követően. A garancia csak ebben az esetben érvényes.

TARTALOMJEGYZÉK

Beállítások

Biztonsági előírás

Előkészület

- Tartozékok (10. oldal)
- Telepítés (12. oldal)
- Fűnyíró beállítása (14. oldal)

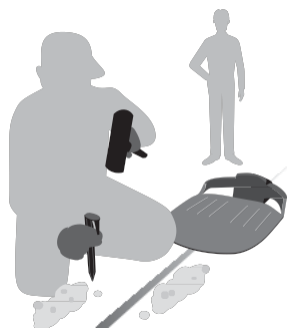

A Menü beállítása

- Időzítő beállítása (26. oldal)
- Autó mód beállítása (30. oldal)
- Beállítások ellenőrzése (42. oldal)
- Előzmények (45. oldal)
- Rendszerbeállítások (48. oldal)



Működés

Használat

- A terület ellenőrzése (52. oldal)
- Fűnyíró ellenőrzése (53. oldal)
- Be és kikapcsolása (53. oldal)
- Auto mód használata (54. oldal)
- Vágókés-magasság beállítása (56. oldal)



Auto üzemmód

A fűnyíró a beállításoknak megfelelően automatikusan működik.



- Heti ellenőrzés (57. oldal)
- A fűnyíró felemelése (58. oldal)

Hibaelhárítás

(59. oldal)

Rendszeres használat

Tárolás

(68. oldal)



Karbantartás

- Rendszeres karbantartás (62. oldal)
- Tisztítás és ellenőrzés (62. oldal)

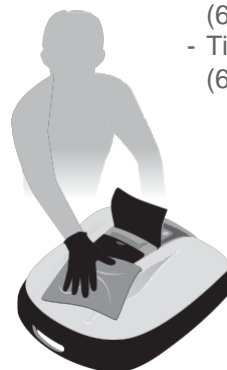

1 RÖVID ÁTTEKINTÉS.....	4
A Honda Robotfűnyíró működése.....	4
Előnyök.....	4
2 BIZTONSÁGI ELŐÍRÁSOK.....	6
Óvintézkedések.....	6
A gyártói címkék helye.....	9
Biztonsági előírások.....	7
3 ELŐKÉSZÜLET.....	10
Tartozékok.....	10
A robotfűnyíró bekapcsolása.....	14
Telepítés.....	12
4 A MENÜ.....	24
A menü áttekintése.....	24
Időzítés beállítása.....	26
• Munkanapok, időpontok állítása.....	26
• Szezonális időzítő.....	28
Indulási pontok beállítása.....	30
• Automata üzemmód.....	30
• Dokkolási irány beállítása.....	39
Jelerősség ellenőrzés.....	42
• Határoló kábel jel ellenőrzés.....	42
Előzmények megtekintése.....	45
• Üzemóra számláló.....	45
• Hibaüzenetek listázása.....	47
Rendszer beállítások.....	48
• Nyelvváltoztatás.....	48
• Dátum és idő beállítása.....	49
• Gyári visszaállítás.....	51
• Indulási pont hozzáadása.....	27
• Csendesebb üzemmód beállítása.....	29
• Kézi üzemmód.....	37
• Dokkoló beállításai.....	40
• Indulási pontok ellenőrzése.....	43
• Munkaidők listázása.....	46
• Kijelző és hang beállítása.....	48
• Riasztás beállítása.....	50
• Rendszerinformációk.....	51
5 HASZNÁLAT.....	52
A vágandó terület ellenőrzése.....	52
A dokkoló ellenőrzése.....	53
Automata üzemmód használata.....	54
Heti ellenőrzés.....	57
A tápegység csatlakoztatása.....	52
A fűnyíró be- és kikapcsolása.....	53
Vágómagasság beállítása.....	56
A robotfűnyíró szállítása.....	58
6 HIBAEELHÁRÍTÁS.....	59
Mielőtt a szervizt hívná.....	59
Hibaelhárítás.....	61
Üzenetek.....	59
7 KARBANTARTÁS.....	62
Időszakos ellenőrzés, karbantartás.....	62
Karbantartási műveletek.....	62
8 TÁROLÁS.....	68
Téli tárolás.....	68
A robotfűnyíró felkészítése a következő szezontra.....	68
9 MŰSZAKI ADATOK.....	69
Műszaki adatok.....	69
10 FÜGGELÉK.....	70
Kézi üzemmód használata.....	70
EURÓPAI megfelelőségi tanúsítvány.....	74
HONDA képviselők.....	73
LCD MENÜ TÁRGYMUTATÓ.....	76
TERVRAJZ.....	77
ELLENŐRZŐ LISTA.....	78
GYORS ISMERTETŐ.....	a hátsó fedőlap belsejében

1 ÁTTEKINTÉS

A robotfűnyíró működése

A rendszer kiépítése

A határoló kábel jelöli ki a nyírandó felületet (munkaterület), ami, jelet bocsát ki. A robotfűnyíró ennek mentén fordul meg és indul másik irányba. Lemerülése előtt visszatér a dokkolóhoz, ahol feltölti önmagát és utána automatikusan újból nyírni kezd.

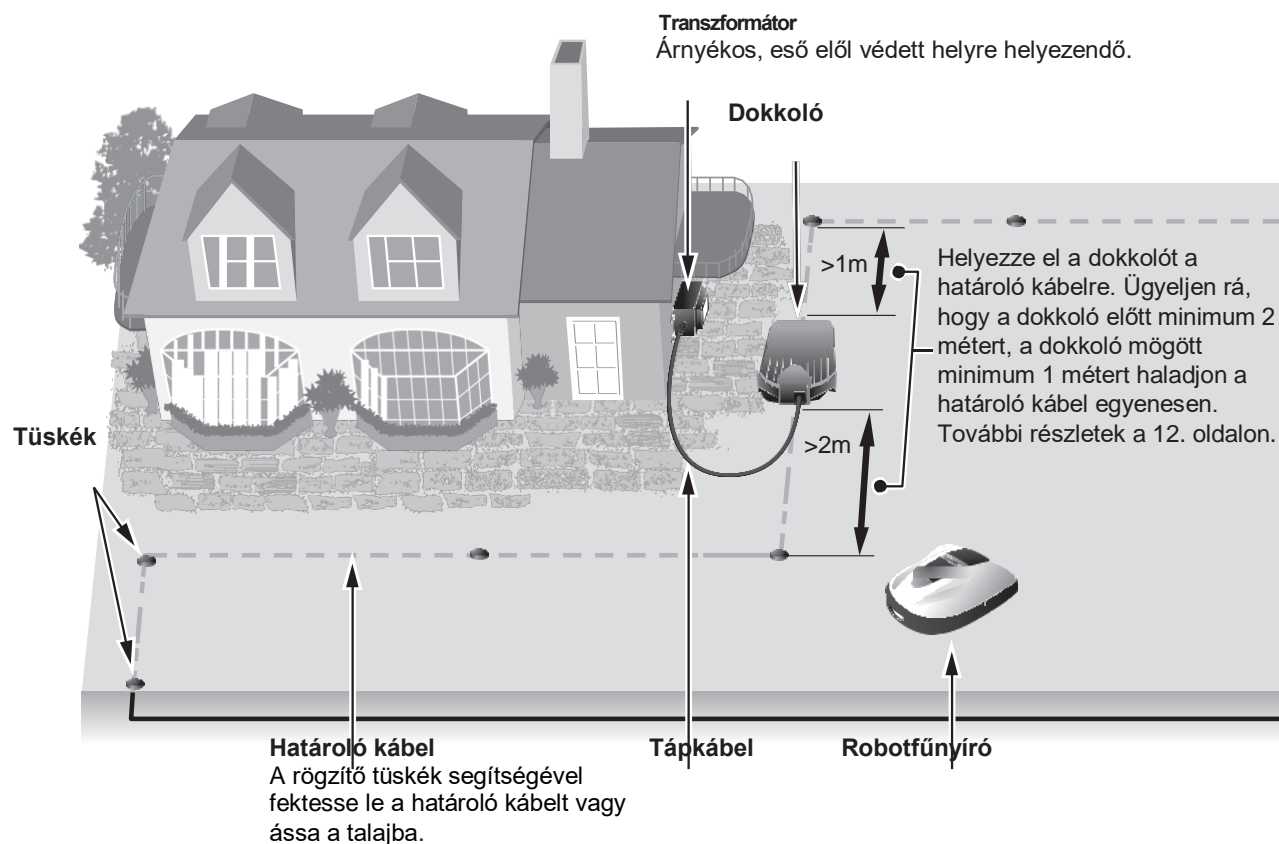

Jellemzők

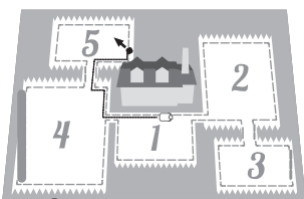

Nyírási indulási pontok

Kijelölheti a kezdőpontokat a határoló kábel mentén, ahonnan a robotfűnyíró megkezdje a munkát. Ezzel lehetővé teszi, hogy a fűnyíró elérje a nehezebben megközelíthető területeket is, így hatékonyabban dolgozzon.

MEGJEGYZÉS:

- Ez modellenként eltérő:
HRM310: 3 indulási pont
HRM520: 5 indulási pont



Időzítő

Többféle beállítás lehetséges: meghatározott napokon és időpontban az Ön igényei szerint, az Ön kényelmét szolgálva.

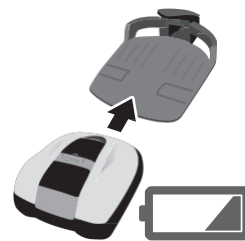

Felhasználóbarát

A telepítés és programozás után minden munkát ráhagyhat. Abszolút önálló munkavégzésre képes: ha az akkumulátora lemerülőben van, visszatér a dokkolóhoz tölteni és töltés után folytatja a munkát. Munka végeztével szintén visszaáll a dokkolóra.

● Határoló kábel lefektetése

A határoló kábel jelöli ki a nyírandó felületet, mely több zónából is állhat. Az indulási pontok megfelelő kialakításáról a "4 MENÜ BEÁLLÍTÁSOK" (24. oldal) olvashat bővebben.

Ne telepítse a határoló kábelt 10° (17%)-nál meredekebb lejtő aljába.
A határoló kábelt csak olyan helyre telepítse, ahol a lejtés kevesebb, mint 10° (17%).

5 mm-nél kisebb helyet hagyjon a kábelek között az áthaladás érdekében. Ügyeljen arra, hogy a kábelek ne keresztezzék egymást.

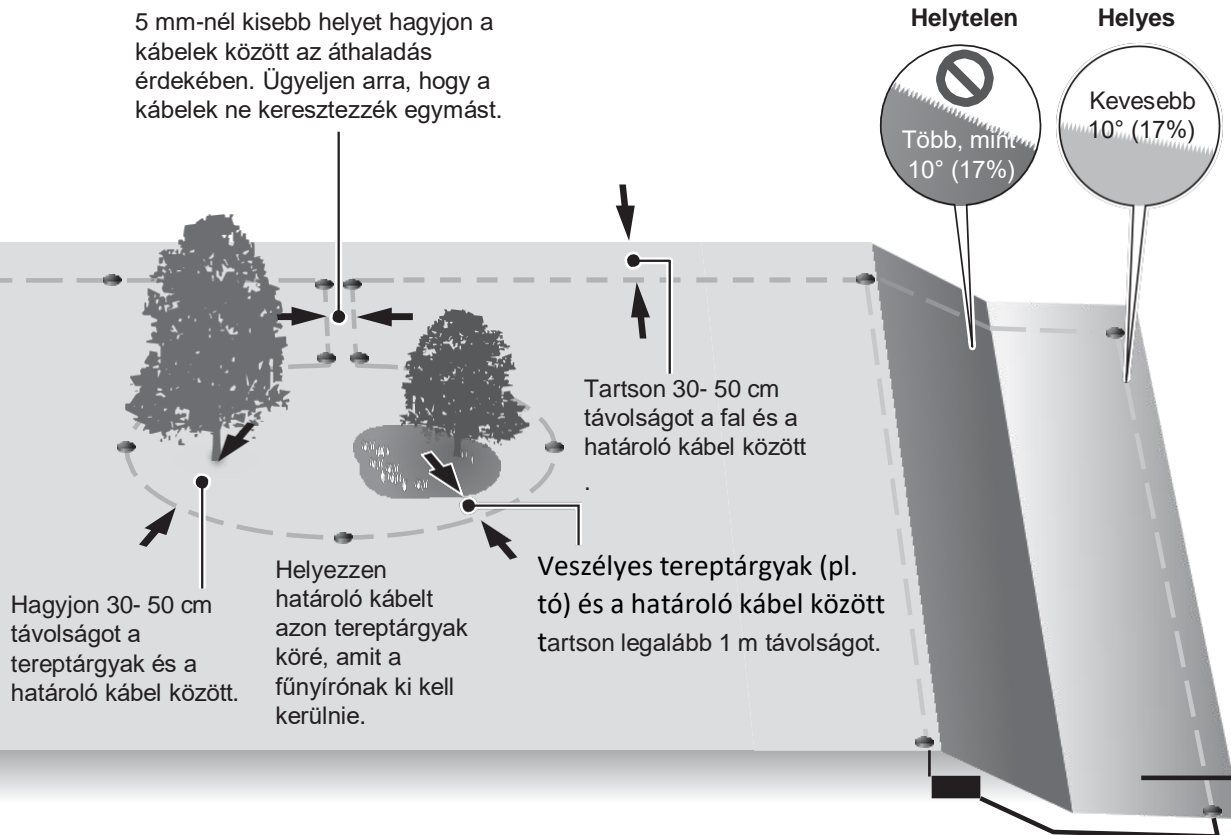

MEGJEGYZÉS:

- Ellenőrizze, hogy a tervrajz megfelelően legyen lerajzolva. (77. oldal).



Biztonság

A vágókések az alábbi esetekben azonnal leállnak:

- ha felemelik a fűnyírót.
- ha a fűnyíró túl meredek helyre kerül
- ha a fűnyíró felborul



Halk működés

A robotfűnyíró sokkal halkabb, mint hagyományos, motoros társai.

● Hasznos funkciók

Szezonális időzítő (28. oldal)

A pázsitnövekedési sebessége függ az évszakoktól. Ezzel a funkcióval módosíthat a fűnyírás idején a hónapoktól függően.

Csendesebb üzemmód (29. oldal)

Módosíthat vágókések fordulatszámán és a haladási sebességén, a még halkabb működés érdekében.

Spirálvágás (35, 37. oldal)

Ha néhány helyen nincs teljesen levágva a fű, vagy csak nagyon gyorsan nő, akkor ezzel a funkcióval spiráliasan levágja az adott területet.

Szélnyírás (34, 37. oldal)

Ezzel a beállítással levághatja a fűvet a határoló kábel mentén.

2 BIZTONSÁGI ELŐÍRÁSOK

Biztonsága érdekében

Az alábbi intézkedéseket tartsa be:

- Sose tartsa sem Ön, sem a közelben tartózkodók kezét, lábát és más testrészeit vágókészekhez.
- Ne tartson éles tárgyakat a vágókéshez és a késtartó felé.
- Ha ezeket nem tartja be, az sérülést okozhat.



- Mielőtt felemeli, megérinti, megfordítja stb.. a fűnyírót, a piros kézi STOP gombbal kapcsolja ki. Felemeléskor ügyeljen arra, hogy NE az elején lévő résen, hanem a hátuljánál emelje meg és oldalsó irányban, késsel kifelé tartsa, hogy a kések ne érjenek Önhöz.
- Tartsa be a helyi előírásokat arra vonatkozólag, hogy ki kezelheti a fűnyírót.
- Ne feledje, hogy a fűnyíró használója és tulajdonos a felelős bármilyen balesetért.
- Pacemakert vagy más orvosi berendezést használó személyek a fűnyíró használat előtt konzultáljanak orvosukkal.
- A fűnyíróra ne álljon fel, ne tolja és ne használja más célra, hogy elkerülje a balesetet és, vagy a fűnyíró meghibásodását.



- Ha a fűnyíró közvetlen közelében személyek, kisgyermekek vagy kisállatok tartózkodnak, ne használja azt.
- A fűnyírót csak a határoló kábel által jelölt területen belül használja.
- Ügyeljen arra, hogy az automataöntöző berendezés ne induljon el vagy működjön, amikor a fűnyíró dolgozik, mert az meghibásodáshoz vezethet mind az öntöző rendszerben, mind pedig a fűnyíróban.



- Vihar vagy villámlás veszélye esetén szakítsa meg a működést és húzza ki a hálózati csatlakozót.
- A fűnyíró egyes alkatrészei tűző napsütésben átmelegedhetnek. Vigyázzon, ha megérinti ezeket.
- Csak a dokkolón töltsa a fűnyírót, ne használjon mást, mert az balesetet és meghibásodást okozhat

- Ha a hálózati csatlakozó kábel meghibásodott azonnal kapcsolja le a rendszert és forduljon a Márkakereskedőhöz.
- Amennyiben a kertben lyukak vagy vakondtúrások keletkeznek, egyengesse el a felületet.

További fontos biztonsági előírások

- A fűnyírót a 46. oldalon leírtak szerint emelje fel és hordozza. Ügyeljen arra, hogy a vágókések ne Ön felé álljanak.
- Ügyeljen arra, hogy a megerősített, hátsó részen emelje fel és hordozza, **NE AZ ELEJÉN LÉVŐ RÉSNÉL FOGJA MEG**, mert az sérülést okozhat! Ha más módon hordozza, könnyen elejtheti.



- Mindig használjon vastag munkavédelmi kesztyűt.

- Mielőtt a fűnyíró üzemelni kezd, ellenőrizze a nyírandó felületet, távolítsa el a faágakat, köveket, kavicsokat vagy más idegen tárgyakat, amik kárt tehetnek a vágókésekben vagy a fűnyíróban.



- Bármilyen karbantartás vagy szerelés előtt a fűnyírót állítsa le a piros STOP gombbal. Ezután kapcsolja ki a gépet a piros 0 gomb megnyomásával.



- Úgy fektesse le a határoló kábelt, hogy feszesen álljon, a rögzítő tűskéket egyenes távolságba helyezze. Túl lazán lefektetett határoló kábel nem biztosít megfelelő működést, esetleg valaki megbotlik benne.
- Ne érintse meg a határoló kábel levágott végét. Áramütés veszélye léphet fel.
- Amennyiben a határoló kábel elszakadt, azonnal kapcsolja ki a fűnyírót, húzza ki a transzformátor csatlakozót a hálózathoz és forduljon a Márkakereskedőhöz.
- A töltőcsatlakozót ne érintse meg, mert sérülést okozhat.
- Amennyiben a fent leírtakat nem tartja be, az sérülést vagy meghibásodást okozhat.

- Körültekintően járjon el, mikor a hálózati csatlakozót (házi), áramvezetékét vagy a transzformátort érinti. Így elkerülheti, hogy megrázza az áram.
- Vizes kézzel ne nyúljon a hálózati csatlakozóhoz, áramvezetékhez vagy a transzformátorhoz.
 - Ne nyúljon a hálózati csatlakozóhoz, áramvezetékhez vagy a transzformátorhoz, ha azok nedvesek.
 - Ha a transzformátor szigetelése meghibásodott vagy megsérült, azonnal állítsa le a munkafolyamatot és forduljon Márkakereskedőhöz.
- A fűnyírót rendszeresen vizsgálja át, győződjön meg róla, hogy a hálózati csatlakozó, a vezeték és a transzformátor nem tömődött-e por vagy valamilyen idegentest által. Ezzel akadályozhatja meg a tűz kialakulásának lehetőségét.
- Győződjön meg róla, hogy a fűnyíró környezetében lévő személyek közül a biztonsági előírásokat mindenki ismeri-e. Amennyiben nem, az balesetet okozhat.
- Ha csatlakoztatja a dugalj, úgy fogja meg, hogy ne érjen a csatlakozási felülethez, elkerülve ezzel az áramütés veszélyét.
- Azok a személyek ne használják a fűnyírót, akik nem tanulmányozták át a Kezelési Utasítást.
- Működés közben ügyeljünk arra, hogy a fűnyíróból "kirepülő" tárgyak ne okozzanak sérülést.
- Sose alakítsanak, ne változtassanak a fűnyírón semmit! Szakszerűtlen beavatkozás személyi- és anyagi károkat okozhat.

Környezetvédelem

Környezetvédelmi okokból kérjük, hogy az akkumulátort vagy egyéb alkatrészeket ne a háztartási hulladékba tegye. Kérjük, tartsa be az erre vonatkozó helyi előírásokat és környezetvédelmi irányzatot vagy forduljon Márkakereskedőhöz.

A gyártói címkék helye

A BIZTONSÁGI CÍMKÉK

A fűnyírót körültekintően használja. A címkék különböző biztonsági előírásokat szemléltetnek. Jelentésüket, lent magyarázzuk meg. A címkék a fűnyíró tartozékának tekintendők, így sérülésük vagy elvesztésük esetén pótolja azt. Olvasás során értelmezze a használati útmutatóban leírtakat!

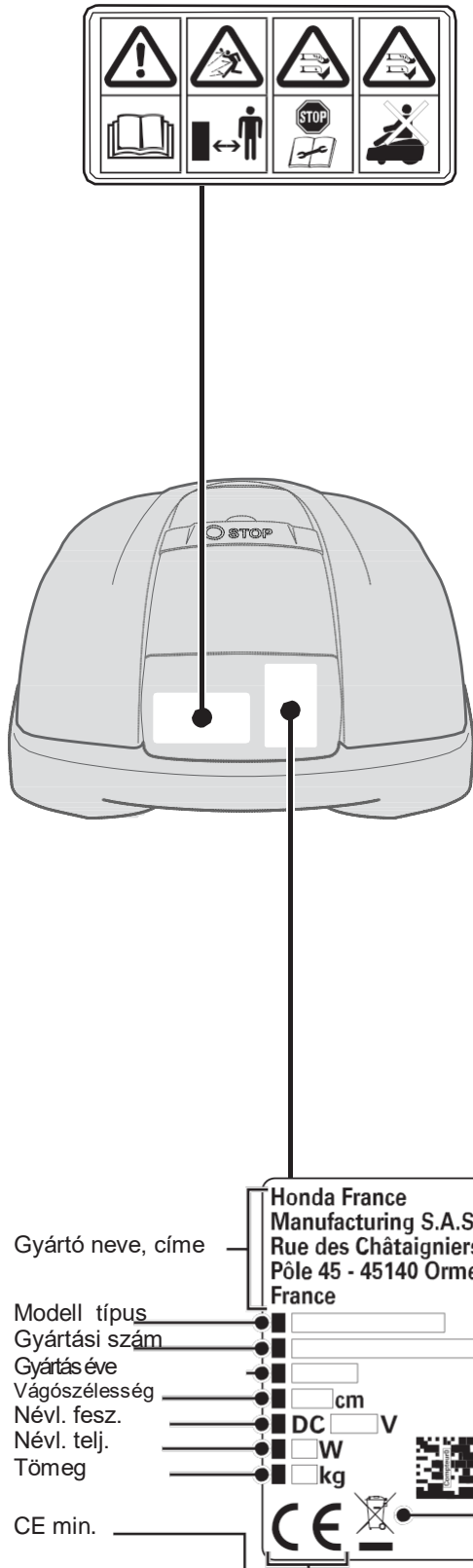

A Honda robotfűnyírót úgy tervezték, hogy az előírások betartása mellett biztonságosan használható legyen. Használat előtt körültekintően tanulmányozza a használati utasítást, értelmezze azt, hogy elkerülje a személyi sérülést vagy a gép meghibásodását.



A munkafelületre ne engedjen személyeket vagy kisállatokat!



Ne nyúljon a forgó kések felé, ne érintse meg azokat!
Kapcsolja ki a fűnyírót, ha valamit szerelne rajta vagy ha fel kívánja emelni!



Ne álljon a fűnyíróra!
Nem játékszer, tartsa távol gyerekektől.

A CE minősítés, gyári szám és egyéb címke helye

A gyártó neve és címe, CE minősítés, gyári szám és egyéb információt tartalmazó címke.



Ne dobja az elektromos hulladékot a háztartási szemétkébe, mert ártalmatlanítás nélkül a háztartási hulladéklerakó helyen szivároghat és bekerülve a talajba, károsítja a környezetet és betegséget okozhat. További információért az ártalmatlanításról, forduljon a Márkakereskedőjéhez, vagy a helyi háztartási hulladékgyűjtő helyhez.

3 ELŐKÉSZÜLET

Részegységek azonosítása

Fűnyírógáz

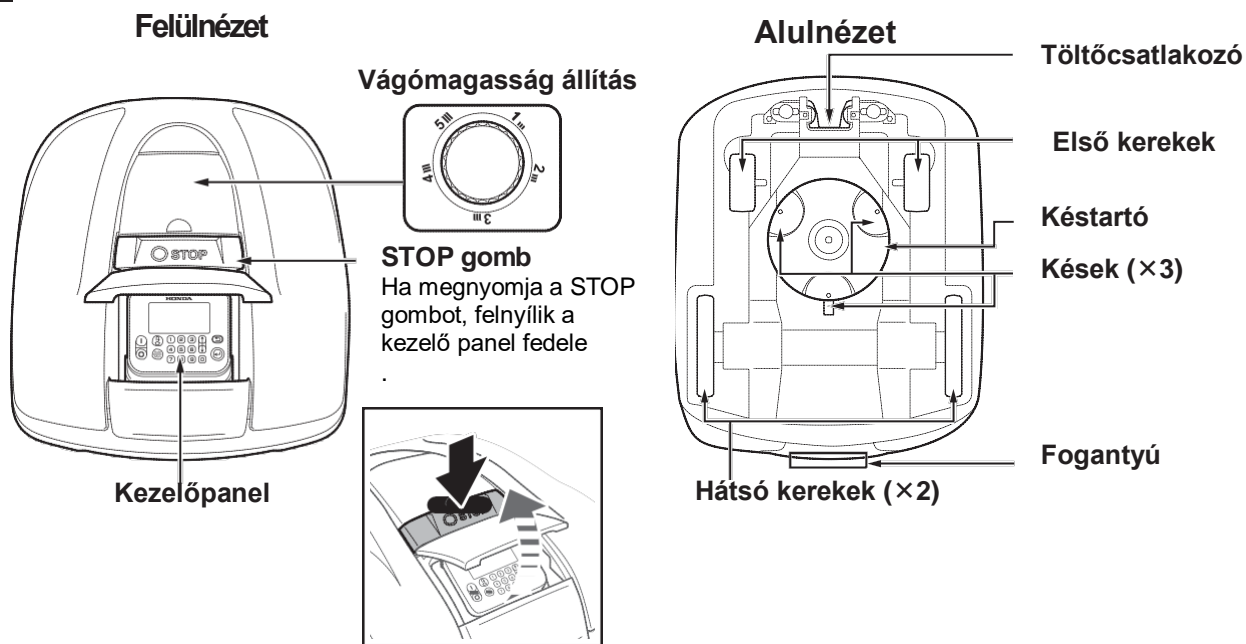

Dokkoló

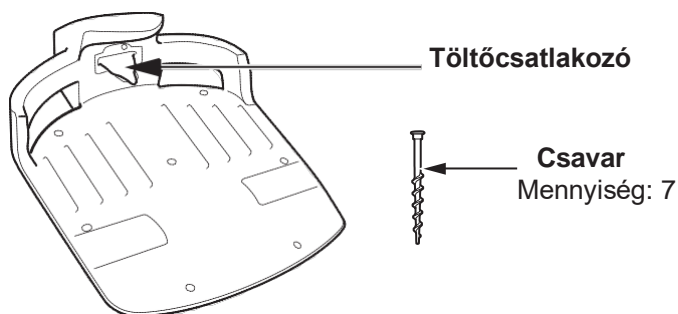

A fűnyíró a dokkolón áll, amikor nem dolgozik. A fűnyírás befejeztével, vagy ha az akkumulátora merülőben van, visszatér a dokkolóhoz. (10% és 50% között állítható, hogy milyen lemerültségi szinten térjen vissza a dokkolóra.)

Tartozékok

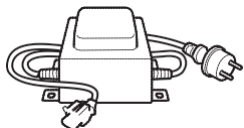

Transzformátor

A talajtól megfelelő távolságban helyezze el. Ha minden csatlakozót összekapcsolt, csak akkor csatlakoztassa a hálózatra.



Tápkábel

A tápkábelt csatlakoztassa a transzformátor és a dokkoló közé.

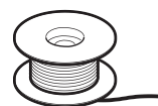

Határoló kábel

A kábellel azt a területet kerítse körül, ahol a fűnyírót működtetni szeretné.
HRM310: 200 m hosszú
HRM520: 300 m hosszú

Kezelő panel

Kijelző

A főmenü csak bekapcsolt állapotban látható.

On gomb

Bekapcsoláshoz nyomja meg.

Off gomb

Kikapcsoláshoz nyomja meg.

Fontos:

- Az időzítő, csak bekapcsolt állapotban működik.

Home gomb

A gomb lenyomásával a fűnyíró visszatér a dokkolóra. A kezelő panel fedelét előbb le kell csukni.

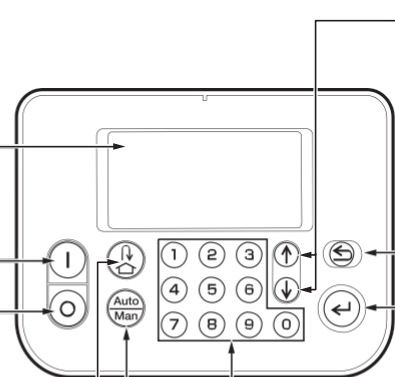

Fel/le nyíl gomb

Az előző vagy következő képernyőnézetbe léphet.

Vissza gomb

Megnyomásával visszatér az előző menüpontba. (Ez a gomb nem minden esetben használható).

Enter gomb

A gomb lenyomásával megjelent beállítást hajtja végre.

Szám gombok

Számok bevitelére is szolgál. Ha a menüben bal oldalon egy szám jelenik meg, akkor nyomja meg a megfelelő szám gombot, hogy aktiválja a menüpontot.

Auto/Manual választás gomb

A főmenüben választhatja ki a különböző beállítás módokat. Bővebben a "4 MENU SETTINGS" menüpontban a 24. oldalon.

Főmenü

Az aktuálisan kiválasztott üzemmód visszajelzése:

Kijelzés	Megnevezés
Auto	Automata mód beállítva
Man	Kézi üzemmód beállítva, időzítő nem működik.
Home	Hazatérő üzemmód bekapcsolva.

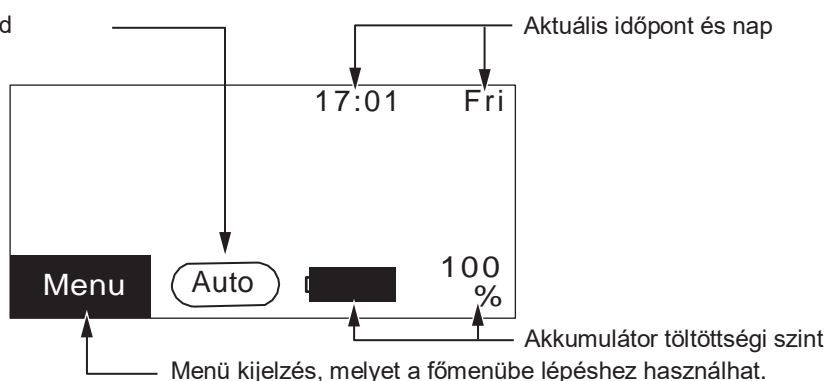

Menüpont kiválasztás

Menüpont neve

Választható menüpontok és a kiválasztott menüpont.

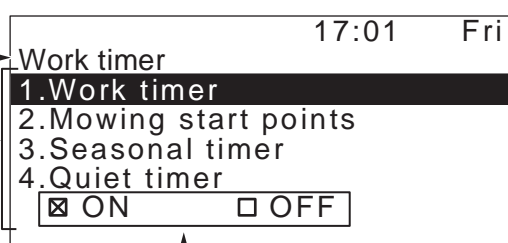

A Vissza gombbal, egy menüpontot visszaléphet.

Választható négyzetek, melyet az Enter gombbal állíthat át.



Rögzítő tüske

A határoló kábel rögzítésére.
HRM310-hez: 200db
HRM520-hoz: 300db

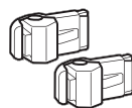

Határoló kábel csatlakozó

A határoló kábel és a dokkoló összekötésére.
2 db.

Mérték

A csomagoláson található egy mérték. Ennek segítségével ellenőrizheti a határoló kábel telepítését.

Telepítés

Javasolt a telepítést hivatalos Honda Márkakereskedővel végeztetni. Ennek köszönhetően a rendszer előírászerűen fog működni.

A telepítés lehetőségeinek vizsgálata

A telepítést végző Márkakereskedővel vizsgálják meg, hogy a dokkoló és a határoló kábel telepítése valóban a lent összefoglaltak szerint történt-e? Ellenőrizze, hogy a telepítés megfelel-e az előírtaknak? Ha a lent felsoroltakból egy pont nem teljesül, forduljon Márkakereskedőhöz. Ajánlott, hogy az áramellátáshoz való csatlakozást villanyszerelő végezze.

A dokkoló telepítési lehetőségei

Ábra	Feltétel																		
	<ul style="list-style-type: none"> A dokkolót ne telepítse 5° (8.7%)-nál meredekebb felületre. Bejárata sík felületen legyen. A rögzítő csavarokat meg kell húzni. Telepítés előtt mindig ellenőrizze a talajt, ahova a dokkoló rögzítésre kerül. Néhány helyen a talaj évszakonként változó lehet. A dokkoló NE legyen meghajlítva. Ha fűre telepíti a dokkolót, akkor telepítés előtt a fűvet le kell vágni, amennyire lehetséges. Ha rosszul helyezik el a dokkolót, a fűnyíró nem fog tudni ráállni! 																		
<p>Jobb oldali csatlakozás (0-ás számú)</p>	<p>A hazatérési irány kétféle lehet: CW – Clockwise (órmutató járásával megegyező) vagy ACW - Anti-clockwise (órmutató járásával ellentétes). Ezért különbözően kell csatlakoztatnia a határoló kábel végeit a dokkolóhoz, melyet a bal oldali táblázatban talál.</p> <p>MEGJEGYZÉS:</p> <ul style="list-style-type: none"> A HRM310 típushoz maximum 400 méter határoló kábel csatlakoztatható. 																		
<table border="1"> <thead> <tr> <th rowspan="3">Határoló-kábel hossz</th> <th colspan="4">Dokkolási irány</th> </tr> <tr> <th colspan="2">CW (Clockwise)</th> <th colspan="2">ACW (Anti-clockwise)</th> </tr> <tr> <th>Bal oldali csatlakozó</th> <th>Jobb oldali csatlakozó</th> <th>Bal oldali csatlakozó</th> <th>Jobb oldali csatlakozó</th> </tr> </thead> <tbody> <tr> <td>0-400/800 m</td> <td>2-es</td> <td>0-ás</td> <td>2-es</td> <td>0-ás</td> </tr> </tbody> </table>	Határoló-kábel hossz	Dokkolási irány				CW (Clockwise)		ACW (Anti-clockwise)		Bal oldali csatlakozó	Jobb oldali csatlakozó	Bal oldali csatlakozó	Jobb oldali csatlakozó	0-400/800 m	2-es	0-ás	2-es	0-ás	
Határoló-kábel hossz		Dokkolási irány																	
		CW (Clockwise)		ACW (Anti-clockwise)															
	Bal oldali csatlakozó	Jobb oldali csatlakozó	Bal oldali csatlakozó	Jobb oldali csatlakozó															
0-400/800 m	2-es	0-ás	2-es	0-ás															
<p>A mód</p> <p>B mód</p>	<ul style="list-style-type: none"> A dokkolót elhelyezni a bal oldali ábra szerint lehet (A mód vagy B mód). Nem lehet akadály a szürkével jelölt területen. A dokkoló minimum 5 cm-re legyen a ház falától, vagy egyéb tárgytól. A dokkoló alatt a határoló kábelt a terület külseje felé kell elvezetni. 																		

● A határoló kábel lefektetése

Ábra	Feltétel
<p>Olyan tereptárgyak, melyeken a fűnyíró nem tud átmenni.</p>	<p>Azoknál a tereptárgyaknál, melyeken a fűnyíró nem tud (szikla, tó..stb), vagy nem akarjuk (virágoskert, ágyás..stb.), hogy átmenjen, kerítse körbe határoló kábellel.</p>
<p>Maximális távolság 5 mm</p> <p>Helytelen</p>	<p>Körív kialakításánál, a határoló kábelek max. 5 mm távolságra lehetnek egymástól. A határoló kábelek nem keresztezhetik egymást.</p>
<p>30-50cm között</p>	<p>30-50 cm távolságot kell kialakítani a határoló kábel és nagyobb tárgyak között. Ez a távolság a [Wire Overlap] menüpontban 20 cm-ig csökkenthető. Részletekért keresse a Márkakereskedőt.</p>
<p>Több mint 15 cm</p> <p>Helyek, ahová ősszel falevelek hullanak</p>	<p>Olyan területeket, ahol ősszel sok lomb hullik, legalább 15cm-re kerülje ki. Autóbeállót, medencét, kerti tavat, vagy más szintkülönbséget, mindig kerüljön ki.</p>
<p>Több mint 10° (17%)</p> <p>Kevesebb mint 10° (17%)</p>	<p>A határoló kábel ne keresztezzen 10° (17°)-nál nagyobb dőlésszögű emelkedőt. 10° (17°)-nál nagyobb emelkedővel párhuzamosan lerakható a határoló kábel, ha 10° (17°)-nál kisebb emelkedésű területen folytatódik a terület kijelölése.</p>
	<p>A határoló kábelt ne összetekerve, hanem szépen egy vonalba fektesse.</p>
<p>Sugár 20 m</p>	<p>A robotfűnyíró a határoló kábel által kiadott jelet 20 m-es sugarú körben érzékeli. Ha a robotfűnyíró 20 méternél messzebb kerül a határoló kábeltől, akkor leáll, mivel nem érzékeli a jelet.</p>
<p>Hegyszög</p> <p>Tompaszög</p>	<p>A határoló kábelt ne fektesse hegyes szögben.</p>

A fűnyíró beállítása

Amikor először bekapcsolja a fűnyírót, a kezdeti beállítások és beállítás varázsló jelenik meg. Az alapbeállításokon túl, beállíthatja a kijelző nyelvét, pontos dátumot és időt és létre hozhatja a PIN kódját. A beállítás varázsló segítségével van a fűnyírási lehetőségek beállításában.

MEGJEGYZÉS:

- Ha a Márkakereskedő már beállította a gépet a beállítás varázsló segítségével, akkor ez a lehetőség már nem fog automatikusan megjelenni.

A fűnyíró bekapcsolása

Ha feltöltötte az akkumulátort, akkor a bekapcsoló (1) gomb megnyomásával bekapcsolhatja a robotfűnyírót. A bekapcsoló (1) gombot megtalálja a nyitott kijelzőfedél alatt a kezelőpanel bal oldalán.

FIGYELEM

- Ne rakja az ujjait a zárt kijelzőfedél, vagy a zárt magasságállító fedél alá!



Nyomja meg a STOP gombot.
A kijelzőfedél ki fog nyílni.

Piros STOP gomb

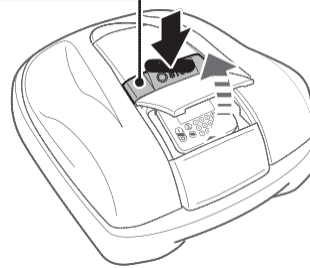

Nyomja meg a bekapcsoló (1) gombot a kezelőpanelen.

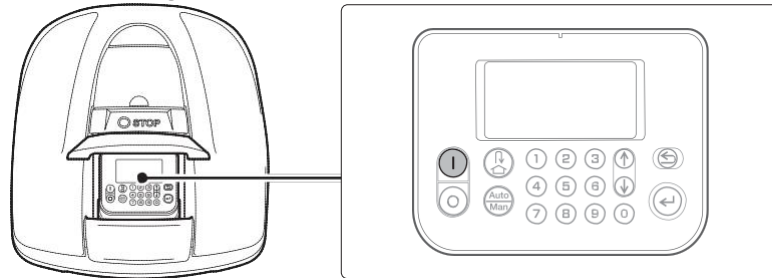

A fűnyíró bekapcsolódik és megjelenik a beállítás képernyő.

Kezdeti beállítások

Amikor legelőször bekapcsolja a fűnyíró, a kezdeti beállítások és beállítás varázsló jelenik meg. Az alapbeállításokon túl, beállíthatja a kijelző nyelvét, pontos dátumot és időt és létre hozhatja a PIN kódját.

FIGYELEM!!

- Mindig a piros STOP gombbal nyissa ki a kijelző fedelét.



Válassza ki a megfelelő nyelvet és utána nyomja meg az ENTER gombot.

MEGJEGYZÉS:

- A gyárilag telepített nyelvek típusonként eltérők:
EAE/EAB/EAS: Nyelv 1
EAEN: Nyelv 2
Ha másik nyelvi csomagot szeretne, keresse fel Márkakereskedőjét.

Nyelv 2

Initial setup
Select language
1.English
2.Svenska
3.Norsk
4.Español
5.Polski

Nyelv 1

Initial setup
Select language
1.English
2.Deutsch
3.Français
4.Italiano
5.Nederlands

Nyelv 3

Initial setup
Select language
1.English
2.Dansk
3.Français
4.Suomalainen
5.Čeština



Írja be a pontos időt 24 órás formátumban.

Initial setup
Set date and time
D /MM/20YY
__:__(24h)
OK



Lépjen az [OK]-ra és nyomja meg az ENTER gombot.

Initial setup
Create a PIN code
█
OK



Adjon meg egy PIN kódot.



Lépjen az [OK]-ra és nyomja meg az ENTER gombot. Megjelenik az "Initial setup complete" felirat.

Ha a (2. Restart initial setup) menüpontot választja, akkor újra kezdődik a kezdeti beállítás.

Initial setup complete
1.Setup wizard
2.Restart initial setup
Finish

A kezdeti beállítással végzett. Lépjen az (1. Setup wizard) menüpontra a további beállításokhoz.

Beállítás, a beállítás varázsló segítségével

A beállítás varázsló végigvezeti Önt a szükséges beállításokon a fűnyíró megfelelő működése érdekében:

Menüpontok	Használat	Beállítások és tesztelések
[1.Garden layout]	A határoló kábel elrendezésének a paraméterei. Ezekről a paramétereiktől függ több beállítás.	- Dokkolóra hazatérési irány - Lefektetett határoló kábel hossz - Kert alapterület - Keskeny átjáró helye
[2.Mowing start points]	A fűnyírási indulási pontok helye a határoló kábel mentén. Ezzel a beállítással a szűk átjárókon átküldve könnyen elérhetővé válnak az eldugottabb kertrészek is.	- Indulási pont iránya a dokkolótól - Indulási pont távolsága a dokkolótól - A kertrész aránya a teljes területhez képest
[3.Test start points]	A beállított indulási pontok tesztelése.	- Indulási pontok tesztelése
[4.Work timer]	A robotfűnyíró működésének időbeosztása.	- Munkanapok és időintervallumok - Szezonális időzítő

MEGJEGYZÉS:

- Mielőtt elindítja a beállítás varázslót, ellenőrizze a dokkoló és a határoló kábel telepítésének befejezését.
- A beállítás varázsló elindítása előtt a Márkakereskedővel töltsék ki a kezelési utasításban található ellenőrző Listát, mert azokra az adatokra szüksége lesz a varázsló beállításakor.
- A beállítás varázsló beállítása után a beállításokat módosíthatja a menüben (24. oldal).

1. Kertelrendezés beállítása

Ebben a menüpontban állíthatja be a dokkoló és a határoló kábel paramétereit.



Lépjen az **1.Setup wizard** menüpontra, majd nyomja meg az **ENER-t**.
A beállítás varázsló elindul.

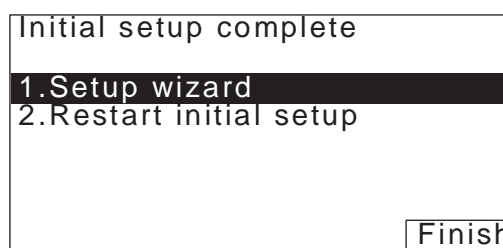

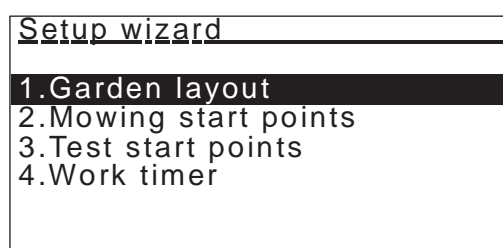

Lépjen az **1.Garden layout** menüpontra, majd nyomja meg az **ENTER** gombot.
Ezzel belépett a kert elrendezés menübe.



1-3

A dokkoló telepítésének módjától függően, válassza ki, hogy a robotfűnyíró melyik irányból tud a dokkolóba beállni:

- óra járásával megegyező [Clockwise (CW)]
 - óra járásával ellentétes [Anticlockwise (ACW)]
- Majd az ENTER gomb megnyomásával bejelölheti az irányt.

Garden layout	1/7
Docking direction	
<input checked="" type="checkbox"/> Clockwise (CW)	
<input type="checkbox"/> Anticlockwise (ACW)	
	
NEXT	

1-4

A NEXT ponton nyomja meg az ENTER-t a továbblépéshez.

1-5

Írja be a telepített határoló kábel hosszát és a kert területét.

MEGJEGYZÉS:

- Telepített határoló kábel hosszúságról kérdezze meg a Márkakereskedőjét.
- A hosszúságot és a terület méretét pontosan adja meg, mert a robotfűnyíró ezekből számolja ki a vágáshoz szükséges időt.

Garden layout	2/7
Boundary wire length	
<input type="text" value=""/> m (MAX800m)	
Garden size	
<input type="text" value=""/> m ² (MAX3000m ²)	
NEXT	

1-6

A NEXT ponton nyomja meg az ENTER-t a továbblépéshez.

1-7

Ellenőrizze a határoló kábel csatlakozóit, hogy a megfelelő módon legyenek csatlakoztatva. Ha a csatlakozások megfelelőek az OK ponton az ENTER-t megnyomva továbbléphet

MEGJEGYZÉS:

- A részleteket megtalálja a kezelési utasítás 12. oldalán.

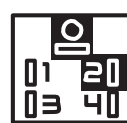
Garden layout	2/7
Station connector	
	
	
OK	

1-8

Ha van szűk átjáró, akkor válassza a Yes pontot, ha nincs akkor, a No pontot. Ha van, akkor adja meg az átjáró szélességét 100 és 300 cm között.

Garden layout	3/7
Are there narrow passages?	
<input type="checkbox"/> Yes	<input type="checkbox"/> No
What is the minimum passage width(wire to wire)	
<input type="text" value=""/> cm	
(100-300cm)	
NEXT	

1-9

A NEXT ponton nyomja meg az ENTER-t a továbblépéshez.

A kertelrendezés menüpontot befejezte. Így visszakerült a beállítás varázsló főmenüjébe.

MEGJEGYZÉS:

- Ha módosítani szeretné a beállításokat, a menüpont újbóli elindításával, bármikor megteheti.
- Ellenőrizze a következő beállításokat:
Homing setup (dokkoló beállítás) - Passage width (hazatérő sávszélesség)
Start point setup (indulási pontok) - Passage width (elmenő sávszélesség)
- A szűk átjáró helyét pontosan állítsa be! Beállítás után mindenképpen tesztelje le az indulási pontokat, mert a robotfűnyíró automatikusan beállít hazatérő és elmenő sávszélességet.

2. Indulási pontok beállítása

Ezzel a beállítással indulási pontot/pontokat hozhat létre.

Ha beállítja ezeket és kombinálja az időzítő beállításaival, akkor hatékonyabban tudja a robotfűnyírója képességeit kihasználni.



Lépjen a 2. Mowing start points menüpontra, majd nyomja meg az ENTER-t.

Így belépett az indulási pontok menüpontra.

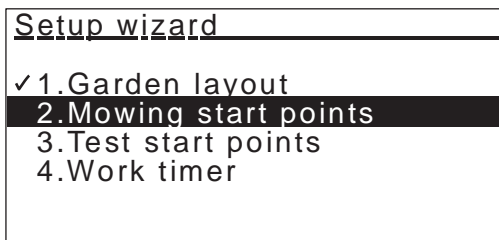

Lépjen a Yes (Igen) vagy No (Nem) pontra, majd nyomja meg az ENTER-t.

Ha a Yes-t (Igent) választotta, lépjen a 2-3 ponthoz. Ha a No-t (Nem-et) választotta akkor nem hozott létre indulási pontot/pontokat, így visszalépett a beállítás varázsló főmenüjébe.

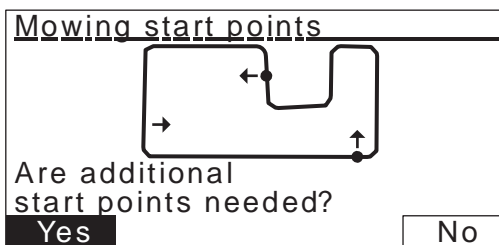

MEGJEGYZÉS:

- A No-t (Nem-et) választva a 2. Mowing start points és a 3. Test start points menüpontok elvégzett állapota kerülnek és a robotfűnyírója mindig a dokkolóról fog elindulni.



Lehet órajárás- vagy órajárás-sal ellentétes irányban, a megadott távolságra a határoló kábel mentén. Adja meg, hogy mekkora mértékben használja ezt a pontot induláshoz a robotfűnyíró.

Amennyi indulási pontot szeretne, annyiszor ismételje meg a fenti műveletsort.

Mowing start points					4/7
Point	↺ / ↻	(0-400m)			%
1			m		%
2	<input type="checkbox"/>	/ <input type="checkbox"/>	---	m	---
3	<input type="checkbox"/>	/ <input type="checkbox"/>	---	m	---
4	<input type="checkbox"/>	/ <input type="checkbox"/>	---	m	---
5	<input type="checkbox"/>	/ <input type="checkbox"/>	---	m	---

MEGJEGYZÉS:

- A két típus ezen menüponja nem egyforma.

HRM310: 3 indulási pont lehetőség

HRM520: 5 indulási pont lehetőség

- Szűk átjáró esetén a megadott % a területek aránya legyen, a teljes kert méretéhez képest. A fűnyíró munka közben átmehet a szűk átjárón is, ez nem hiba.



A NEXT ponton nyomja meg az ENTER-t a továbblépéshez.

Az indulási pontok beállítását befejezte.

Visszakerült a beállítás varázsló menübe és a 2. Mowing start points menüpont elvégzett állapotba került.

MEGJEGYZÉS:

- Ezeket a beállításokat a későbbiekben bármikor módosíthatja, csak indítsa el újra ezt a menüt.

3. Indulási pontok tesztelése

Itt a 2. Mowing start points menüpontban beállított indulási pontokat ellenőrizheti.

MEGJEGYZÉS:

- Ezt a tesztelést, mindig a dokkolón álló robotfűnyíróval végezze.



Lépjen a 3. Test start points menüpontra, majd nyomja meg az ENTER-t.

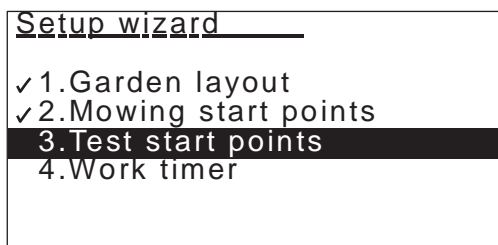

Lépjen egy pontra, majd nyomja meg az ENTER-t. Az indulási pont adatai megjelennek.

Test start points		5/7
Point ↻	(0-400m)	
1	/ □	80 m
2	☒ / □	150 m
3	□ / ☒	60 m
4	☒ / □	0 m
5	☒ / □	0 m
0	Home	NEXT



Ellenőrizheti az aktuális indulási pont beállításait.

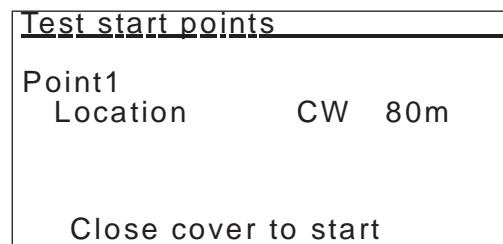

Csukja le a kijelző fedelét.

A robotfűnyíró elindul a kiválasztott indulási ponthoz. Amikor megérkezik a beállított indulási ponthoz, megáll, majd a minimum és maximum kilépési szög között ide-oda mozgás közben sípoló hangjelzést ad.



Nyomja meg a piros STOP gombot.

A kijelző fedele fel fog nyílni.

A kijelzőn megjelenik a "Test return home" felirat.

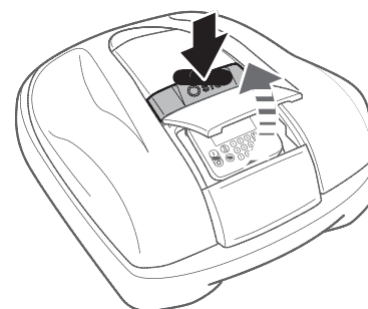



Lépjen a Yes (Igen) vagy No (Nem) pontra, majd nyomja meg az ENTER-t.
Ha a Yes-t (Igent-t) választotta, lépjen a 3-7 ponthoz.
Ha a No-t (Nem-et) választotta, megjelenik a "Do you want to modify the start point?" felirat és itt lehetősége nyílik a beállítás módosítására.

MEGJEGYZÉS:

- Az indulási pontok beállítását a 2-3 pontban, a 2. Setting the mowing start points" menüpontban találja (18.oldal).



Csukja le a kijelző fedelét.
A robotfűnyíró visszamegy a dokkolóra.



Amikor a fűnyíró visszatért a dokkolóra, nyomja meg a piros STOP gombot.
A kijelző fedele fel fog nyílni.



Lépjen a Yes (Igen) vagy No (Nem) pontra, majd nyomja meg az ENTER-t.

Ha a Yes-t (Igent-t) választotta, akkor az indulási pont beállítás menübe lép.
Ha a No-t (Nem-et) választotta, lépjen a 3-10 pontra.



A tesztelés végeztével válassza a NEXT pontot, majd nyomja meg az ENTER-t.
Így visszakerül a beállításvarázsló menübe, a 3. Test start points menüpontra.

MEGJEYZÉS:

- Ezt a tesztelést bármikor megteheti, erre a menüpontra lépve.

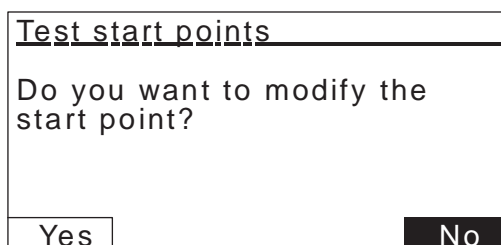
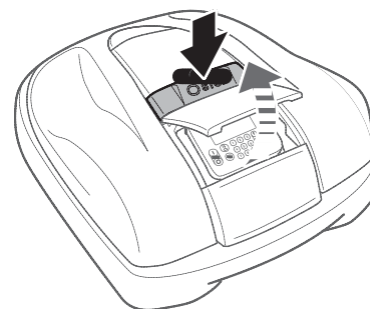
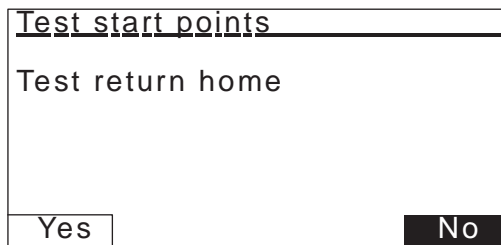

Test start points		5/7
Point	7/5	(0-400m)
1	/ □	8 0 m
2	☒ / □	1 5 0 m
3	□ / ☒	6 0 m
4	☒ / □	0 m
5	☒ / □	0 m
0	Home	NEXT

4. Az időzítés beállítása

Ebben a beállítási menüben a robotfűnyíró munkaidejét állíthatja be.



Lépjen a 4. Work timer menüpontra, majd nyomja meg az ENTER-t.

Setup wizard
✓ 1. Garden layout
✓ 2. Mowing start points
✓ 3. Test start points
4. Work timer



Válassza az 1. Auto fill up timer vagy a 2. Manual setup menüpontot, majd nyomja meg az ENTER-t.

Menü neve	Option
[1. Auto fill up timer]	Automatikusan számol a szoftver egy minimálisan ajánlott munkaidőt, a határoló kábel hossza és a terület mérete alapján.
[2. Manual setup]	Egyedileg állíthatóak be a munkanapok és a munkaidő.

Work timer	6/7
Recommended	100hrs/week
1. Auto fill up timer	
2. Manual setup	

Ha a 1. Auto fill up timer-t választja, lépjen a 4-3 pontra.
Ha a 2. Manual setup-ot választja, lépjen a 4-4 pontra.

MEGJEGYZÉS:

- Ha nem tudja az időzítés részleteit, akkor válassza az 1. Auto fill up timer menüt, vagy hívja a Márkakereskedőjét.
- Az időzítés beállításának részleteit megtalálja a kezelési utasítás 24. oldalán.
- Az automatikusan számolt munkanapok és idők csak tájékoztató jellegűek, kisebb módosításra szükség lehet. Ha nem tudja a beállítások részleteit, akkor hívja Márkakereskedőjét.



Ellenőrizze az automatikusan felajánlott munkanapokat. Ha megfelelő, lépjen a NEXT pontra és nyomja meg az ENTER-t, hogy az időbeállításhoz lépjen.

MEGJEGYZÉS:

- Választhat más munkanapokat is a robotfűnyíró üzemeltetésére.

Work timer	6/7
Minimum days required	4
<input type="checkbox"/> All	<input checked="" type="checkbox"/> MON <input checked="" type="checkbox"/> TUE
	<input checked="" type="checkbox"/> WED <input checked="" type="checkbox"/> THU <input checked="" type="checkbox"/> FRI
<input type="checkbox"/> SAT	<input type="checkbox"/> SUN NEXT



Ha az 1.Auto fill up timer menüpontot választotta a 4-2 pontban, akkor most ellenőrizheti a munkanapokat, munkaidőket, melyet a szoftver ajánlott a kert mérete és a határolókábel hossza alapján.

Ha változtatni szeretne a munkaidőn, lépjen a megfelelő napra, majd az ENTER-t megnyomva módosíthat rajta.

Ha a 2.Manual setup menüt választotta a 4-2 pontban, akkor a napokon nyomja meg az ENTER-t, majd az időtartomány beállításához.

OK	0	6	12	18	24
MON					
TUE					
WED					
THU					
FRI					
SAT					
SUN					



Az 1. pontba írja be a kezdés, majd a befejezés időpontját 24 órás formátumban, majd nyomja meg az ENTER-t. Ha szükséges a 2-es pontban megadhat erre a napra egy további tartományt.

MEGJEGYZÉS:

- A hét többi napjára tudja másolni ezeket a beállításokat, ha rálép a Copy to week pontra, majd megnyomja az ENTER-t

Work timer		6/7	
Monday			
1	From	To	
	0 9 : 0 0	-	1 2 : 0 0
2	From	To	
	1 8 : 0 0	-	2 2 : 0 0
Copy to week			



Ha befejezte az időpontok beállítását, akkor a VISSZA gombbal lépjen ki.



A mentéshez lépjen az OK-ra, majd nyomja meg az ENTER-t.



Ha szükséges módosíthat az ENTER gombbal, hogy melyik nap, melyik pontról induljon a fűnyírás.

MEGJEGYZÉS:

- A négyzetekben látható, hogy mely pontokat állította be a 2 Mowing start points menüpontban.

OK	Point 1	2	3	4	5
MON	<input checked="" type="checkbox"/>	<input checked="" type="checkbox"/>	<input checked="" type="checkbox"/>		
TUE	<input checked="" type="checkbox"/>	<input checked="" type="checkbox"/>	<input checked="" type="checkbox"/>		
WED	<input checked="" type="checkbox"/>	<input checked="" type="checkbox"/>	<input checked="" type="checkbox"/>		
THU	<input checked="" type="checkbox"/>	<input checked="" type="checkbox"/>	<input checked="" type="checkbox"/>		
FRI	<input checked="" type="checkbox"/>	<input checked="" type="checkbox"/>	<input checked="" type="checkbox"/>		
SAT					
SUN					



A mentéshez lépjen az OK-ra, majd nyomja meg az ENTER-t.



Ellenőrizze a beállított (achieved) és a javasolt (recommended) munkaórákat. Lépjen a [Yes] vagy [No] pontra, majd nyomja meg az ENTER-t.

Ha a Yes-t választotta a 4-11 pontra továbblép.

Ha a No-t választotta a 4-8 visszalép a beállítások módosításához.

Work timer		6/7	
Achieved		90hrs/week	
Recommended		100hrs/week	
Continue?			
Yes			No



Ha szertene szezonális időzítőt, akkor válassza a Yes-t, ha nem akkor a No-t, majd nyomja meg az ENTER-t.

Ha a Yes-t választotta akkor továbblép a 4-12 pontra.

Ha a No-t választotta, akkor a 4-14 pont lép.

MEGJEGYZÉS:

- A fű növekedése nagyban függ a területi elhelyezkedéstől és az évszakoktól. Itt állíthat a fűnyírési arányon minden hónapra.

Work timer		7/7	
Seasonal timer			
Timer will change automatically with the season when u sing this setting.			
Activate?			
Yes			No



Válassza ki a régiót, majd nyomja meg az ENTER-t.

Work timer	7/7
Select your region.	
1.North	
2.North Central	
3.South Central	
4.South	



Ellenőrizze az arányokat minden hónapra, majd lépjen a NEXT-re és nyomja meg az ENTER-t.

MEGJEGYZÉS:

- Módosíthat a megadott százalékos értékeken.
- Az automatikusan számított értékek nem mindig felelnek meg a valóságnak. Szükséges lehet a módosításuk több okból, pl.: öntözés mennyisége, műtrágyázás, fű típus. Ha nem tudja ezeket, kérjük keresse fel a Márkakeskedőjét.

Work timer	7/7
JAN 0 0 0 %	JUL 1 0 0 %
FEB 0 0 0 %	AUG 1 0 0 %
MAR 0 4 0 %	SEP 0 8 0 %
APR 0 6 0 %	OCT 0 4 0 %
MAY 0 8 0 %	NOV 0 0 0 %
JUN 1 0 0 %	DEC 0 0 0 %
NEXT	

Visszalépett a beállításvarázsló főmenüjébe és a 4.Work timer menüpont ellenőrzött lett.



Lépjen a Finish-re, majd nyomja meg az ENTER-t. A kezdeti beállításokkal végzett.

MEGJEGYZÉS:

- Ha változtatni szeretne a beállításokon, akkor válassza ki újra a beállításvarázslót. Ezt a későbbiekben bármikor megteheti.

Setup wizard
✓ 1.Garden layout
✓ 2.Mowing start points
✓ 3.Test start points
✓ 4.Work timer
Finish



Lépjen a Finish-re, majd nyomja meg az ENTER-t.

Initial setup complete
1.Setup wizard
2.Restart initial setup
Finish

4 A MENÜ

A menüben állíthatja be a robotfűnyírója rendeltetésszerű működtetését.

A menü áttekintése

MEGJEGYZÉS:

- Javasoljuk, hogy a beállításokat a telepítés alatt a Márkakereskedővel együtt végezzék.

Menü képernyő

Válassza a Menu-t a főképernyőn, majd az ENTER-t megnyomva a Menü képernyőre jut:

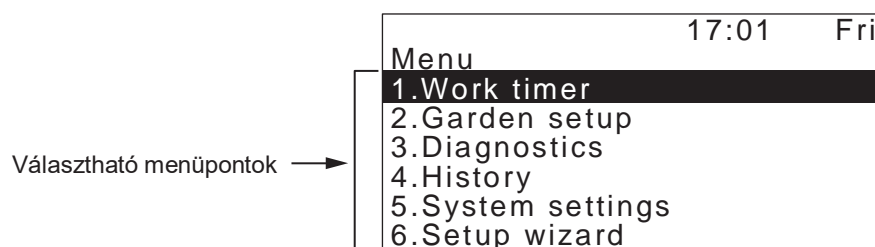

A menüben többszintű almenük vannak. A főmenüben a következők találhatóak:

Menü neve	Használat	Oldalszám, további információhoz
[1.Work timer]	A munkanapok, munkaidők és az indulási pontok beállítása.	26. oldal
[2.Garden setup]	Kert méreteinek beállítása.	30. oldal
[3.Diagnostics]	Határolókábel jelerősségének ellenőrzése.	42. oldal
[4.History]	Működési előzmények ellenőrzése.	46. oldal
[5.System settings]	Rendszer beállítások.	48. oldal
[6.Setup wizard]	Beállítás varázsló.	16. oldal

Menüterkép

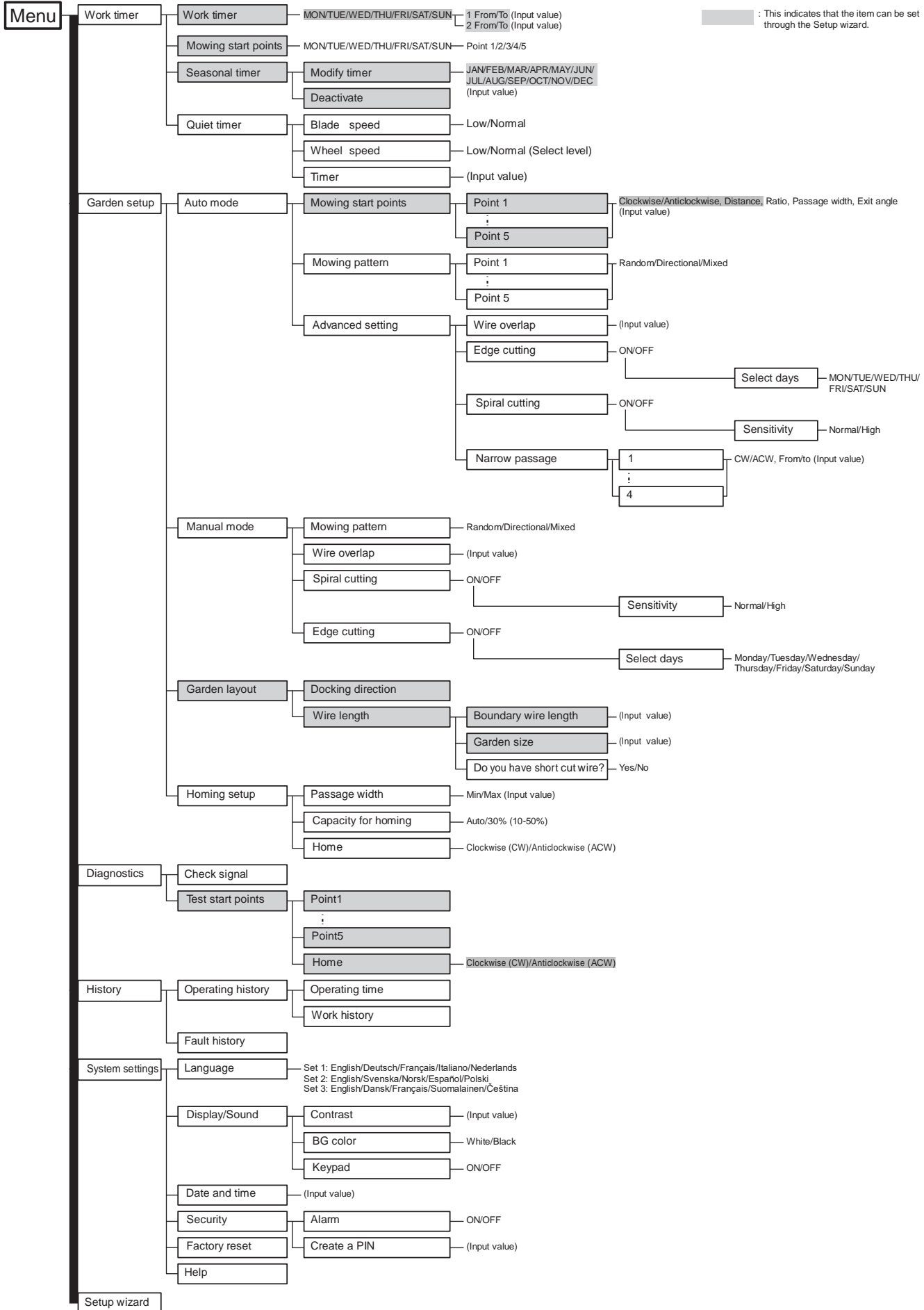

Az időzítő beállítása

Munkanapok és indulási időpontok beállítása. Itt lehet a hely adottságaihoz a fűnyírási időket beállítani.

Időzítő

Kiválaszthatja mely napokon és időpontokban dolgozzon a robotfűnyíró.

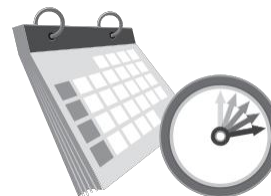

Menü képernyő

Home screen **J** [1.Work timer] **J** [1.Work timer]



Állítsa be a munkanapokat és a munkaidőket.

Minden napra 2 időintervallumot állíthat.

MEGJEGYZÉS:

- A két intervallum között nem lehet átfedés.
- "00:00" beírásakor nincs beállítva időzítés.



Válassza ki a módosítandó napot.



Nyomja meg az ENTER-t a módosításhoz.



Az 1. pontba írja be a munkaidő kezdetét, majd a végét 24 órás formátumban.



Ha szükséges, a 2. pontban is megadhat kezdő és végző időket.

MEGJEGYZÉS:

- A többi napra másoláshoz lépjen a Copy to week pontra, majd nyomja meg az ENTER-t.



Nyomja meg a VISSZA gombot a visszalépéshez.

A százalék értéke mutatja a szezonális időzítő beállítását. A szezonális időzítőt a "Seasonal timer" menüpontban, a 28. oldalon találja.

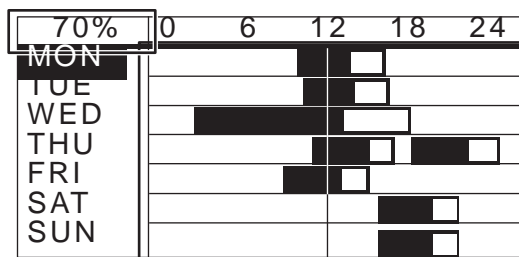

Ellenőrizheti a beállított munkaidőket.

MEGJEGYZÉS:

- A fekete sáv mutatja, hogy a robotfűnyíró mennyit fog dolgozni. A fehér sávban nem fog dolgozni. A szezonális időzítőt a "Seasonal timer" menüpontban, a 28. oldalon találja.

Állítsa be az időpontot

Work timer

Monday

1 From 00:00 - To 00:00

2 From 00:00 - To 00:00

Copy to week

A többi napra másoláshoz lépjen a Copy to week pontra, majd nyomja meg az ENTER-t.

Work timer 6/7

Select days to copy

All MON TUE

WED THU FRI

SAT SUN

Yes No

A négyzetek bejelölésével (az ENTER megnyomásával) válassza ki, hogy mely napokra szeretné másolni az időzítést. Amikor bejelölte a kívánt négyzeteket, lépjen a Yes-re, majd nyomja meg az ENTER-t.

Indulási pontok

A hét minden napjára külön tud indulási pontot beállítani. Például, ha beállít 5 indulási pontot, akkor engedélyezze a szűk átjárókat a hatékonyabb fűnyírás érdekében

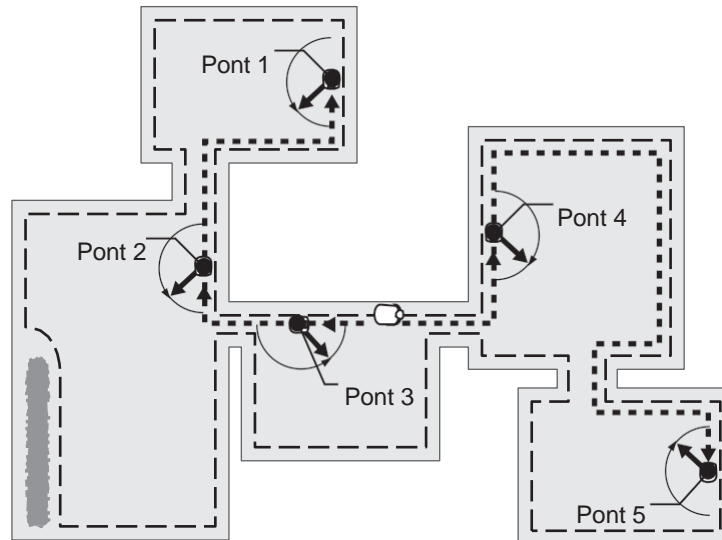
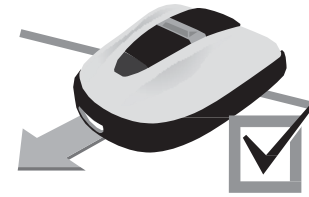

Ha minden napra engedélyezi az indulási pontokat, akkor a robotfűnyíró hatékonyan nyírja a fűvet:

	Point 1	2	3	4	5
MON	<input checked="" type="checkbox"/>	<input checked="" type="checkbox"/>	<input checked="" type="checkbox"/>		
TUE	<input checked="" type="checkbox"/>	<input checked="" type="checkbox"/>	<input checked="" type="checkbox"/>		
WED	<input checked="" type="checkbox"/>	<input checked="" type="checkbox"/>	<input checked="" type="checkbox"/>		
THU	<input checked="" type="checkbox"/>	<input checked="" type="checkbox"/>	<input checked="" type="checkbox"/>		
FRI	<input checked="" type="checkbox"/>	<input checked="" type="checkbox"/>	<input checked="" type="checkbox"/>		
SAT					
SUN					

← Hétfőtől szerdái: a robotfűnyíró az 1, 2, vagy 3-as pontról kezdi a fűnyírást.

← Csütörtöktől péntekig: a robotfűnyíró a 3, 4, vagy 5-ös pontról kezdi a fűnyírást.

Menü képernyő

Home screen **J** [1.Work timer] **J** [2.Mowing start points]



Beállíthatja, hogy mely napokon, melyik indulási pontról kezdje a munkát a robotfűnyíró.

MEGJEGYZÉS:

- A két típus ezen menüponja nem egyforma.

HRM310: 3 indulási pont
HRM520: 5 indulási pont



A négyzetet az ENTER gombbal jelölheti.



Az indulási pont beállításait a beállításvarázsló 2.Mowing start points menüpontjában módosíthatja.



A VISSZA gombbal kiléphet.

Szezonális időzítő

A fű növekedési sebessége függ az évszakoktól. Ezzel a beállítással hatékonyan tudja a fű növekedése szerint szabályozni a robotfűnyírót.

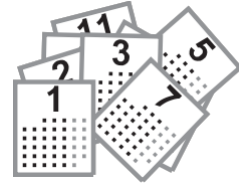

Menü képernyő



Home screen **J** [1.Work timer] **J** [3.Seasonal timer] **J**
[1.Modify timer]



Százalékos arányban tudja a munkaidőt módosítani.



Állítsa be százalékosan a vágásidő módosításához.



Mentéshez lépjen az OK-ra majd nyomja meg az ENTER-t.

Seasonal timer			
JAN	0 3 0 %	JUL	0 7 0 %
FEB	0 3 0 %	AUG	0 6 0 %
MAR	0 7 0 %	SEP	1 0 0 %
APR	0 9 0 %	OCT	0 9 0 %
MAY	1 0 0 %	NOV	0 7 0 %
JUN	1 0 0 %	DEC	0 7 0 %
			OK

A százalékos arányokat állítsa be minden hónapra.

Menü képernyő



Home screen **J** [1.Work timer] **J** [3.Seasonal timer] **J**
[2.Deactivate]



Kikapcsolhatja a szezonális időzítőt.



Lépjen az OK-ra, majd nyomja meg az ENTER-t.

Ha kikapcsolta a szezonális időzítőt, akkor a robotfűnyíró mindig 100%-on fog dolgozni.



Csendes időzítő

A vágókések fordulatszáma és a fűnyíró haladási sebesség-csökkentésének időzítésével még halkabbá teheti robotfűnyíróját.



Menü képernyő

Home screen **J** [1.Work timer] **J** [4.Quiet timer] ("ON" is checked)

Beállíthatja azt az időszávot, mikor a robotfűnyíró még csendesebben üzemeljen.



Lépjen a Blade speed menüpontra, majd nyomja meg az ENTER-t.

Ha lejjebb állítja a fordulatszámot, akkor a robotfűnyíró hangja is kisebb lesz.



Nyomja meg az ENTER-t.



Lépjen a Wheel speed menüpontra és nyomja meg az ENTER-t, majd a fel/le nyilakkal állítsa be a haladási sebességet.



Mentéshez nyomja meg az ENTER-t.



Lépjen a Timer menüpontra, majd nyomja meg az ENTER-t. Írja be az időszávot 24 órás formátumban.



Mentéshez nyomja meg az ENTER-t..



A VISSZA gomb megnyomásával kiléphet ebből a menüből.

Állíthatja a vágókések fordulatszámán.

Beállíthatja a nagyon halk üzemmód időszávját.

17:01		Fri	
Quiet timer			
Blade speed	<input type="checkbox"/> Low	<input checked="" type="checkbox"/> Normal	
Wheel speed	Low	<input checked="" type="checkbox"/> <input checked="" type="checkbox"/> <input checked="" type="checkbox"/> <input checked="" type="checkbox"/> <input type="checkbox"/> Normal	
Timer	00:00	-	00:00

Állíthatja a robotfűnyíró haladási sebességén.

Területi beállítások

Autómata üzemmód

Beállítási lehetőségek:

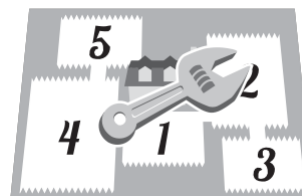

A kilépési szög beállítása: Minden indulási ponthoz beállíthatja, hogy mekkora szögtartományban induljon el a robotfűnyíró a határolókábeltől.

Szög beállítása az 1.Mowing start points menüben

- Állítsa be a szögtartományt, melyben az indulási ponttól megkezdí a munkát a robotfűnyíró (32. oldal 1.Mowing start point menüpont).

Indulási pont beállítása:

A robotfűnyíró nem vágja a fűvet, miközben az indulási ponthoz megy.

Távolság beállítása az 1.Mowing start points menüben

(32. oldal)

- Állítsa be a távolságot a dokkolótól.

Határolókábel átlépésének a távolsága

Beállíthatja, hogy milyen távolságban lépheti át a határolókábelt.

1.Wire Overlap menüpont a 4.Advanced setting menüben (33. oldal)

MEGJEGYZÉS:

- A legjobb elforduláshoz az ajánlott határolókábel átlépés: 20 cm.

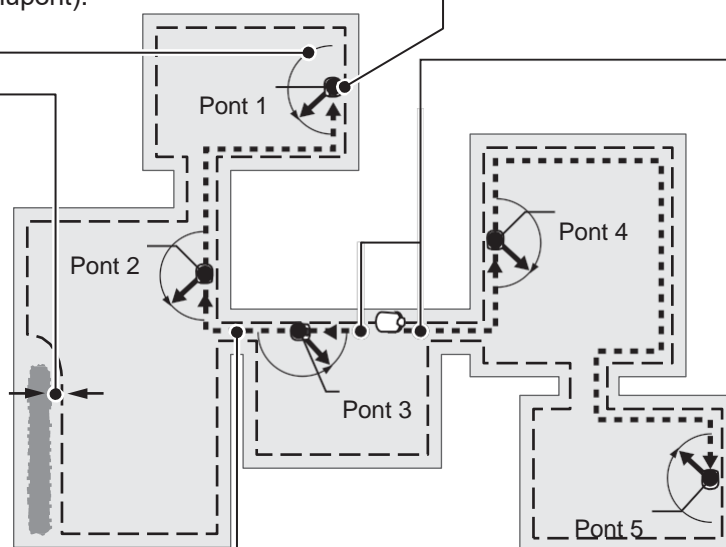

Beállíthatja melyik irányban induljon el a dokkolótól

Állítsa be, hogy a fűnyíró a határolókábel mentén melyik irányban induljon el az indulási ponthoz.

- L Órajárásával megegyező
 - ↻ Órajárásával ellentétes
- 1.Mowing start point menüben a 32. oldalon.**

Keskeny átjáró beállítható a területek között

A robotfűnyíró az alábbi beállításokkal tudja a területek között lévő szűk átjárókat kezelni:

- A beállítását, a Narrow passage menüpontban az Advanced setting menüben. Ha „0”-ra állítja, akkor a robotfűnyíró nem használja a szűk átjáró lehetőséget.
- 4 szűk átjárót állíthat be, melynek a távolságát és az irányát kell megadni a határolókábel mentén.

4.Narrow passage menüpont a 4.Advanced setting menüben 36. oldal

M

MEGJEGYZÉS:

- Ez a szűk átjáró beállítás csak az indulási ponthoz haladáskor aktiválódik. Ha a hazatérést szeretné beállítani akkor a “Homing setup” menüpontra van szüksége, melyet a 40. oldalon talál.

MEGJEGYZÉS:

- Ha robotfűnyíróját Autómata üzemmódban szeretné használni, akkor további részletek a kezelési utasítás 54. oldalán talál.

Beállíthatja a területek arányát a hatékony működéshez

Több indulási pont használatakor állítsa be azok arányát.

Például, ha beállít az 1-es Pont-hoz 30%-ot, akkor 10 alkalomból 3-szor fog innen indulni. A többi ponthoz, szintén beállíthat %-os arányt.

A %-os arányokat a 1.Mowing start points menüpontban állíthatja. 32. oldal

MEGJEGYZÉS:

- Modellenként eltérő mennyiségű kezdőpontok állíthatóak bel:
HRM310: 3 indulási pont
HRM520: 5 indulási pont

Távolság a határolókábeltől az indulási ponthoz menetben:

Állítható, hogy mekkora tartományban kövesse robotfűnyírója a határolókábelt az indulási ponthoz menetben, azért hogy ne járja ki ugyanazt a nyomot.

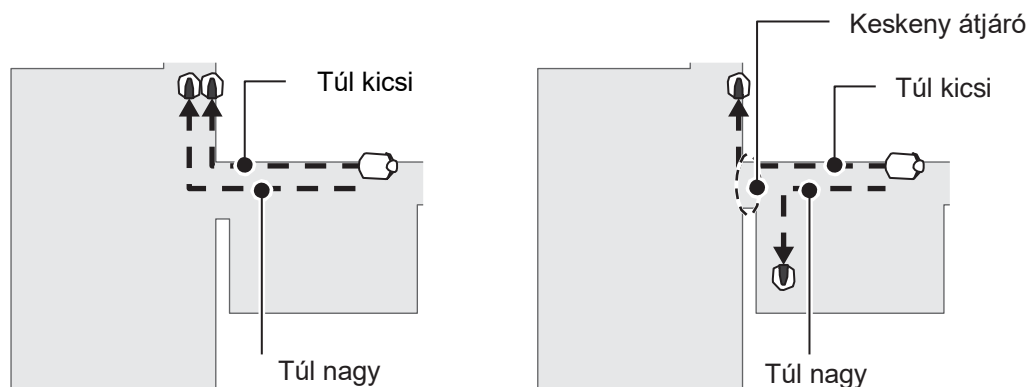

MEGJEGYZÉS:

- Ha túl nagy, akkor a robotfűnyíró nem tud átmenni a szűk átjárón.

Szélesség táblázat

Setup level	Passage width
0	10 cm
1	25 cm
2	30 cm
3	35 cm
4	40 cm
5	45 cm
6	50 cm
7	60 cm
8	70 cm
9	80 cm
10	90 cm

MEGJEGYZÉS:

- A térerősség függ a határolókábel hosszától. Ha hosszú a határolókábel, akkor gyengébb, ha rövidebb, akkor erősebb a térerő.
- Ha elég nagy a szélesség tartomány, akkor nem alakul ki keréknyom a fűben.
- A megadott távolságok, csak tájékoztató jellegűek, amelyek függenek a határolókábel hosszától is.

Kilépési szög:

A robotfűnyíró az indulási ponthoz a határolókábel mentén halad és amikor eléri azt, kifordul egy szögben, majd megkezdje a munkát.

Beállíthatja a szögtartományt, melyben a robotfűnyíró megkezdje a fűnyírást:

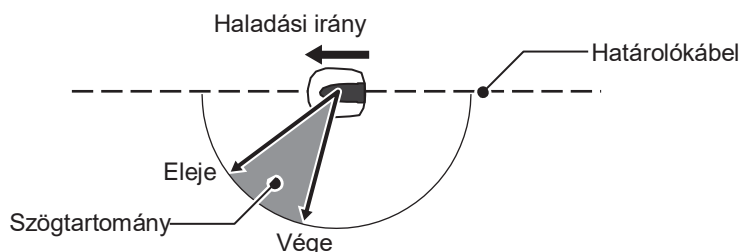

TIPP Használjon a lehetőségekhez képest minnél nagyobb szögtartományt a leghatékonyabb működés érdekében.

Indulási pontok használata

Menü képernyő
 Home screen **J** [2.Garden setup] **J** [1.Auto mode] **J**
 [1.Mowing start points] **J** [1.Point 1] to [5.Point 5]



A robotfűnyíró a határoló kábel mentén haladva megy az indulási ponthoz. Ez lehetővé teszi, hogy nehezen megközelíthető helyre is elküldje a fűnyírót.



Vagy ↺ (órajárással megegyező) vagy ↻ (órajárással ellentétes) irányban, a megadott távolságban és a beállított százalékos aránynak megfelelően kezd meg a munkát robotfűnyírója.



TIPP A távolság értéke akkora legyen, amennyi szükséges.



Lépjen a NEXT-re, nyomjon ENTER-t.



Adja meg a követési szélességet és a kilépési szögtartományt, majd nyomja meg az ENTER-t.

MEGJEGYZÉS:

- A beállítások után a TEST menüpontban, ellenőrizze a beállításokat. Részletek a 43. oldalon.



A VISSZA gombbal visszaléphet az előző képernyőre.

Beállíthatja, hogy a robotfűnyíró a határoló kábel mentén, a dokkolótól melyik irányban induljon el az indulási ponthoz.

Mowing start points				1/2
Point	↺/↻	(0-400m)		
1	/ □	0 0 0 m		0 0 0 %
2	☒ / □	0 0 0 m		0 0 0 %
3	☒ / □	0 0 0 m		0 0 0 %
4	☒ / □	0 0 0 m		0 0 0 %
5	☒ / □	0 0 0 m		0 0 0 %
				NEXT

Állítsa be az indulási pont távolságát a dokkolótól.

Be kell állítania a terület méretének arányát.

Állítsa be a minimum és a maximum távolságot melyben a robotfűnyíró követi a határoló kábelt.

Mowing start points			2/2
Point	Width		Angle
1	3 - 6		5 0 - 1 5 0
2	3 - 6		5 0 - 1 5 0
3	3 - 6		5 0 - 1 5 0
4	3 - 6		5 0 - 1 5 0
5	3 - 6		5 0 - 1 5 0
TEST	(0-1 0)		(1 0'-1 7 0')

Módosíthat az indulási pont kilépési szögtartományán.

Memű képer
 Home screen **J** [2.Garden setup] **J** [1.Auto mode] **J**
 [2.Mowing pattern] **J** [1.Point 1] to [5.Point 5]

3 fűvágási mód közül választhat:

[Random]

A **[Random]** módban a robotfűnyíró a határoló kábeltől véletlen szögben fordul vissza. Ez a leghatékonyabb mód általános használatra.

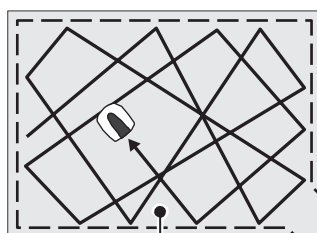

[Directional]

A **[Directional]** módban a robotfűnyíró a határoló kábeltől hegyes szögben visszafordul. Ez a mód szűk területeken javasolt.

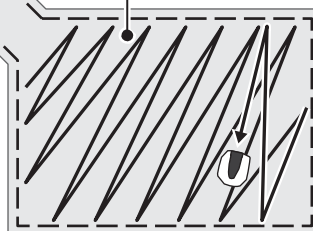

[Mixed]

Ha a **[Mixed]** módot választja, a robotfűnyíró váltogatni fogja a **[Random]** és a **[Directional]** módokat.



Beállíthatja, hogy robotfűnyírója hogyan vágja a fűvet. A MIXED mód is választható, ilyenkor a robotfűnyíró rendszeres időközönként váltogatja a RANDOM és a DIRECTIONAL vágási módokat.



Válasszon a Random, Directional vagy Mixed módok közül.



Ezután nyomja meg az ENTER-t.



A VISSZA gombbal visszaléphet az előző képernyőre.

Menű képer
 Home screen **J** [2.Garden setup] **J** [1.Auto mode] **J**
 [3.Advanced setting] **J** [1.Wire overlap]



Beállítható, hogy a robotfűnyíró mennyire lépje át a határoló kábelt.



20 és 45 cm között állítható.



Ha beállította, utána nyomja meg az ENTER-t.

MEGJEGYZÉS:

- Az alapbeállítás 20 cm.





Menü képernő

Home screen ↵ **[2.Garden setup]** ↵ **[1.Auto mode]** ↵
[3.Advanced setting] ↵ **[2.Edge cutting]**

Ezzel a beállítással, levághatja a határoló kábel mentén a vágatlan területeket.

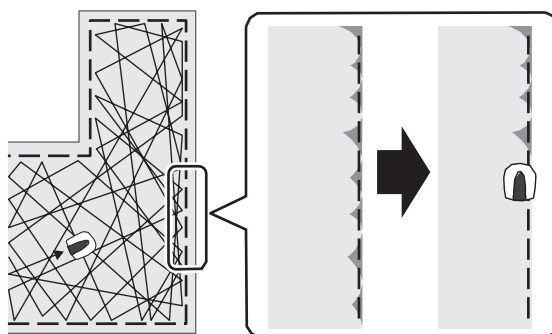

Ha bekapcsolja az EDGE CUTTING menüt, akkor hetente kétszer, a szokásos fűnyírás előtt, a határoló kábel mentén körbevágja a robotfűnyíró a fűvet.



Ha bekapcsolja ezt a funkciót, akkor a beállított napokon, a szokásos fűvágás előtt a határoló kábel mentén egyenesre vágja a fűvet a robotfűnyíró.

Maximum 2 nap állítható be.



Válassza az [ON], vagy az [OFF] pontot, majd nyomja meg az ENTER-t

Ha [ON] bekapcsolja, lépjen a 2-es pontra. A határoló kábel mentén vágva lesz a fű. Ha [OFF] kikapcsolja, akkor a határoló kábel mentén nem lesz vágva a fű és helyenként cakkos maradhat.

Javasoljuk a funkció bekapcsolását.



Válassza ki, hogy mely napokon legyen a fű körbevágva a határoló kábel mentén, majd nyomja meg az ENTER-t.



Lépjen a [Finish] pontra, majd nyomja meg az ENTER-t.

Menü képer
 **Home screen** ↵ **[2.Garden setup]** ↵ **[1.Auto mode]** ↵
[3.Advanced setting] ↵ **[3.Spiral cutting]**

Ezzel a funkcióval a robotfűnyíró érzékeli az esetlegesen megmaradt, vagy a gyorsabban növekvő fűterületet és hatékonyan levágja azt.

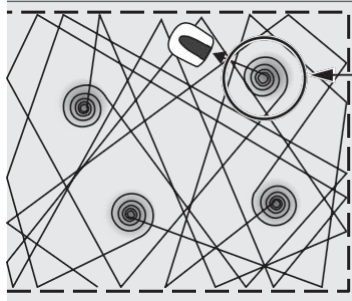

Spirálisan haladva levágja a magasabb részeket.



Ennek a funkciónak a segítségével a robotfűnyíró levágja a túlságosan megnőtt fűvet.



Válassza az **[ON]** bekapcsolt, vagy **[OFF]** kikapcsolt menüpontot, majd nyomja meg az **ENTER**-t.

Ha **[ON]** bekapcsolja, lépjen a 2-es pontra. Amikor a robotfűnyíró magasabb fűvet érzékel, spirális mozgásban levágja. Ha **[OFF]** kikapcsolja, akkor visszalép az előző menübe.



Válasszon a **[Normal]** vagy a **[High]** érzékenység között, majd nyomja meg az **ENTER**-t.



Lépjen a **[Finish]** pontra, majd nyomja meg az **ENTER**-t.

Menü képernyő



Home screen ▾ [2.Garden setup] ▾ [1.Auto mode] ▾
[3.Advanced setting] ▾ [4.Narrow passage]

Ha van a kertjében szűk átjáró, akkor beállíthatja, hogy a dokkolótól mekkora távolságra van az indulási pont felé.

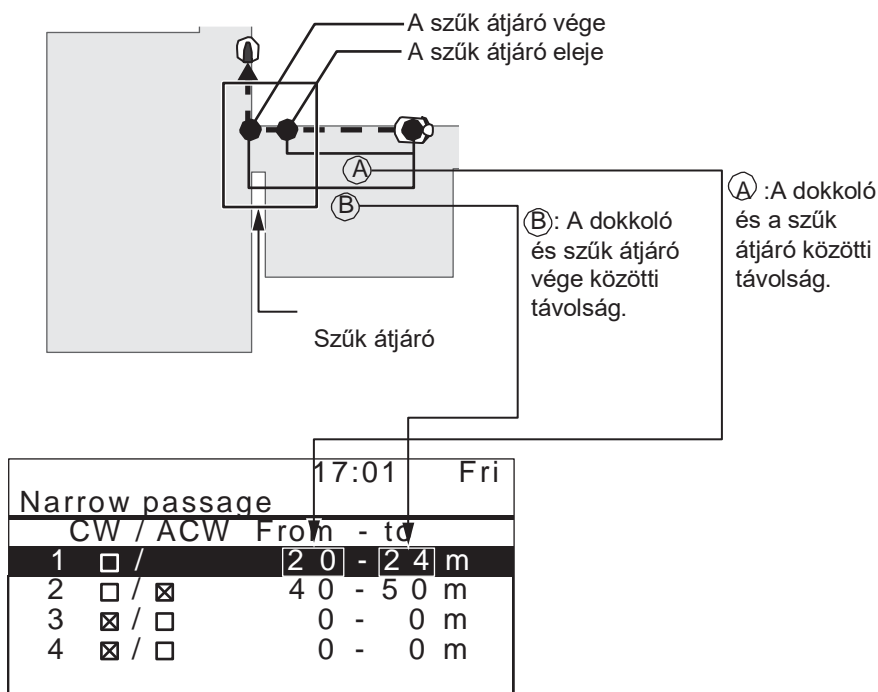

Állítsa be a szűk átjáró/átjárók kezdő és vége távolságát a dokkolótól mérve. Maximum 4 szűk átjáró állítható be!

MEGJEGYZÉS:

- Minden szűk átjárónak adja meg a távolságát a dokkolótól.
- Ezt a beállítást az indulási ponthoz odafelé menetben használja a fűnyíró. A hazatérési szélességet a dokkoló beállítások között találja. Részletek a 40. oldalon.



A beállításhoz válassza ki az első pontot, majd nyomja meg az ENTER gombot.



Válassza ki a szűk átjáró irányát a nyilakkal. CW órajrásával megegyező, vagy ACW órajrásával ellentétes, melyet az ENTER megnyomásával rögzíthet, majd adja meg az átjáró eleje és vége távolságát a dokkolótól.



Mentéshez nyomja meg az ENTER-t. Ha szeretne még további pontot megadni, válassza a következőt lehetőséget.



Ha végzett, a VISSZA nyíllal kiléphet.

■ Kézi üzemmód

Ebben az üzemmódban a robotfűnyíró az időzítő nélkül üzemel.

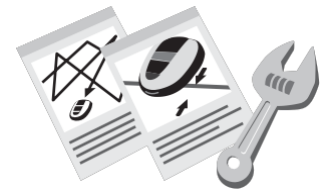

MEGJEGYZÉS:

- Ha a robotfűnyírót kézi üzemmódban szeretné üzemeltetni, kérjük olvassa el a részleteket a 70. oldalon.

● Fűnyírási módok

3 fűnyírási mód közül választhat:

[Random]

A **[Random]** módban a robotfűnyíró a határoló kábeltől véletlen szögben fordul vissza. Ez a leghatékonyabb mód általános használatra.

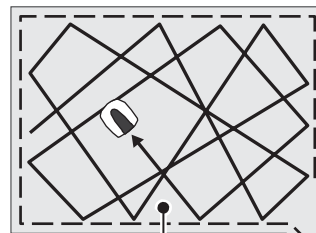

[Directional]

A **[Directional]** módban a robotfűnyíró a határoló kábeltől hegyes szögben visszafordul. Ez a mód szűk területeken javasolt.

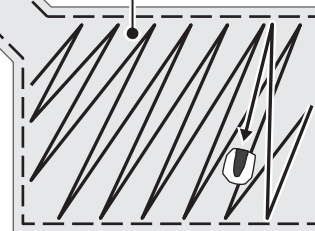

[Mixed]

Ha a **[Mixed]** módot választja, a robotfűnyíró váltogatni fogja a **[Random]** és a **[Directional]** módokat.

● Spirál vágás:

Ezzel a funkcióval a robotfűnyíró érzékeli az esetlegesen megmaradt, vagy a gyorsabban növő fűterületet és hatékonyan levágja azt.

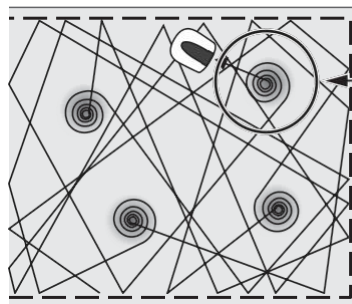

Spirálisan haladva levágja a magasabb részeket.

● Szélvágás:

Ezzel a beállítással, levághatja a határoló kábel mentén a vágatlan területeket.

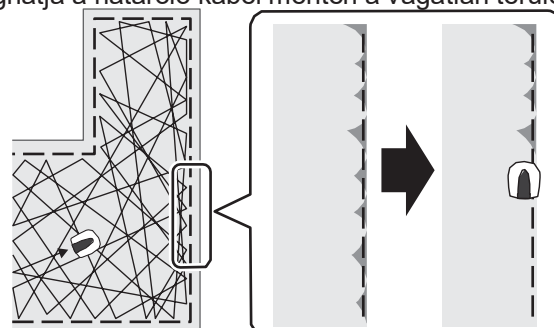

Ha bekapcsolja a szélvágás funkciót, akkor a határoló kábel mentén körbevágja a robotfűnyíró a fűvet.



Home screen J [2.Garden setup] J [2.Manual mode]

Beállíthatja, hogy robotfűnyírója miként nyírja a fűvet.

MEGJEGYZÉS:

- Ha kézi üzemmódban szeretné használni robotfűnyíróját, akkor az AUTO/MAN gombbal MAN (kézi) üzemmódra kell állítani.
- A fűnyírási módok kötött is választhat. Ha a [Mixed] módot választja, akkor a robotfűnyíró rendszeresen váltogatja a RANDOM és a DIRECTIONAL vágási módokat.



Válassza [Mowing pattern] menüpontot, majd nyomja meg az ENTER gombot.



Válasszon a [Random], [Directional] vagy [Mixed] módok közül, majd nyomja meg az ENTER-t.



Lépjen a [Wire overlap]-ra, majd adja meg 20 és 45cm között a határoló kábel átlépést.



Mentéshez nyomja meg az ENTER-t.



Az [Edge Cutting] menüpontban [ON] bekapcsolhatja, vagy [OFF] kikapcsolhatja a szélvágást.



Az ENTER megnyomásával mentheti. Ha a [ON]-t választotta lépjen a 7-es pontra. Ha az [OFF]-ot választotta lépjen a 9-es pontra.



Válassza ki, hogy melyik napokon legyen a fű levágva a határoló kábel mentén.



Mentéshez nyomja meg az ENTER-t.



A [Spiral Cutting] menüpontban [ON] be, vagy [OFF] kikapcsolhatja a spirális vágást. Ha a [ON]-t választotta lépjen a 10-es pontra. Ha az [OFF]-ot választotta lépjen a 11-es pontra.



Válasszon a [Normal] vagy [High] érzékenység közül, majd nyomja meg az ENTER-t.



Ha végzett, a VISSZA nyilal lépjen ki a menüből.

Fűvágási mód választás

Határoló kábel átlépés mértéke

Spirális vágás bekapcsolása és érzékenysége.

17:01 Fri

Manual mode setup

Mowing pattern

Random

Directional

Mixed

Wire overlap

20cm

NEXT

17:01 Fri

Manual mode setup

Spiral cutting

ON OFF

Sensitivity

Normal High

NEXT

Szélvágás bekapcsolása és a vágási napok beállítása. →

17:01		Fri
Manual mode setup		
Edge cutting		
<input checked="" type="checkbox"/> ON	<input type="checkbox"/> OFF	
Select days		
<input checked="" type="checkbox"/> MON	<input type="checkbox"/> TUE	<input type="checkbox"/> WED
<input checked="" type="checkbox"/> THU	<input type="checkbox"/> FRI	
<input type="checkbox"/> SAT	<input type="checkbox"/> SUN	Finish

Kert elrendezés

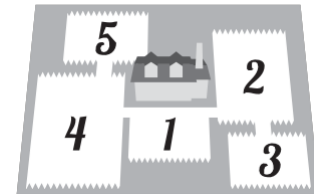

4 A MENÜ



Menü képernyő
Home screen **J** [2.Garden setup] **J** [3.Garden layout] **J**
[1.Docking direction]

Állítsa be, hogy a robotfűnyíró melyik irányból tud a dokkolóba beállni.

MEGJEGYZÉS:

- Mielőtt ezt a paramétert beállítja, ellenőrizze, hogy a határoló kábel és a dokkoló telepítése befejeződött.
- Ellenőrizze, hogy a határoló kábel megfelelően legyen csatlakoztatva a dokkolóhoz. Részletek a 12. oldalon.



Válassza a [Clockwise(CW)] órajáráásával megegyező, vagy [Anticlockwise(ACW)] ellentétes.



Ha végzett, nyomja meg az ENTER-t.



Menü képernyő
Home screen **J** [2.Garden setup] **J** [3.Garden layout] **J**
[2.Wire length...]

Beállíthatja a telepített határoló kábel hosszát és a kert méretét.

MEGJEGYZÉS:

- Mielőtt ezt a paramétert beállítja, ellenőrizze, hogy a határoló kábel és a dokkoló telepítése befejeződött.



Írja be a határoló kábel hosszát és a kert méretét, majd adja meg, hogy van-e visszavezető hurok a határoló kábelben.

MEGJEGYZÉS:

- Válassza a YES-t, ha telepített, válassza a NO-t, ha nem telepített visszavezető hurkot.



Ha végzett nyomja meg az ENTER-t.

Dokkoló beállítás



 **Home screen** **J** Menü képernyő **[2.Garden setup]** **J** **[4.Homing setup]** **J**
[1.Passage width]

Állítsa be azt a tartományt, melyen belül kövesse a robotfűnyíró a határoló kábelt, a dokkolóra menetben.

MEGJEGYZÉS:

- Ide maximum akkora értéket állítson, ami a legkisebb követési érték, az indulási pontokhoz menetben. Az indulási pontok értékeit a "Mowing start point" menüpontban találja (30. oldal).

Szélesség táblázat:

Setup level	Szélesség
0	10 cm
1	25 cm
2	30 cm
3	35 cm
4	40 cm
5	45 cm
6	50 cm
7	60 cm
8	70 cm
9	80 cm
10	90 cm

- A térerő a határoló kábelben-nagyban függ a határoló kábel hosszától. Minél hosszabb, annál kisebb a térerő.
- A megfelelő értékkel elkerülheti, hogy a robotfűnyíró mindig csak egy keskeny sávban térjen a dokkolóra.
- Minél nagyobb számot ad meg, annál szélesebb sávban követi a robotfűnyíró a határoló kábelt.
- Ha túl kicsi a szélesség, akkor gyakran megy a robotfűnyíró ugyanazon a sávon és így könnyen kijáratja a fűvet, ami sárguláshoz vezethet.

TIPP Mindig a lehető legszélesebb tartományt használja.

Menü képernyő

Home screen **J** [2.Garden setup] **J** [4.Homing setup] **J**
[2.Capacity for homing]

Beállíthatja, hogy a robotfűnyírója mekkora %-os akkumulátor töltöttségénél induljon vissza a dokkolóra.



Válassza az [Auto]-t, vagy adja meg a %-os értéket.

Ez az érték 10 és 50% között lehet.

TIPP Hosszabb határoló kábel esetén, nagyobb töltöttségi szintre lehet szükség.



Ha beállította nyomja meg az ENTER-t.

Menü képernyő

Home screen **J** [2.Garden setup] **J** [4.Homing setup] **J**
[0.Home]

Leellenőrizheti, hogy a robotfűnyíró megfelelően tud-e beállni a dokkolóba.



Órajással egyező (CW ↻), vagy ellentétes (ACW ↻) irányt választhat.

MEGJEGYZÉS:

- Ezt úgy végezze, hogy a robotfűnyíró nem áll a dokkolón.



Majd nyomja meg az ENTER-t.



Csukja le a kijelző fedelét.

A robotfűnyíró a határoló kábel mentén megkeresi a dokkolót és rááll.

TIPP Az ellenőrzést mindkét irányból végezze el.



Amikor a robotfűnyíró sikeresen beállt a dokkolóba nyomja meg a STOP gombot.

A kijelző fedele fel fog nyílni.

A "Test finished" üzenettel jelzi a gép, hogy rendben lezajlott a teszt.

Rendszerellenőrzés

Határoló kábel jel ellenőrzés





Ellenőrizheti a fűvágási területen, a határoló kábel jelének térerő szintjét.



Menü képernyő



Home screen **J** [3.Diagnostics] **J** [1.Check signal]

Kijelzett térerő szint	Jelerősség
Lv0	No loop signal
Lv1	Gyenge
	
Lv5	Közepes
	
Lv10	Erős

Indulási pontok ellenőrzése

Leellenőrizheti a beállított indulási pontokat és, ha szükséges állíthat rajtuk.

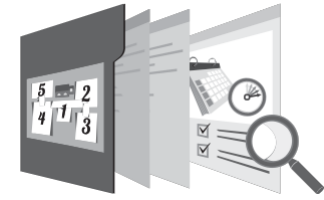

Menü képernyő

Home screen **J** [3.Diagnostics] **J** [2.Test start points] **J**
[1.Point1] to [5.Point5]



Leellenőrizheti, hogy robotfűnyíróján megfelelően lettek-e beállítva az indulási pontok.
HRM310: Indulási pontok 1-től 3-ig
HRM520: Indulási pontok 1-től 5-ig

MEGJEGYZÉS:

- Ezt a tesztet mindig a dokkolón álló gépen végezze.



Válasszon az indulási pontok közül, majd nyomja meg az ENTER-t.



Ellenőrizheti az indulási pont adatait.



Lépjen a [Yes]-re, majd nyomja meg az ENTER-t.



Csukja le a kijelző fedelét.

A robotfűnyíró a határoló kábel mentén elindul a kiválasztott indulási ponthoz. Amikor eléri a kiválasztott indulási pontot, akkor a kilépési szögtartományban ide-oda mozogva, sípoló hangjelzést fog adni. Ekkor az indulási pont ellenőrzése rendben befejeződött.



Nyomja meg a piros STOP gombot.

A kijelző fedele kinyílik. Megjelenik a "Do you want to modify the start point?" üzenet.



Választhatja a [Yes]-t, vagy a [No]-t. Tovább lépéshez nyomja meg az ENTER-t.

Ha a [Yes]-t választja, akkor módosítani tudja az előzőleg ellenőrzött indulási pontot. Ha a [No]-t választja, akkor visszalép az indulási pontok választása menüpontra.

MEGJEGYZÉS:

- Az indulási pontok beállításának részleteit a "Setting the mowing start points" menüben találja (18. oldal).



Menü képernyő

Home screen J [3.Diagonostics] J [2.Test start points] J [0.Home]



Ellenőrizheti, hogy robotfűnyírója megfelelően tud-e beállni a dokkolóba.

MEGJEGYZÉS:

- Ezt úgy végezze, hogy a robotfűnyíró nem áll a dokkolón.



Órajárással megegyező (CW), vagy ellentétes (ACW) irányt választhat.



Ha végzett, nyomja meg az ENTER-t.



Csukja le a kijelző fedelét.

A robotfűnyíró a határoló kábel mentén megkeresi a dokkolót és rááll.



Amikor a robotfűnyíró sikeresen beállt a dokkolóba nyomja meg a STOP gombot.

A kijelző fedele fel fog nyílni.

Megjelenik a "Do you want to modify the start point?" üzenet.



Választhatja a [Yes]-t, vagy a [No]-t.

Tovább lépéshez nyomja meg az ENTER-t.

Ha a [Yes]-t választja, akkor megjelenik a dokkoló beállítás menüpont és módosíthatja a dokkoló beállításait.

Ha a [No]-t választja, akkor visszalép az indulási pontok választása menüpontra.

NOTE:

- A dokkoló beállításának részleteit a 12. oldalon találja.

Előzmények megtekintése

Működési előzmények

Megtekintheti robotfűnyíró teljes üzem- és töltési idejét.

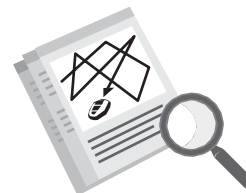

Menü képernyő
Home screen **J** [4.History] **J** [1.Operating history] **J**
[1.Operating time]



Megnézheti az üzemidőket.

Meg tudja nézni, hogy robotfűnyírója mennyi időt töltött fűvágással és akkumulátor töltéssel.



Ha végezt, a VISSZA nyíllal visszaléphet.

Fűnyírással töltött idő. →

Akkumulátor töltéssel töltött idő. →

	17:01	Fri
Operating time		
Cutting	180h55min	
Charging	141h37min	

Munkaidő előzmények

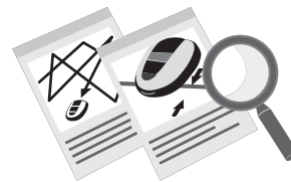

Menü képernyő
Home screen ▾ [4.History] ▾ [1.Operating history] ▾
 [2.Work history]



A listában a fel/le nyilakkal lépegethet.

Megtekintheti a robotfűnyíró utolsó tíz fűnyírás, hazatérés és akkumulátor töltés előzményeit.



A vissza nyíllal visszaléphet az előző menübe.

MEGJEGYZÉS:

- Csak az automata mód idejei kerülnek kijelzésre!



Minden alkalommal, mikor a robotfűnyíró a töltés után elhagyja a dokkolót egy új bejegyzést fog létrehozni a listában. A legutolsó bejegyzés az [01]-es, a legrégebbi a [10]-es.

Work history		17:01 Fri	
Cutting history			
01:22 min	1	06:43 min	1
02:60 min	1	07:67 min	2
03:53 min	—	08:33 min	3
04:12 min	3	09:59 min	—
05:62 min	1	10:45 min	1

Az indulási pont száma, ahonnan megkezdte a fűnyírást.



Akkumulátor töltési idők. A legutolsó bejegyzés az [01]-es, a legrégebbi a [10]-es.

Work history		17:01 Fri	
Charge history			
01:32 min		06:43 min	
02:66 min		07:77 min	
03:53 min		08:33 min	
04:42 min		09:59 min	
05:71 min		10:45 min	

Ez a jel mutatja, hogy melyik irányban van még lista. A fel/le nyilakkal lépkedhet az oldalak között.

Hiba előzmények

Megnézheti a robotfűnyíróban eltárolt hibaüzeneteket.

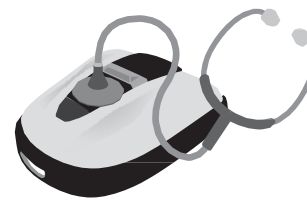

Menü képernyő

Home screen **J** [4.History] **J** [2.Fault history]



A fel/le nyilakkal lépkedhet a hibák között.

Minden előforduló hiba naplózva van.



Ha kiválasztotta, nyomja meg az ENTER-t. A hiba részletei megjelennek. A részleteket az 59. oldalon megtalálja.

MEGJEGYZÉS:

- Ha ugyanaz az nap többször fordul elő, akkor csak az első kerül mentésre.



A vissza gombbal visszaléphet az előző menübe.

A legfrissebb hibaüzenet van elől. Nyomja meg az ENTER-t a részletekért.

	17:01	Fri
Fault history		
1	3A036	28.08.12 11:23
2	3A024	28.08.12 10:58
3	3A022	28.08.12 10:42
4	3A013	28.08.12 10:38
5	-	
6	-	

Ez a jel mutatja, hogy melyik irányban van még lista. A fel/le nyilakkal léphet az oldalak között.

A hibaüzenet és ideje látható.

	17:01	Fri
Fault history		
03:Lift sensor		
Fault		
28.08.2014 10:42		

Rendszerbeállítások

Nyelv

Kiválaszthatja a menü nyelvét.



 Home screen ^{Menü képernyő} **[5.System settings]** **[1.Language]**



Válassza ki a nyelvet.

5 nyelvből választhat.



Nyomja meg az ENETR-t.

MEGJEGYZÉS:

- Ha más nyelvet szeretne, érdeklődjön Márkakereskedőjénél.



A VISSZA nyíllal visszaléphet az előző menüpontra.

Kijelző/Hang



 Home screen ^{Menü képernyő} **[5.System settings]** **[2.Display/Sound]** **[Contrast]**



A menüpontra belépve a fel/le nyilakkal állíthat a fényerején.

Állíthat a kijelző fényerején.



Beállítás után nyomja meg az ENTER-t.



A VISSZA nyíllal visszaléphet az előző menüpontra.

 Home screen ^{Menü képernyő} **[5.System settings]** **[2.Display/Sound]** **[BG color]**



Válasszon a [White] fehér, vagy [Black] fekete közül a fel/le nyilakkal.

Állíthat a háttér színén.



Beállítás után nyomja meg az ENTER-t.



A VISSZA nyíllal visszaléphet az előző menüpontra.

 **Home screen**  **Menü képernyő** **[5.System settings]**  **[2.Display/Sound]**  **[Keypad]**



A gombok megnyomásakor „pittyenő” hangot ki-, vagy bekapcsolhatja.



Válasszon az [ON] be-, vagy [OFF] kikapcsolt állapot közül,



majd nyomja meg az ENTER-t.



A VISSZA nyíllal visszaléphet az előző menübe.

Dátum és Idő

Beállíthatja a pontos időt és az aktuális dátumot.



 **Home screen**  **Menü képernyő** **[5.System settings]**  **[3.Date and Time]**



Állítsa be az aktuális dátumot és a pontos időt. Az időzítő ezek alapján indítja robotfűnyíróját.



Írja be a dátumot (Nap)/(Hónap)/(Év) a pontos időt pedig 24 órás formátumban a számgombokkal.



Mentéshez nyomja meg az ENTER-t.



A VISSZA nyíllal visszaléphet az előző menübe.

Biztonság

A biztonsági beállítások segítségével beállíthat PIN kódot, ki-, bekapcsolhatja a riasztást, így megakadályozva, hogy illetéktelen személy használhassa a robotfűnyíróját.

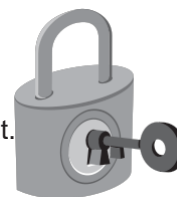

Menü képernyő

Home screen **J** [5.System settings] **J** [4.Security] **J** [1.Alarm]

MEGJEGYZÉS:

- Az 1.Alarm menüpontba lépéshez a PIN kódot be kell írni.



Bekapcsoláshoz válassza az ON-t,

Ebben a menüpontban ki- vagy bekapcsolhatja a riasztást. Ha kikapcsolja, akkor minden jelző és figyelmeztető hangjelzés ki lesz kapcsolva.



mentéshez nyomja meg az ENTER-t.

MEGJEGYZÉS:

- A kikapcsolt riasztással azt a funkciót is kikapcsolja, amikor a PIN kód háromszori rosszul beütése aktivál!



MEGJEGYZÉS:

- Kikapcsoláshoz válassza az OFF-ot.

A vissza gombbal visszaléphet az előző menübe.



Menü képernyő

Home screen **J** [5.System settings] **J** [4.Security] **J** [2.Create a PIN]

MEGJEGYZÉS:

- A 2.Create a PIN menüpontba belépéshez a PIN kódot be kell írni.



Írja be az új PIN kódot, a számbillenyűk használatával.

Módosíthatja a PIN kódot.



Mentéshez nyomja meg az ENTER-t. Sikeres mentésnél az "Activated" megjelenik.



A vissza gombbal visszaléphet az előző menübe.

MEGJEGYZÉS:

- A PIN kódot írja le az ellenőrző listára a 78. oldalon. Ha elfelejtette a PIN kódot, hívja Márkakeskedőjét.

Gyári visszaállítás

Minden beállítást visszaállíthat a gyári állapotra.



Menü képernyő
Home screen **J** [5.System settings] **J** [5.Factory reset]



Ez a menüpont minden beállítást töröl és a gyári alaphelyzetre állít vissza!

MEGJEGYZÉS:

- Ez a parancs nem törli a hiba előzményeket és az üzemóra állását! Csak a beállítások fognak törődni.
- Egyeztessen a Márkakereskedőjével, mielőtt elindítja a parancsot.



Írja be a PIN-t, majd nyomja meg az ENTER-t.



Válassza Yes-t.



Nyomja meg az ENTER gombot.
Az "Activated" felirat megjelenése után a robotfűnyíró kikapcsol.

Help

Megtudhatja a robotfűnyíró típusát, gyártási vázszámát és a telepített szoftver verziószámait.



Menü képernyő
Home screen **J** [5.System settings] **J** [6.Help]

	17:01	Fri
Help		
Honda Power Equipment		
Miimo	:HRM520	← Típus
	:MBAF-1000001	← Gyártási vázszám
Software version		
Main ECU	: 1.0.0	
Display ECU	: 1.0.0	

Szoftver verziószámok

MEGJEGYZÉS:

- Ha a vázszám "0000000", hívja Márkakereskedőjét.

5 HASZNÁLAT

Vágási terület ellenőrzése

Mielőtt robotfűnyíróját használná, ellenőrizze a vágási területet, hogy idegen tárgyak ne legyenek a fűben.

FIGYELEM:

- **Ügyeljen arra, hogy mélyedések, lyukak (pl. nyúl által) ne legyenek a munkaterületen. Azokat folyamatosan ellenőrizze, ha szükséges, temesse be. A munkafelület mindig sík legyen.**



Ellenőrizze a fű magasságát, mely mindig 65 mm alatt legyen.

MEGJEGYZÉS:

- A vágási magasságot mindig úgy állítsa be, hogy a robotfűnyíró ne vágjon többet, mint 5 mm. A vágási magasság beállítását az 56. oldalon találja.

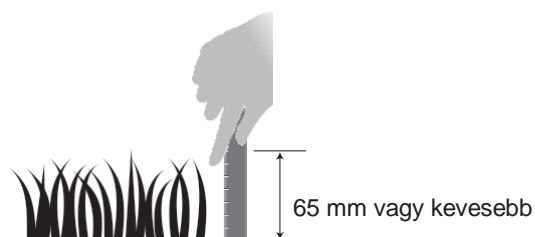

Ha a fű mégis magasabb 65 mm-nél, nyírja le egy hagyományos fűnyíróval.

Hálózati transzformátor csatlakoztatása

A következő lépések segítségével tud a hálózatra csatlakozni:

Ha le szeretné kapcsolódni a hálózatról, visszafelé kövesse az utasításokat.

Ha hibaüzenet jelenik meg a kijelzőn, hívja a márkakereskedőjét.



Távolítsa el a dokkolón lévő fedelet.

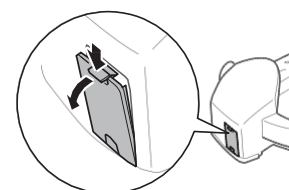

A csatlakozókábelt helyezze a dokkoló megfelelő aljzatára.

MEGJEGYZÉS:

- A csatlakozó széthúzásakor emelje meg a széthúzást gátló biztonsági fület.

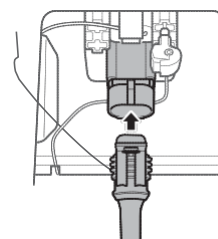

Helyezze vissza a csatlakozó fedelet.

(A tápkábelt a csatlakozó fedél alján kialakított nyíláson vezesse ki.)



Csatlakoztassa a tápkábelt a transzformátorhoz.

MEGJEGYZÉS:

-A csatlakozó széthúzásakor emelje meg a széthúzást gátló biztonsági fület.

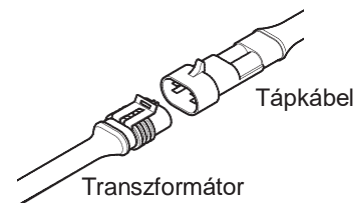

Csatlakoztassa a transzformátor villásdugóját az előírt feszültségű hálózatra.

Hálózati feszültség: EAE, EAEN és EAS típusok: AC 230 V

Hálózati feszültség: EAB típus: AC 240 V

A fűnyíró ellenőrzése

Üzembehelyezés előtt győződjön meg róla, hogy a határoló kábel előírászerűen lett-e a dokkolóhoz csatlakoztatva.

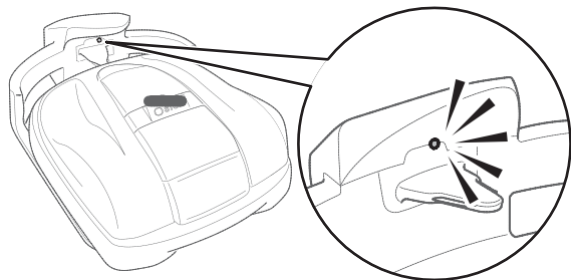

Az alábbi táblázat segít a tájékozódásban, ha a LED:

Szín	Állapot
Zöld	Csatlakozások rendben vannak.
Villogó zöld	A határoló kábel túl hosszú.
Narancs	A robotfűnyíró megfelelően csatlakozott a dokkolóhoz.
Villogó narancs	Jel probléma, pl.: a határoló kábel elszakadt, vagy, a csatlakozás szétcsúszott. Hívja márkakereskedőjét.
Piros	Hívja Márkakereskedőjét.
Kikapcsolt	Ellenőrizze a hálózati feszültséget, majd a transzformátor hálózati és a tápkábel csatlakozását. Ha a minden rendben, hívja márkakereskedőjét.

MEGJEGYZÉS:

- Ha a fűnyíró nem megfelelően csatlakozik a dokkolóhoz, az akkumulátor nem töltődik.
- A töltés csatlakozót NE érintse meg, mert az sérülést okozhat.

Be- és kikapcsolás

Bekapcsolás

Miután az akkumulátor feltöltött, nyomja meg az 1-es bekapcsoló gombot a robotfűnyírón. A gombot a kezelőpanel "hátsó" részén találja.

FIGYELEM

- Ügyeljen arra, hogy az ujjá ne szoruljon be a kezelőpanel fedél mellett vagy a magasság állításakor.
- Ha ki akarja kapcsolni a fűnyírót, hátulról közelítse azt meg. Oldalról vagy előlről történő megközelítés a megbotlás veszélye miatt balesetet okozhat.



Nyomja meg a piros STOP gombot.

A kijelző fedele fel fog nyílni.



Nyomja meg az 1-es bekapcsoló gombot, írja be a PIN kódot, majd nyomja meg az ENTER-t.

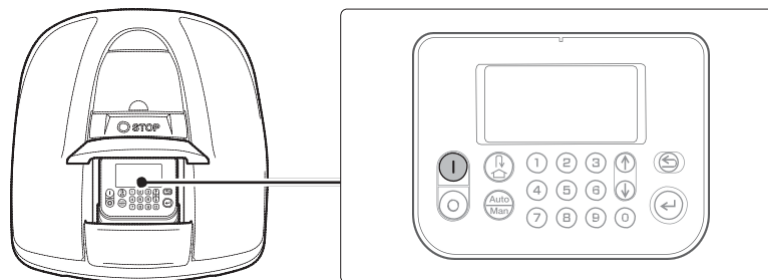

A fűnyíró bekapcsolódik, és a kijelzőn megjelenik a főmenü.

Kikapcsolás



Nyomja meg a piros STOP gombot.

A kijelző fedele fel fog nyílni.



Nyomja meg a 0-ás kikapcsoló gombot.

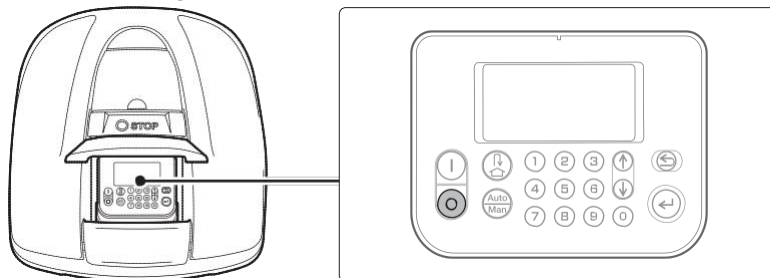

MEGJEGYZÉS:

-Ha kikapcsolja a robotfűnyírót, az időzítő beállítás ellenére sem fog működni!



A robotfűnyíró használata automata módban



Bekapcsolás után adja meg a PIN kódot



Írja be a PIN kódot a számbillentyűk segítségével.

MEGJEGYZÉS:

- A PIN kód megváltoztatását a "4 MENU SETTINGS" (24. oldal) fejezetben teheti meg.

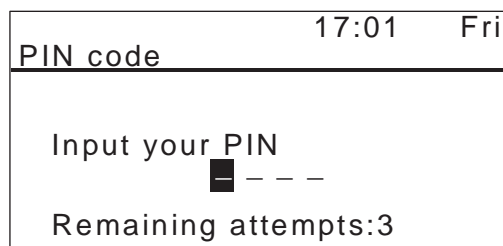

Nyomja meg az ENTER-t.

A főmenü jelenik meg.

MEGJEGYZÉS:

- Ha a PIN kódot háromszor egymás után hibásan adta meg, várjon 5 percet és adja meg a helyeset.
- Ha elfelejtette a kódját, hívja a Márkakereskedőt.
- Ha hibaüzenet jelenik meg, nézze meg a hibaelhárítást az 59. oldalon.

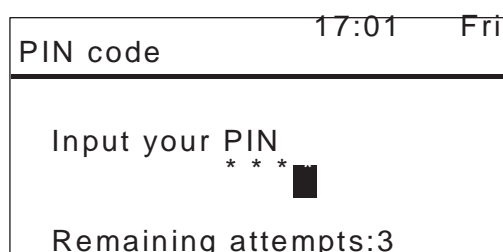

● Autómata mód használata

Ennek a funkciónak a használatához előbb be kell állítani az Automata üzemmód paramétereit.

MEGJEGYZÉS:

- A beállítás részletei a 24. oldalon.

FIGYELEM

- A kijelző fedelét mindig a piros STOP megnyomásával nyissa ki.



1 Nyomja meg az ENTER gombot.

2 Ha a kijelzőn látható az [Auto] felirat, akkor lépjen a 3-as pontra.

Ha a kijelzőn a [Man] látható, akkor nyomja meg az AUTO/MAN gombot, hogy átváltson [Auto]-ra.

A főmenü részletei a 11. oldalon találhatóak.

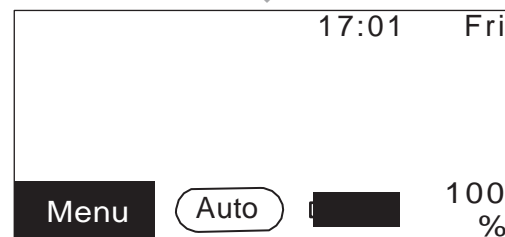
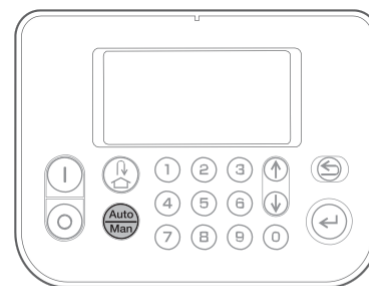

3 Csukja le a kijelző fedelét.



A beállítással végzett. A robotfűnyíró az Automata üzemmódban beállítottak alapján fog dolgozni. Részletek a 24. oldalon.

MEGJEGYZÉS:

- Ha a 0 kikapcsológombbal kikapcsolja a robotfűnyírót, akkor nem fog elindulni!

Vágómagasság beállítása

Meghatározhatja, milyen magasságúra nyírja a fűvet a fűnyíró.
Állítás után kisebb területen próbálja ki a vágómagasságot.

FIGYELEM

- Győződjön meg róla, hogy a STOP gombbal valóban leállította a fűnyírót.

FIGYELMEZTETÉS:

- Ne vágjon egyszerre túl sokat. Lépésről lépésre (5-ös szinttől az 1-es felé) állítsa, fokozatosan.
- Kerülje el, hogy egyszerre több mint 5 mm fűvet vágjon. Ha több mint 5 mm-t szeretne vágni, ezt fokozatosan, heti 5 mm-es lépésekben kell végrehajtani.



Nyomja meg a piros STOP gombot.
A kijelző fedele kinyílik.

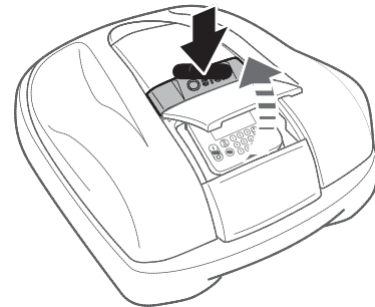

Az ujjával húzza fel a magasság állító panel fedelét.

Helyezze az ujját a nyílásba és húzza felfelé.

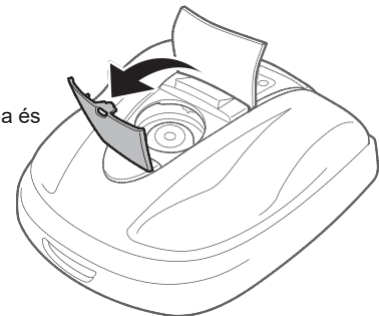

Ha alacsonyabbra szeretné állítani a késeket, tekerje a gombot az óra járásával ellentétes, ha magasabbra, megegyező irányba. A számok segítenek a beállításban.

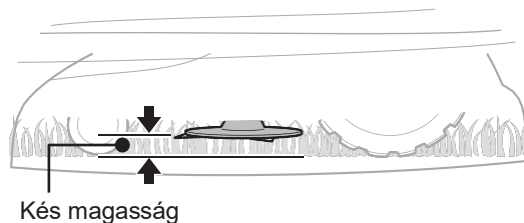

Csökken

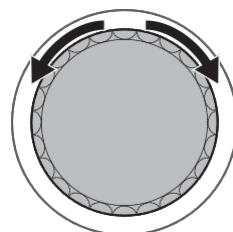

Növekszik

Approximate blade heights for each dial position:

Állás	Vágási magasság
1	20 mm
2	30 mm
3	40 mm
4	50 mm
5	60 mm



Csukja le mindkét fedelet.

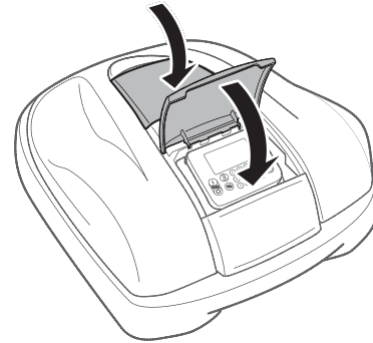

Ha további beállításra van szüksége, ismételje meg a műveletet.



Heti ellenőrzés

Hetente nézze át a robotfűnyírót és tisztítsa meg a szennyeződésektől. Ellenőrizze a vágókéseket és a késtartó lemezt, győződjön meg róla, hogy nem sérült-e meg, ha szükséges, cserélje ki. Nézze át a dokkolót és tisztítsa meg a szennyeződésektől.



A robotfűnyíró és a dokkoló tisztítása

A fűnyíró alján és tetején, a dokkolón és a töltés csatlakozón a fűnyírás során lerakódhat fű és egyéb szennyeződés. A Tisztításról és karbantartásról a "7 Karbantartás" fejezetben (62. oldal) leírtak szerint járjon el.



A vágókések és a késtartó lemez ellenőrzése

A vágókések és a vágókéstartó lemez a fűnyírás során megsérülhet. Hetente ellenőrizze őket. A tisztításról és karbantartásról a "7 Karbantartás" fejezetben (62. oldal) leírtak szerint végezze.



A fűnyíró felemelése, hordozása

A felemelés és hordozás során tartsa be az alábbiakat:

VIGYÁZAT!!

- A fűnyírót úgy tartsa, vagy emelje fel, hogy a vágókések NE Ön felé álljanak.
- Ügyeljen arra, hogy ne ejtse le.
- Győződjön meg róla, hogy valóban leállította-e a fűnyíró a STOP gombbal, mielőtt az alábbiakba kezd.
- Különösen figyeljen arra, hogy a fűnyíró és a vágókések ne érjenek senkihez és semmihez, mialatt hordozza azt.

1. Nyomja meg a STOP gombot, hogy a kezelő panel felnyíljon és a 0 (Kikapcsolás) gombbal kapcsolja ki a fűnyíró.
2. Csukja le a kezelőpanel fedelét.
3. A hátuljánál a biztonsági címkék alatt emelje fel a fűnyíró.

A hátuljánál emelje meg a fűnyíró úgy, hogy a vágókések kifelé álljanak.



A kések soha se álljanak valaki felé.

FIGYELMEZTETÉS:

- Minden esetben a hátuljánál emelje meg a fűnyíró. Ha máshogy emeli fel, az esetleg sérülést okozhat a kések vagy a töltő csatlakozó által vagy leejtheti a fűnyíró, ami meghibásodáshoz vezethet.

- SOSE AZ ELÜLSŐ NYÍLÁSNÁL EMELJE FEL A FŰNYÍRÓT!!!

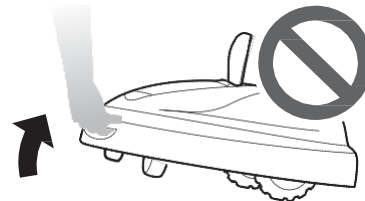

- Sose emelje ki a fűnyíró a dokkolóból, mert mindkettő meghibásodhat.



6 HIBAELHÁRÍTÁS



Mielőtt felhívna a Márkakereskedőt

Mielőtt felhívna a Márkakereskedőt, győződjön meg róla, hogy az alábbi ellenőrzéseket elvégezte-e:

- A felhasználói kézikönyben leírtak áttekintése
- Milyen munkálatokat végzett korábban a kertben?
- [Fault history] Hibaüzenetek áttekintése:



Home screen J [4.History] J [2.Fault history]



Hibaüzenetek

Az alábbi hibaüzenetek megjelenésekor hajtsa végre a hibaelhárítást. Ha a lentiek segítségével nem sikerült a hibát felszámolni, hívja Márkakereskedőjét.

Hibaüzenet	Lehetséges ok	Teendő
Key pad	Működés közben megnyomódott egy gomb, úgy, hogy a kezelőpanel fedél csukva volt.	Nyissa fel a fedelet és ellenőrizze, nem egy idegen tárgy okozta a meghibásodást? Ha a tárgy eltávolítása után még mindig fennáll a hiba, hívja a Márkakereskedőjét.
ENT Key	Működés közben megnyomódott az ENTER gomb, úgy, hogy a kezelőpanel fedél csukva volt.	
Clock Reset	Ha a fűnyíró hosszabb ideig üzemben kívül volt, az akkumulátor lemerült és az időpont beállítás törlődött.	Állítsa be az aktuális napot és időpontot 24-órás formátumban. Ha a hiba még mindig fenn áll, hívja a Márkakereskedőjét.
Battery voltage high	Az akkumulátor feszültsége túl magas a túltöltés miatt.	Vegye le a fűnyírot a dokkolóról, kapcsolja be "ON" és várja meg, míg eltűnik a hibaüzenet. Ha nem tűnik el hibaüzenet, hívja a Márkakereskedőjét.
Battery voltage low	Az akkumulátor töltöttségi állapota alacsony.	A dokkolón töltsse fel a fűnyírot. Ha nem tűnik el hibaüzenet, hívja a Márkakereskedőjét.
Battery temp high	Az akkumulátor hőmérséklet túl magas.	Kapcsolja be a fűnyírot "ON" és vigye árnyékba vagy hűvösebb helyre és várjon, míg eltűnik az üzenet. Ha nem tűnik el hibaüzenet, hívja a Márkakereskedőjét.
Battery temp low (1) Battery temp low (2)	Az akkumulátor hőmérséklete túl alacsony.	Vigye a fűnyírot olyan helyre, ahol a hőmérséklet 5°C felett van, kapcsolja be "ON" és várjon, míg eltűnik az üzenet. Ha nem tűnik el a hibaüzenet, hívja a Márkakereskedőjét.

Hibaüzenet	Lehetséges ok	Teendő
Outside loop	"Kilépett" hibaüzenet. A fűnyíró kilépett a határoló kábel által lezárt területről.	Vigye vissza a fűnyírót a munkaterületre. Ha a hibaüzenet még mindig jelen van, ellenőrizze, hogy a határoló kábelek megfelelően vannak-e csatlakoztatva, valamint, hogy nincs-e hasonló robotfűnyíró a közelben. Ha a hiba még mindig nem tűnt el, hívja a Márkakereskedőjét.
Blade motor temp high	A késmeghajtó motor hőmérséklete elérte vagy túllépte a 85°C-t.	Hagyja bekapcsolva a fűnyírót és a kezelő panel fedelét nyissa ki. Várjon 15-30 percet, amíg a hibaüzenet eltűnik. Ha mégsem tűnne el, hívja a Márkakereskedőjét.
Obstruction detection	Ha a fűnyíró valamilyen akadályba ütközött és nem tud kiszabadulni, akkor megjelenik a hibaüzenet.	Üsse be a PIN kódot, hogy eltűnjön az üzenet. Mozgassa meg a burkolatot, nézze meg, hogy nem szorult-e be valami. Ha nem tűnik el hibaüzenet, hívja a Márkakereskedőjét.
Obstruction sensor	Az ütközés érzékelő inaktív, vagy egy idegen tárgy megakasztja az érzékelőt.	Lehetséges megoldások: -nézzen a burkolat alá, hogy nem akadt-e be valami idegen tárgy, -mozgassa meg a burkolatot, hogy az érzékelők elmozduljanak, -kissé rázza meg a fűnyírót, -kapcsolja ki, majd egy idő múlva kapcsolja be. Ha nem tűnik el hibaüzenet, hívja a Márkakereskedőjét.
Excessive tilt	A fűnyíró túl meredek területen van.	Vigye a fűnyírót sík területre és üsse be a PIN kódot, hogy eltűnjön az üzenet. Ha nem tűnik el hibaüzenet, hívja a Márkakereskedőjét.
Mower lifted	A fűnyíró burkolatát valami megemelte.	Győződjön meg róla, hogy a burkolat megfelelően áll-e. Üsse be a PIN kódot. Ha a burkolat esetleg megsérült vagy a hibaüzenet nem tűnik el, hívja a Márkakereskedőjét.
Upside down	A fűnyíró felborult.	Vigye a fűnyírót sík területre és üsse be a PIN kódot, hogy eltűnjön az üzenet. Ha nem tűnik el hibaüzenet, hívja a Márkakereskedőjét.
Battery capacity reduced	Az akkumulátor nem töltődik eléggé.	Növelje a megmaradt hazatérési kapacitást. Lásd: "Homíng setup" (41. oldal). Ha az üzenet nem tűnik el, forduljon Márkakereskedőjéhez.
Battery capacity low	Az akkumulátor nem töltődik eléggé.	
No boundary signal	A fűnyíró nem érzékeli a határoló kábel jelét.	Ellenőrizze a dokkoló áramellátását, vagy a határoló kábel és a dokkoló csatlakozását. Ha nem tűnik el a hibaüzenet, hívja a Márkakereskedőjét.
Area signal lost	A fűnyíró nem érzékeli a határoló kábel jelét.	Ellenőrizze a dokkoló áramellátását, vagy a határoló kábel és a dokkoló csatlakozását. Ha nem tűnik el a hibaüzenet, hívja a Márkakereskedőjét.
Ha az alábbi hibaüzenet jelent meg, hívja a Márkakereskedőt:		
Area sensor	Communication Error	Motor sensor R
Battery Error	Data memory Error	Rollover sensor
Battery temperature	Display Unit Error	Tilt sensor
Blade motor	Lift sensor	Wheel motor
Blade motor blocked	Manual stop	Wheel motor blocked
Blade motor relay	Motor ECU Error	Wheel motor relay
Charging control	Motor sensor Blade	Yaw sensor
Clock	Motor sensor L	

Ha a szokásosnál rövidebb ideig tart a fűnyírás, vagy túl rövid/hosszú az akkutöltési idő, akkor lehetséges, hogy az akkumulátor kapacitása lecsökkent. Keresse fel Márkakereskedőjét.

Hibaelhárítás

Hibajelenség	Elhárítás
A fűnyíró nem töltődik.	Ellenőrizze a csatlakozásokat és töltsse újra. Ha nem sikerül tölteni, hívja a Márkakereskedőjét.
Ha a fűnyíró nem jár be egy területet, nem mozog, vagy a kések nem forognak	A fűnyírót a 20°-nál nagyobb emelkedőket elkerüli. Biztonsági okokból a kések és a meghajtó motor 35°-nál (+/-5°) leállnak -A robotfűnyíró ezért a 25-35° fokos emelkedőket megpróbálja elkerülni. -Ha nem sikerül az elkerülés, akkor az Excessive tilt hibaüzenettel leáll.
Állandóan leáll a fűnyíró.	A fűnyíró nem működik más kábellel! Küszöböljön ki minden más hatást, ami zavarhatja a fűnyírót. Kérdései esetén hívja a Márkakereskedőjét.
A fűnyíró elhagyja a programozott területet és nem követi a beállítási utasításokat.	Hívja a Márkakereskedőjét.
A határoló kábel meglazult vagy kijött a talajból, a rögzítő túske kijött a talajból.	Ügyeljen arra, hogy ne lépjen a kábelre vagy a tuskére. Állítsa le a fűnyírót, majd helyezze vissza a kábelt vagy tuskét. Ha nem sikerül, hívja a Márkakereskedőjét.
A fűnyíró furcsa zajt bocsát ki.	Ellenőrizze a vágókéseket, hogy valamelyik nincs-e eltörve, vagy beakadva valami. A törött, sérült kést cserélje ki újra. Ha nem szűnik a zaj, hívja Márkakereskedőjét.
A robotfűnyíró nem hagyja el a dokkolót. Nincs hibaüzenet a kijelzőn.	- Az időzítő nincs jól beállítva. Részletek a 26. oldalon. - A dátum és a pontos idő nincs beállítva. Részletek a 49 oldalon. - A piros STOP gomb meg lett nyomva, de a kijelzőfedél visszacsukása előtt az ENTER gomb nem lett megnyomva. - A robotfűnyíró nincs autómata üzemmódban. Részletek a 30. oldalon.
Rossz a fűnyírás eredménye.	Nem megfelelően van beállítva a vágási magasság, vagy a fű túl hosszú. Állítsa be a vágási magasságot, vagy először vágja le a túlnőtt fűvet hagyományos fűnyíróval. Részletek az 56. oldalon.
A robotfűnyíró nem dolgozik a határoló kábelben belül.	Ha van a határoló kábel közelében elektromágneses mező, (nagyfeszültségű kábel), akkor ez megzavarhatja a robotfűnyíró működését. Hívja Márkakereskedőjét.
A robotfűnyíró kimegy a határoló kábellel körbezárt területről.	Ellenőrizze robotfűnyírója kerekeit, ha koszos, akkor tisztítsa meg. Ha van a határoló kábel közelében elektromágneses mező, (nagyfeszültségű kábel), akkor ez megzavarhatja a robotfűnyíró működését. Hívja Márkakereskedőjét.
A robotfűnyíró nem tud ráállni a dokkolóra.	Ellenőrizze a dokkolót, hogy nem deformálódott-e el. Ellenőrizze a határoló kábelt a dokkoló alatt. Részletek a 12. oldalon. Tisztítsa meg a töltőcsatlakozót. Ha a hiba továbbra is fenn áll, hívja Márkakereskedőjét.
A robotfűnyíró nyoma nagyon látszik.	Próbálja csökkenteni a működési időt. Ezt automatikusan megteheti a "Seasonal timer" menüpontban. Próbálja övelni a határolókábel követés távolságát "passage width".
A fűnyíró nem megy be a keskeny átjárókba.	Ellenőrizze a határolókábel követés távolságát "passage width". Ha szükséges, állítson be keskeny átjárót "Narrow passage" 36. oldal.

7 KARBANTARTÁS

Időszakos ellenőrzés és karbantartás

A biztonságos és üzembiztos használat érdekében fontos, hogy a fűnyírót rendszeresen ellenőrizze és karbantartsa, biztosítva ezzel a hosszú élettartamot.

A rendszeres karbantartás a szervizelésre is jó hatással van.

A szervízintervallumkat az alábbi táblázatban tekintheti át:

Honda azt ajánlja, hogy évente legalább egyszer Honda Márkakereskedő szervizelje a fűnyírót. Ez különösen fontos az ellenőrzés és szoftverfrissítés szempontjából, amit Ön nem tud végrehajtani.

Karbantartási napló

RENDSZERES SZERVIZIGÉNY		Hetente	Évente, vagy 800 óránként	Oldal
Előírt periódus vagy üzemóra (a korábbi).				
Kécek és késrögzítő anya *1	Ellenőrzés	<input type="radio"/>		(66. oldal)
Késtartó tárcsa *1	Ellenőrzés	<input type="radio"/>		(66. oldal)
Vízifolyó nyílások	Ellenőrzés, tisztítás	<input type="radio"/>	<input type="radio"/> *2	–
Stop gomb	Ellenőrzés		<input type="radio"/>	(64. oldal)
Burkolat *1	Tisztítás	<input type="radio"/>		(63. oldal)
	Ellenőrzés		<input type="radio"/> *2	–
Dokkoló	Tisztítás	<input type="radio"/>		(64. oldal)
	Ellenőrzés		<input type="radio"/>	(65. oldal)
Dokkoló csavarjai	Ellenőrzés	<input type="radio"/> *3		(65. oldal)
Hátsó kerekek *1	Tisztítás	<input type="radio"/>		(63. oldal)
	Ellenőrzés		<input type="radio"/> *2	–
Hátsó keréktengely	Zsírzás		<input type="radio"/> *2	–
Első kerekek *1	Tisztítás	<input type="radio"/>		(63. oldal)
	Ellenőrzés		<input type="radio"/> *2	–
Első kerekek siklócsapágyai	Ellenőrzés		<input type="radio"/> *2	–
	Csere		ha szükséges *2	–
Belső burkolat	Tisztítás		<input type="radio"/> *2	–
Tömítések	Csere		<input type="radio"/> *2	–
Ütközés érzékelő (ház, rugók és mechanikus részei)	Ellenőrzés, tisztítás		<input type="radio"/> *2	–
	Csere		<input type="radio"/> *2	–
Dokkoló (határoló kábel csatlakozásai)	Ellenőrzés		ha szükséges *2	–
	Tisztítás		<input type="radio"/> *2	–
Dokkoló (töltőcsatlakozó)	Ellenőrzés		<input type="radio"/> *2	–
	Tisztítás		<input type="radio"/> *2	–
Fűnyíró töltőcsatlakozója	Csere		ha szükséges *2	–
Akkumulátor állapota	Ellenőrzés		<input type="radio"/> *2, *4	–

*1 Szükség esetén cserélendő.

*2 Amennyiben megvan hozzá a szükséges célszerszáma (Honda Márkakereskedésben beszerezhető) és szakudása, Ön is végrehajthatja, ha nem, hívja a Márkakereskedőjét.

*3 Ha kilazultak a csavarok, körültekintően húzza meg.

*4 Ellenőrizze az utolsó 10 töltési időt a History menüpontban.

Tisztítás és ellenőrzés

A felhalmozódott fűnyesedék és egyéb szennyeződés a fűnyíró tetején és alján rontja a fűvágás minőségét. A kécek megfelelő működése végett rendszeresen tisztítsa meg a fűnyírót a szennyeződésektől.

VIGYÁZAT!!

- Győződjön meg róla, hogy a kézi STOP gombbal kikapcsolta-e a fűnyírót. Az karbantartást csak ezután végezze.
- Használjon munkavédelmi kesztyűt.

MEGJEGYZÉS:

- Az alábbi műveletek elvégzéséhez vegye le a fűnyírót dokkolóról.

Előkészület

Az alábbi teendőket végezze el. Ügyeljen arra, hogy ezt ne esőben tegye.

- Húzzon munkavédelmi kesztyűt.
- A vágókések ellenőrzéséhez fordítsa oldalára a fűnyírót.
- Ügyeljen rá, hogy a robotfűnyírót ne billentse meg jobban, mint 90 fok.



Jó
90 fonál
kevesebb



Nem jó
90 fok, vagy
több



Tisztítás

FIGYELEM!!

- Kesztyű nélkül ne érintse meg a vágókéseket.
- A fűnyírót ellenőrzéskor vagy tisztításakor ne emelje fel teljesen a talajról.

MEGJEGYZÉS:

- Sose tisztítsa oldószerrel, magasnyomású mosóval vagy kerti slaggal a fűnyírót



A fűnyíró tisztítása

A fűmaradványokat és szennyeződésekét ronggyal vagy kefével tisztítsa le.



Fűnyesedékek eltávolítása

Használjon műanyag szálás kefét vagy nedves rongyot a por és a fűnyesedékek eltávolítására. A késtartó lemezen található vízkivezető nyílásokat is takarítsa ki.

MEGJEGYZÉS:

- Soha ne öntsön vizet a fűnyíró aljára, és ne használjon vízzel áztatott szivacsot vagy rongyot a fűnyíró tisztításához. A fűnyíró károsodhat, ha víz vagy szennyeződés a fűnyíró belsejébe kerül a szellőző vagy páraakivezető nyílásokon vagy réseken keresztül.

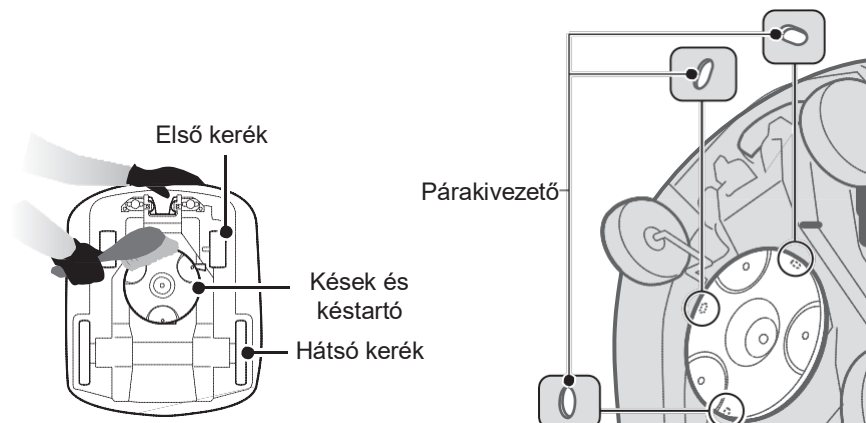

● A dokkoló tisztítása

FIGYELEM!!!

- Húzza ki a transzformátor csatlakozót a hálózathoz, mielőtt munkához lát.

A dokkoló tisztításához használjon kefét.

Alaposan tisztítsa le a dokkolót azokon a helyeken, ahol a fűnyíró áll és figyelmesen a töltőcsatlakozót:

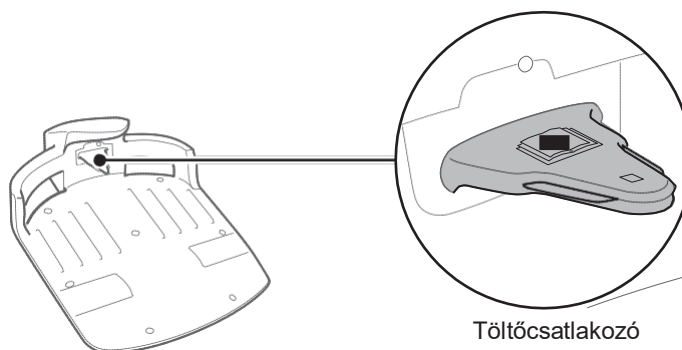

■ Ellenőrzés

● A kézi STOP (piros) gomb ellenőrzése

FIGYELEM!!

- Kézzele sose érintse meg a vágókéseket.
- Ellenőrzés és tisztítás során ne emelje fel a földről a fűnyírót!

Ellenőrzések		Intézkedés
Kézi STOP gomb és kezelő panel fedél	Kézi STOP gomb és kezelő panel fedél megfelelő működése	Tesztüzem futtatása és kézi STOP gomb lenyomása. Ha a fűnyíró nem áll le (és nem nyílik fel a kezelő panel), forduljon a Márkakersekedőhöz.



Nyomja meg az 1 (On) bekapcsoló gombot, majd adja meg a PIN kódot a bekapcsoláshoz.



Lépjen a Test a start point menüpontra (43. oldal). Amikor a fűnyíró elindul az egyik indulási ponthoz, nyomja meg a PIROS STOP gombot a gomb megfelelő működésének ellenőrzéséhez.

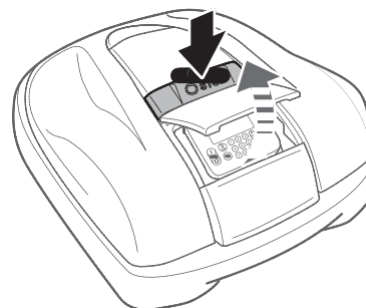

● A dokkoló ellenőrzése

Ellenőrizze a dokkoló esetleges hibáit.

Ellenőrzések		Intézkedés
Dokkoló	Megsérült a dokkoló	Ellenőrizze a dokkolót, ha megsérült hívja Márkakereskedőjét.
Csatlakozások	Ellenőrizze a csatlakozásokat.	Ha nem tudja szorosabbá tenni, akkor hívja Márkakereskedőjét.

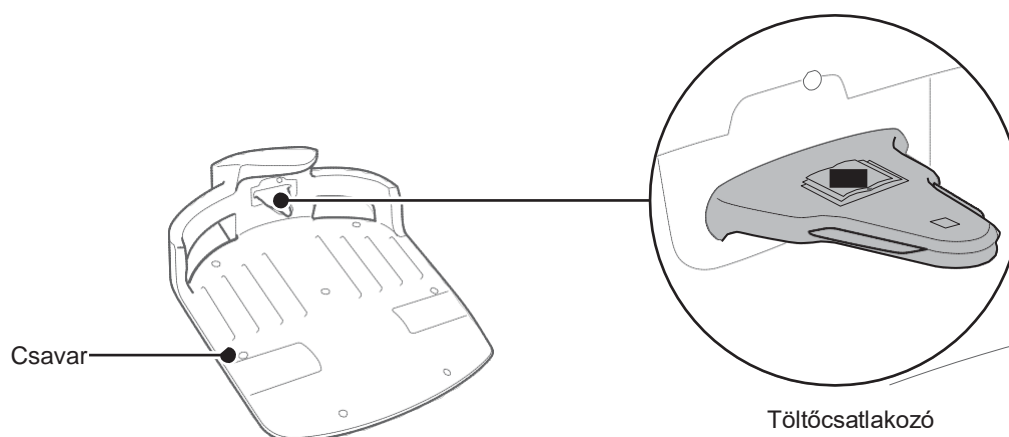

● A dokkoló rögzítésének ellenőrzése

Ellenőrzés		Intézkedés
Dokkoló	Ellenőrizze a dokkoló rögzítőcsavarjait	Nézze meg a csavarokat. Ha lazák, húzza meg, egy megfelelő csavarhúzóval.

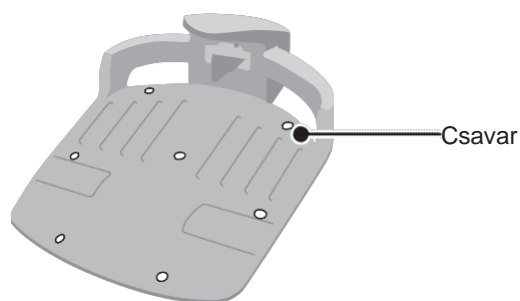

● A vágókések és a késtartó ellenőrzése

Ellenőrizze a vágókések és a késtartó állapotát.

A vágókések élettartama:

Annak érdekében, hogy a vágás jó minőségű legyen, mindig legyen éles a vágókés. Általában a pengék élettartama 160 óra (2 hét-től 2 hónapig). Mivel az élettartam a nagyban függ a fű állapottól és mennyiségétől, szükség lehet a szokásosnál korábban, különösen a tavaszi szezonban történő kicserélésre. Ha a gyeppel kissé sárgul és a fűszálak vége szakadozott, cserélje ki a vágókéseket.

Például: ha a fűnyíró napi 11.4 órát nyírja a fűvet, akkor már 2 hét után szükséges lehet a késcseré. Ha a fűnyíró napi 2.6 órát dolgozik, akkor akár 2 hónap is lehet az élettartam.

FIGYELEM!!

- Csak védőkesztyűben fogja meg a vágókéseket!

MEGJEGYZÉS:

- A csere közben a fűnyírót tartsa függőleges helyzetben.
- Ellenőrzés közben a fűnyírót ne emelje fel a földről.

Az alábbiak szerint ellenőrizze a vágókéseket és a késtartót:

Ellenőrzések		Intézkedés
Kések és anyák	Törött kés/kések	Ellenőrizze a késeket. Ha valamelyik törött, akkor cserélje ki az összeset! Késcseré a 67. oldalon.
	Laza rögzítő anya/anyák	Kézzel forgatva ellenőrizze, hogy az anyák szorosan legyenek meghúzva. Ha laza, akkor az előírt nyomatékkal húzza meg. Részletek a 67. oldalon.
	A pengék lyukai és az anyák vállainak kopása	Ellenőrizze pengék lyukai és az anyák vállainak kopását. Ha túl nagy a kopás, akkor a kések vágás közben sokat tudnak mozogni. Szükség esetén cserélje ki a vágókéseket és a rögzítő anyákat. Részletek a 67. oldalon.
Késtartó lemez	Deformálódott a késtartó	Forgassa meg a késtartót és közben nézze, hogy üt-e? Ha üt, akkor cserélje ki!

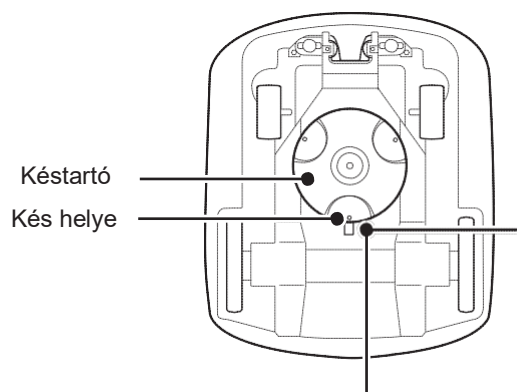

A pengék lyukai és az anyák vállainak kopása

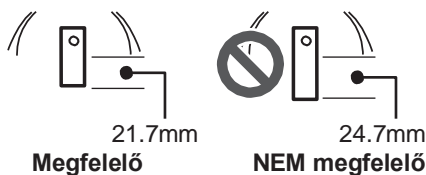

Normál

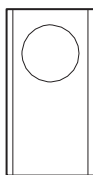

Kopott/törött vágókés

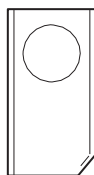

Nagyon kopott

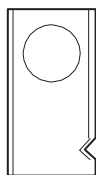

Repet

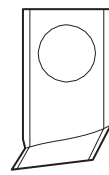

Görbült

Vágókés csere

A kések cseréjekor hajtsa végre az alábbi eljárásokat.

FIGYELEM!!

- Az alábbi műveleteket munkavédelmi kesztyűben hajtsa végre:

MEGJEGYZÉS:

- Ez a munka technikai tudást és speciális eszközöket igényel. Ha nem tudja végrehajtani az alábbi eljárásokat, forduljon a Márkakereskedőjéhez.
- Az egyenletesség fenntartása érdekében cserélje ki mindhárom pengét és anyáját a csere során.
- A csere megkezdése előtt tisztítsa meg a fűnyírót. Részletek a 63. oldalon.

Cserélendő alkatrészek	Cikkszám
Vágókés	72511-VP7-030
Anyá	90305-VP7-000



Kapcsolja ki a fűnyírót.
Állítsa a vágási magasságot 1-es helyzetbe, majd a fűnyírót fodítsa fejjel lefelé.



24 mm-es villáskulccsal nyúljon be a késtartó alatt található távtaróhoz és a kulcsot ráhelyezve ne engedje elfordulni.



8 mm-es dugókulccsal lazítsa fel a késrögzítő anyákat, majd kézzel csavarja le őket.



Cserélje ki a vágókéseket, majd a rögzítőanyákat kézzel csavarja vissza és a 8 mm-es dugókulccsal enyhén húzza meg.

MEGJEGYZÉS:

- Ha kést cserél, használjon új anyákat is.
- Az anyákat csak azután húzza meg, hogy megbizonyosodott, hogy a kések jól állnak.



Egy nyomatékkulcs segítségével az alábbi nyomatékkal húzza meg az anyákat.

4.4–6.0 N • m (0.45–0.60 kgf • m, 3.2–4.4 lbf • ft)

MEGJEGYZÉS:

- Ha nincs nyomatékkulcsa, forduljon Márkakereskedőjéhez.
- Mindig az előírt nyomatékkal húzza meg az anyákat.



Ellenőrizze, hogy akadály nélkül forogjon a késtartó. Ha nem megfelelően forog, távolítsa el a késeket és szerelje vissza újra.

Tartson ellen

A fűnyírórész és a késtartó közé helyezzen egy 24-es villáskulcsot.

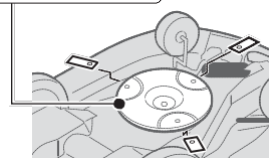

8 TÁROLÁS

Téli tárolás

Fűnyíró és a dokkoló

Alaposan tisztítsa meg a fűnyírót és a dokkolót is a szennyeződésektől, mielőtt eltárolná télre. Elrakás előtt töltsse fel az akkumulátort 100 százalékra. A fűnyírót száraz, 10 Celsius fok feletti hőmérsékletű helyiségben, ha lehetséges, az eredeti, gyári csomagolásban tárolja.

Elektromos alkatrészek

Az elektromos alkatrészeket (dokkoló, transzformátor és kábelei) száraz, 10 Celsius fok feletti helyiségben tárolja a géppel együtt. Csak a határolókábelt hagyja a földben. A határolókábel érintkezőit fújja be kontakt spray-vel és helyezze vízálló dobozba, hogy a téli tárolás során ne korrodálódjon. Az összes elektromos alkatrészt száraz, fagymentes helyen tárolja, ne tegye ki azokat a téli időjárás viszontagságainak.

Tárolja a fűnyírót az új szezonra készen:

Mielőtt az új szezonban először használja a fűnyírót, konzultáljon Márkakereskedőjével: átellenőrzi a teljes rendszert, megnézi minden tökéletesen működik-e. Segítségével üzembiztosabb lesz az új szezon.

9 MŰSZAKI ADATOK

Műszaki adatok

Modell	HRM310				HRM520			
Kód	MBEF				MBDF			
Típus	EAE	EAEN	EAB	EAS	EAE	EAEN	EAB	EAS
Hosszúság	645 mm							
Szélesség	550 mm							
Magasság	275 mm							
Tömeg	11.6 kg				11.9 kg			
Elektromos rendszer								
Akkumulátor	Li-ion 22.2 V / 1800 mAh				Li-ion 22.2 V / 3600 mAh			
Transzformátor	Bemenet	AC 230 V	AC 230 V	AC 240 V	AC 230 V	AC 230 V	AC 240 V	AC 230 V
	Kimenet	26.0 V / 2.3 A						
Fűnyírás								
Késmotor fordulatszáma	2500 rpm (Normal) / 2200 rpm (Low)							
Vágómagasság	20-60 mm							
Vágószélesség	22 cm							
Határoló kábel								
Határoló kábel hossza (termékkel szállítva)	200 m				300 m			
Maximális hossz. (külön vásárolható)	400 m				800 m			
Zajszint								
Zajszint a felhasználó fülénél. EN50636-2-107:2014	Mért zajszint 47dB(A) (Nem magasabb, mint 70dB(A))							

10 FÜGGELÉK

A fűnyíró használata kézi üzemmódban

Ez a beállítás akkor használható, ha rendelkezik másodlagos, -határoló kábellel körbekerített területtel-, ahová nem tud a robotfűnyíró eljutni. Ha az átjáró 1 m-nél szűkebb, a fűnyíró nehezen közlekedik önállóan, ezért célszerű a kézi vezérlés. Ha ezt a beállítást szeretné használni, kövesse a lépéseket.

● Használat kézi üzemmódban

Ezek az utasítások a kézi üzemmód beállításainak futtatásához használhatók.



A kézi üzemmód lehetőségeit a 37. oldalon találja.



Nyomja meg a 0 (Off) kikapcsoló gombot a kezelőpanelen.
A robotfűnyíró kikapcsol.



Csukja le a kijelző fedelét.



Vigye a fűnyírót a vágandó területre.
A fűnyíró megfogásának lehetőségét az 58. oldalon találja.



Nyomja meg a piros STOP gombot.
A kijelző fedele kinyílik.



Az 1-es (On)bekapcsoló gombbal kapcsolja be a robotfűnyírót.
A robotfűnyíró be fog kapcsolódni.



Írja be a PIN kódot, hogy a főképernyőre kerüljön.



Nyomja meg az Auto / Manual gombot, ha kell többször amíg a kijelzőn a Manual mode megjelenik.

Manual mode	17:01	Fri
<input checked="" type="checkbox"/> Mow until empty		
<input type="checkbox"/> Mow then recharge continuously		
<input type="checkbox"/> Mow then resume auto timer		



Válassza ki a fűnyíró működését.

Lehetőségek	Leírás
Mow until empty	A fűnyíró addig dolgozni fog, míg az akkumulátor lemerül.
Mow then recharge continuously	A fűnyírógép dolgozik és töltődik, amíg a robotfűnyírót a felhasználó nem váltja Auto módba.
Mow then resume auto timer	A fűnyíró egyszer dolgozik és feltöltődik, automatikusan átvált az Auto üzemmódra és újraindítja az időzítőt.



A mentéshez nyomja meg az ENTER-t.



A VISSZA gombbal lépjen vissza a főmenübe.



Csukja le a kijelző fedelét.
A fűnyíró automatikusan megkezdí a munkát.

MEGJEGYZÉS:

- A kézi üzemmódban a fűnyíró nem kapcsol ki automatikusan.

● Kilépés a kézi üzemmódból

Megszakíthatja a Kézi üzemmódot és a fűnyíró visszatér a dokkolóra.



Nyomja meg a piros STOP gombot a fűnyíró mögöl.

MEGJEGYZÉS:

- Ha a [Mow then resume auto timer] menüpontot választotta, akkor a fűnyírógép az Auto üzemmódban beállított munkaidő vége időpontjában leál.



Nyomja meg a 0 (Off) kikapcsoló gombot.
A robotfűnyíró kikapcsol.



Vigye a robotfűnyíró a dokkoló közelébe.



Nyomja meg az 1-es (On) bekapcsoló gombot.
A robotfűnyíró be fog kapcsolódni.



Írja be a PIN kódot, hogy a főképernyőre kerüljön.



Nyomja meg a (Home) gombot.



Válassza ki, hogy mi történjen a dokkolóra érkezés után.

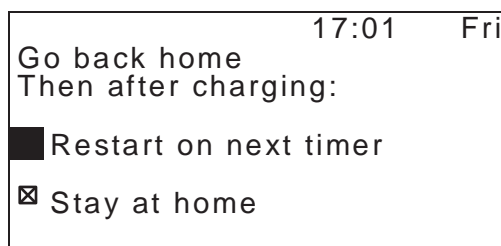

Lehetőségek	Leírás
Restart on next timer	A fűnyíró visszatér a dokkolóra, majd átvált az Auto üzemmódra és újraindítja az időzítőt.
Stay at home	A fűnyíró visszatér a dokkolóra, majd töltés után itt is marad.



Mentéshez nyomja meg az ENTER-t.



A VISSZA gombbal lépjen ki a főmenübe.



Csukja le a kijelző fedelét.

A robotfűnyíró visszatér a dokkolóra.



Európai Honda Importőrök

<p>AUSTRIA</p> <p>Honda Austria Branch of Honda Motor Europe Ltd Hondastraße 1 2351 Wiener Neudorf Tel.: +43 (0)2236 690 0 Fax: +43 (0)2236 690 480 http://www.honda.at HondaPP@honda.co.at</p>	<p>BALTIC STATES (Estonia/Latvia/Lithuania)</p> <p>Honda Motor Europe Ltd Eesti filiaal Meistri 12 13517 Tallinn Estonia Tel. : +372 651 7300 Fax: +372 651 7301 E-mail: honda.baltic@honda-eu.com.</p>	<p>BELGIUM</p> <p>Honda Motor Europe Ltd Belgian Branch Doornveld 180-184 1731 Zellik Tel.: +32 2620 10 00 Fax: +32 2620 10 01 http://www.honda.be BH_PE@HONDA-EU.COM</p>	<p>BULGARIA</p> <p>Kirov Ltd. 49 Tsaritsa Yoana blvd 1324 Sofia Tel.: +359 2 93 30 892 Fax: +359 2 93 30 814 http://www.kirov.net E-mail: honda@kirov.net</p>	<p>CROATIA</p> <p>Hongoldonia d.o.o. Vrbaska 1c 31000 Osijek Tel.: +38531320420 Fax: +38531320429 http://www.hongoldonia.hr prodaja@hongoldonia.hr</p>
<p>CYPRUS</p> <p>Alexander Dimitriou & Sons Ltd. 162, Yiannos Kranidiotis Avenue 222-224 Latsia, Nicosia Tel.: +357 22 715 300 Fax: +357 22 715 400</p>	<p>CZECH REPUBLIC</p> <p>BG Technik cs. a.s. U Zavodiste 251/8 15900 Prague 5 - Velka Chuchle Tel.: +420 2 838 70 850 Fax: +420 2 667 111 45 http://www.honda-stroje.cz</p>	<p>DENMARK</p> <p>TIMA A/S Tårnfalkevej 16 2550 Hvidovre Tel.: +45 36 34 25 50 Fax: +45 36 77 16 30 http://www.hondapower.dk</p>	<p>FINLAND</p> <p>OY Brandt AB. Tuupakantie 7B 01740 Vantaa Tel.: +358 207757200 Fax: +358 9 878 5276 http://www.brandt.fi</p>	<p>FRANCE</p> <p>Honda Motor Europe Ltd Division Produit d'Équipement Parc d'activités de Pariest, Allée du 1er mai Croissy Beaubourg BP46, 77312 Marne La Vallée Cedex 2 Tel.: 01 60 37 30 00 Fax: 01 60 37 30 86 http://www.honda.fr espace-client@honda-eu.com</p>
<p>GERMANY</p> <p>Honda Deutschland Niederlassung der Honda Motor Europe Ltd. Hanauer Landstraße 222-224 D-60314 Frankfurt Tel.: 01805 20 20 90 Fax: +49 (0)69 83 20 20 http://www.honda.de info@post.honda.de</p>	<p>GREECE</p> <p>Saracakis Brothers S.A. 71 Leoforos Athinon 10173 Athens Tel.: +30 210 3497809 Fax: +30 210 3467329 http://www.honda.gr info@saracakis.gr</p>	<p>HUNGARY</p> <p>Motor Pedo Co., Ltd. Kamaraerdei ut 3. 2040 Budaors Tel.: +36 23 444 971 Fax: +36 23 444 972 http://www.hondakisgepek.hu info@hondakisgepek.hu</p>	<p>ICELAND</p> <p>Bernhard ehf. Vatnagarðar 24-26 104 Reykjavik Tel.: +354 520 1100 Fax: +354 520 1101 http://www.honda.is</p>	<p>IRELAND</p> <p>Two Wheels Ltd M50 Business Park, Ballymount Dublin 12 Tel.: +353 1 4381900 Fax: +353 1 4607851 http://www.hondaireland.ie Service@hondaireland.ie</p>
<p>ITALY</p> <p>Honda Italia Industriale S.p.A. Via della Cecchignola, 13 00143 Roma Tel.: +39 06 848 632 Fax: +39 065 4928 400 http://www.hondaitalia.com info.power@honda-eu.com</p>	<p>MALTA</p> <p>The Associated Motors Company Ltd. New Street in San Gwakkın Road Mriehel Bypass, Mriehel QRM17 Tel.: +356 21 498 561 Fax: +356 21 480 150</p>	<p>NETHERLANDS</p> <p>Honda Motor Europe Ltd Afd. Power Equipment Capronilaan 1 1119 NN Schiphol-Rijk Tel.: +31 20 7070000 Fax: +31 20 7070001 http://www.honda.nl</p>	<p>NORWAY</p> <p>Berema AS P.O. Box 4541401 Ski Tel.: +47 64 86 05 00 Fax: +47 64 86 05 49 http://www.berema.no berema@berema.no</p>	<p>POLAND</p> <p>Aries Power Equipment Sp. z o.o. ul. Wroclawska 25 01-493 Warszawa Tel.: +48 (22) 861 43 01 Fax: +48 (22) 861 43 02 http://www.ariespower.pl http://www.mojahonda.pl info@ariespower.pl</p>
<p>PORTUGAL</p> <p>GROW Produtos de Forca Portugal Rua Fontes Pereira de Melo 16 Abrunheira, 2714-506 Sintra Tel.: +351 211 303 000 Fax: +351 211 303 003 http://www.grow.com.pt mail:abel.leiriao@grow.com.pt</p>	<p>REPUBLIC OF BELARUS</p> <p>Scanlink Ltd. Kozlova Drive, 9 220037 Minsk Tel.: +375 172 999090 Fax: +375 172 999900 http://www.hondapower.by</p>	<p>ROMANIA</p> <p>Hit Power Motor Srl str. Vasile Stroescu nr. 12, Camera 6, Sector 2 021374 Bucuresti Tel.: +40 21 637 04 58 Fax: +40 21 637 04 78 http://www.honda.ro hit_power@honda.ro</p>	<p>RUSSIA</p> <p>Honda Motor RUS LLC 1, Pridirizhnaya Street, Sharapovo settlement, Naro-Fominsky district, Moscow Region, 143350 Russia Tel.: +7(495) 745 20-80 Fax: +7(495) 745 20 81 http://www.honda.co.ru postoffice@honda.co.ru</p>	<p>SERBIA & MONTENEGRO</p> <p>BPP Group d.o.o Generala Horvatovica 68 11000 Belgrade Tel.: +381 11 3820 295 Fax: +381 11 3820 296 http://www.hondasrbija.co.rs honda@bазis.co.rs</p>
<p>SLOVAK REPUBLIC</p> <p>Honda Motor Europe Ltd Slovensko, organizačná zložka Prievozská 6 821 09 Bratislava Tel.: +421 2 32131112 Fax: +421 2 32131111 http://www.honda.sk</p>	<p>SLOVENIA</p> <p>AS Domzale Moto Center D.O.O. Blatnica 3A 1236 Trzin Tel.: ++ 386 1 562 22 62 Fax: ++ 386 1 562 37 05 http://www.honda-as.com informacije@honda-as.com</p>	<p>SPAIN & Las Palmas province (Canary Islands)</p> <p>Greens Power Products, S.L. Poligono Industrial Gongost - Av Ramon Ciurans n°2 08530 La Garriga - Barcelona Tel.: +34 93 860 50 25 Fax: +34 93 871 81 80 http://www.hondaencasa.com</p>	<p>Tenerife province (Canary Islands)</p> <p>Automocion Canarias S.A. Carretera General del Sur, KM. 8,8 38107 Santa Cruz de Tenerife Tel.: +34 (922) 620 617 Fax: +34 (922) 618 042 http://www.aucasa.com e-mail: ventas@aucasa.com e-mail: taller@aucasa.com</p>	<p>SWEDEN</p> <p>Honda Motor Europe Ltd filial Sverige Box 31002-Långhusgatan 4 215 86 Malmö Tel. : +46 (0)40 600 23 00 Fax: +46 (0)40 600 23 19 http://www.honda.se hpesinfo@honda-eu.com</p>
<p>SWITZERLAND</p> <p>Honda Motor Europe Ltd., Slough Succursale de Satigny/Genève Rue de la Bergère 5 1242 Satigny Tel.: +41 (0)22 989 05 00 Fax: +41 (0)22 989 06 60 http://www.honda.ch</p>	<p>TURKEY</p> <p>Anadolu Motor Uretim ve Pazarlama AS Esentepe mah. Anadolu cad. No:5 Kartal 34870 Istanbul Tel.: +90 216 389 59 60 Fax: +90 216 353 31 98 http://www.anadolumotor.com.tr antor@antor.com.tr</p>	<p>UKRAINE</p> <p>Honda Ukraine LLC 101 Volodymyrska Str. - Build. 2 Kyiv 01033 Tel.: +380 44 390 14 14 Fax: +380 44 390 14 10 http://www.honda.ua CR@honda.ua</p>	<p>UNITED KINGDOM</p> <p>Honda Motor Europe Ltd 470 London Road Slough - Berkshire, SL3 8QY Tel.: +44 (0)845 200 8000 http://www.honda.co.uk</p>	



“EC Declaration of Conformity”

CE Megfelelőségi nyilatkozat

EC Declaration of Conformity

- The undersigned, Hiroki Chubachi, representing the manufacturer, herewith declares that the machinery described below fulfils all the relevant provisions of:
 - Directive 2006/42/EC on machinery
 - Directive 2004/108/EC on electromagnetic compatibility
 - Directive 2006/95/EC relating to electrical equipment designed for use within certain voltage limits
 - Directive 2011/65/EU on the restriction of the use of certain hazardous substances in electrical and electronic equipment
- Description of the machinery
 - Generic denomination: Robotic lawnmower
 - Function: cutting of grass

c) Commercial name	d) Type	e) Serial number
*1	*1	
- Manufacturer and able to compile the technical documentation:
Honda France Manufacturing S.A.S.
Pôle 45 - Rue des Chataigniers
45140 ORMES - FRANCE

4. References to harmonized standards EN 60335-1:2012+AC:2014	5. Other standards or specifications N/A
--	---

- Done at: ORMES , FRANCE
- Date:

Hiroki Chubachi
President
Honda France Manufacturing S.A.S.

*1: see specification page.

Fransais. (French)	Italiano (Italian)	Deutsch (German)
<p>Déclaration CE de Conformité 1. Le soussigné, Hiroki Chubachi, représentant du constructeur, déclare que la machine décrite ci-dessous répond à toutes les dispositions applicables de * Directive Machine 2006/42/CE * Directive 2004/108/CE sur la compatibilité électromagnétique * directive 2006/95/CE relatives au matériel électrique destiné à être employé dans certaines limites de tension * Directive 2011/65/UE relative à la limitation de l'utilisation de certaines substances dangereuses dans les équipements électriques et électroniques 2. Description de la machine a) Dénomination générique : Tondeuse à gazon robotisée b) Fonction : couper de l'herbe (tondre) c) Nom Commercial d) Type e) Numéro de série 3. Constructeur et en charge des éditions de documentation techniques 4. Référence aux normes harmonisées 5. Autres normes et spécifications 6. Fait à 7. Date</p>	<p>Dichiarazione CE di Conformità 1. Il sottoscritto, Hiroki Chubachi in rappresentanza del costruttore, dichiara qui di seguito che la macchina sotto descritta soddisfa tutte le disposizioni pertinenti delle: * Direttiva macchine 2006/42/CE * Direttiva sulla compatibilità elettromagnetica 2004/108/CE * direttiva 2006/95/CE relative al materiale elettrico destinato ad essere adoperato entro taluni limiti di tensione * Direttiva 2011/65/UE sulla restrizione dell'uso di determinate sostanze pericolose nelle apparecchiature elettriche ed elettroniche 2. Descrizione della macchina a) Denominazione generica : Rasaerba robotizzato b) Funzione : Taglio di erba c) Denominazione commerciale d) Tipo e) Numero di serie 3. Costruttore e competente per la compilazione della documentazione tecnica 4. Riferimento agli standard armonizzati 5. Altri standard o specifiche 6. Fatto a 7. Data</p>	<p>EG-Konformitätserklärung 1. Der Unterzeichner, Hiroki Chubachi der den Hersteller vertritt, erklärt hiermit dass das hierunter genannte Maschine allen einschlägigen Bestimmungen der * entspricht. * Maschinenrichtlinie 2006/42/EG * Richtlinie der Elektromagnetischen Kompatibilität 2004/108/EG * Richtlinie 2006/95/EG betreffend elektrische Betriebsmittel zur Verwendung innerhalb bestimmter Spannungsgrenzen * Richtlinie 2011/65/UE zur Beschränkung der Verwendung bestimmter gefährlicher Stoffe in Elektro- und Elektronikgeräten 2. Beschreibung der Maschine a) Allgemeine Bezeichnung : Rasenmä Roboter b) Funktion : Gras schneiden c) Handelsbezeichnung d) Typ e) Seriennummer 3. Hersteller und in der Position, die technische Dokumentation zu erstellen 4. Verweis auf harmonisierte Normen 5. Andere Normen oder Spezifikationen 6. Ort 7. Datum</p>
<p>Nederlands (Dutch) EG-verklaring van overeenstemming 1. Ondergetekende, Hiroki Chubachi, vertegenwoordiger van de constructeur, verklaart hiermee dat het hieronder beschreven machine voldoet aan alle toepasselijke bepalingen van: * Richtlijn 2006/42/EG betreffende machines * Richtlijn 2004/108/EG betreffende elektromagnetische overeenstemming * Richtlijn 2006/95/EG inzake elektrisch materiaal bestemd voor gebruik binnen bepaalde spanninggrenzen * Richtlijn 2011/65/UE betreffende beperking van het gebruik van bepaalde gevaarlijke stoffen in elektrische en elektronische apparatuur 2. Beschrijving van de machine a) Algemene benaming : Robotmaaiër b) Functie : gras maaien c) Handelsbenaming d) Type e) Serienummer 3. Fabrikant en in staat om de technische documentatie samen te stellen 4. Referentie naar geharmoniseerde normen 5. Andere normen of specificaties 6. Plaats 7. Datum</p>	<p>Dansk (Danish) EF OVERENSTEMMELSEERKLÆRING 1. UNDERTEGNEDE, Hiroki Chubachi, SOM REPRÆSENTETER PRODUCENTEN, ERKLÆRER HERMED AT MASKINEN, SOM ER BESKREVET NEDENFØR, OPFYLDER ALLE RELEVANTE BESTEMMELSE I FØLGENDE: * MASKINDIREKTIV 2006/42/EF * EMC-DIREKTIV 2004/108/EF * direktiv 2006/95/EF lovgivning om elektrisk materiel bestemt til anvendelse inden for visse spændingsgrænser * direktiv 2011/65/UE om begrænsning af anvendelsen af visse farlige stoffer i elektrisk og elektronisk udstyr 2. BESKRIVELSE AF PRODUKTET a) FÆLLESBETEGNELSE : Robotlawnklipper b) ANVENDELSE : Græsklipning c) HANDELSBETEGNELSE d) TYPE e) SERIENUMMER 3. PRODUCENT OG I STAND TIL AT UDARBEJDE DEN TEKNISKE DOKUMENTATION 4. REFERENCE TIL HARMONISEREDE STANDARDER 5. ANDRE STANDARDER ELLER SPECIFIKATIONER 6. STED 7. DATO</p>	<p>ΕΛΛΗΝΙΚΟ (Greek) ΕΚ-Δήλωση συμμόρφωσης 1. Ο κάτωθι υπογεγραμμένος, Hiroki Chubachi, εκπροσωπώντας τον κατασκευαστή, δηλώνει ότι το παρακάτω περιγραφόμενο όχημα πληροί όλες τις σχετικές προδιαγραφές του: * Οδηγία 2006/42/ΕΚ για μηχανές * Οδηγία 2004/108/ΕΚ για την ηλεκτρομαγνητική συμβατότητα * Οδηγίες 2006/95/ΕΚ αναφορώντων στο ηλεκτρολογικό υλικό που προορίζεται να χρησιμοποιηθεί εντός ορισμένων ορίων τάσεως * Οδηγία 2011/65/ΕΕ για τον περιορισμό της χρήσης ορισμένων επικίνδυνων ουσιών σε ηλεκτρικά και ηλεκτρονικά εξοπλισμό 2. Περιγραφή μηχανήματος a) Γενική ονομασία : Αυτόματο χλοοκοπτικό b) Λειτουργία : για κόψιμο γρασιδιού c) Εμπορική ονομασία d) Τύπος e) Αριθμός σειράς παραγωγής 3. Κατασκευαστής και να είναι σε θέση να καταρτίσει τον τεχνικό φάκελο 4. Αναφορά σε εναρμονισμένα πρότυπα 5. Λοιπά πρότυπα ή προδιαγραφές 6. Η έδρα/μηνιαίο 7. Ημερομηνία</p>
<p>Svenska (Swedish) EG-förklaring om överensstämmelse 1. Undertecknad, Hiroki Chubachi, representant för tillverkaren, deklarerar härmed att maskinen beskriven nedan fullföljer alla relevanta bestämmelser enligt: * Direktiv 2006/42/EG gällande maskiner * Direktiv 2004/108/EG gällande elektromagnetisk kompatibilitet * direktiv 2006/95/EG om elektrisk utrustning avsedd för användning inom vissa spänninggränser * direktiv 2011/65/EU om begränsning av användning av vissa farliga ämnen i elektrisk och elektronisk utrustning 2. Maskinbeskrivning a) Allmän benämning : Robotgräsklippare b) Funktion : gräsklippning c) Och varunamn d) Typ e) Serienummer 3. Tillverkare och ska kunna sammanställa teknisk dokumentationen. 4. referens till överensstämmande standarder 5. Andra standarder eller specifikationer 6. Utfärdat vid 7. Datum</p>	<p>Español (Spanish) Declaración de Conformidad CE 1. El firmante, Hiroki Chubachi, en representación del fabricante, adjunto declara que la máquina abajo descrita, cumple las cláusulas relevantes de: * Directiva 2006/42/CE de maquinaria * Directiva 2004/108/CE de compatibilidad electromagnética * Directiva 2006/95/CE sobre el material eléctrico destinado a utilizarse con determinados límites de tensión * Directiva 2011/65/UE sobre restricciones a la utilización de determinadas sustancias peligrosas en aparatos eléctricos y electrónicos 2. Descripción de la máquina a) Denominación genérica : Robot cortacesped b) Función : Cortar el césped c) Denominación comercial d) Tipo e) Número de serie 3. Fabricante que puede compilar el expediente técnico 4. Referencia de los estándar armonizados 5. Otros estándar o especificaciones 6. Realizado en 7. Fecha</p>	<p>Română (Romanian) CE - Declarație de Conformitate 1. Subsemnatul Hiroki Chubachi, reprezentant producătorul, declar prin prezenta faptul ca echipamentul descris mai jos îndeplinește toate condițiile necesare din: * Directiva 2006/42/CE privind echipamentul * Directiva 2004/108/CE privind compatibilitatea electromagnetică * Directiva 2006/95/CE cu privire la echipamentele electrice destinate utilizării în cadrul unor anumite limite de tensiune * Directiva 2011/65/UE privind restricțiile de utilizare a anumitor substanțe periculoase în echipamentele electrice și electronice 2. Descrierea echipamentului a) Denumire generică : Masina de tuns robotizata b) Domeniul de utilizare : tunderea ierburii c) Denumire comercială d) Tip e) Serie produs 3. Producător si abilitat să realizeze documentație tehnică 4. Referința la standardele armonizate 5. Alte standarde sau norme 6. Emisala 7. Data</p>

<p>Português (Portuguese) Declaração CE de Conformidade</p> <p>1. O abaixo assinado, Hiroki Chubachi, representante do fabricante, Declara que a máquina abaixo descrita cumpre todas as estipulações relevantes da:</p> <ul style="list-style-type: none"> * Directiva 2006/42/CE de máquina * Directiva 2004/108/CE de compatibilidade electromagnética * Directiva 2006/95/CE no domínio do material eléctrico destinado a ser utilizado dentro de certos limites de tensão * Directiva 2011/65/UE relativa à restrição do uso de determinadas substâncias perigosas em equipamentos eléctricos e electrónicos <p>2. Descrição da máquina</p> <p>a) Denominação genérica : Robot corta relva b) Função : corte de relva c) Marca : d) Tipo : e) Número de série : f) Fabricante com capacidade para cumprir documentação técnica g) Referência a normas harmonizadas h) Outras normas ou especificações i) Feito em j) Data</p>	<p>Polski (Polish) Deklaracja Zgodności WE</p> <p>1. Nizej podpisany Hiroki Chubachi, reprezentujący producenta, niniejszym deklaruje, że urządzenie opisane poniżej spełnia wszelkie właściwe postanowienia:</p> <ul style="list-style-type: none"> * Dyrektywy maszynowej 2006/42/WE * Dyrektywy Kompatybilności Elektromagnetycznej 2004/108/WE * Dyrektywy 2006/95/WE odnoszącej się do sprzętu elektrycznego przewidzianego do stosowania w określonych granicach napięcia * Dyrektywy 2011/65/UE w sprawie ograniczenia stosowania niektórych niebezpiecznych substancji w sprzęcie elektrycznym i elektronicznym <p>2. Opis urządzenia:</p> <p>a) Nazwa ogólna: Robot koszący b) Funkcja: ścinanie trawy c) Numer seryjny d) Typ e) Nazwa handlowa f) Typ g) Numer seryjny h) Typ</p> <p>3. Producent oraz osoba upoważniona do przygotowania dokumentacji technicznej</p> <p>4. Zastosowane normy zharmonizowane</p> <p>5. Pozostałe normy lub specyfikacje</p> <p>6. Miejsce 7. Data</p>	<p>Suomi / Suomen kieli (Finnish) EY-VAAITMUSTENMUKAISUUSVAKUUTUS</p> <p>1. Allekirjoittanut valmistajan edustaja Hiroki Chubachi vakuuttaa täten, että alla mainittu koneutuote täyttää kaikki seuraavia määräyksiä:</p> <ul style="list-style-type: none"> * Konedirektiivi 2006/42/EY * Direktiivi 2004/108/EY sähkömagneettinen yhteensopivisuus * direktiivi 2006/95/EY tietyllä jännitealueella toimivia sähkökäyttöisiä koskevan jäsenvaltion lainnsäädännön lähentämisestä * direktiivi 2011/65/UE tietyjen vaarallisten aineiden käytön rajoittamisesta sähkö- ja elektroniikkalaitteissa <p>2. TUOTTEEN KUVAUS</p> <p>a) Yleisarvonnäytä : Robottiurhoonleikkuri b) Toiminto : ruohon leikkaus c) KAUPALLINEN NIMI d) TYYPPI e) SARJANUMERO</p> <p>3. Valmistaja ja teknisten dokumenttien laatija</p> <p>4. VIITTAUS YHTEISIIN STANDARDEIHIN</p> <p>5. MUUT STANDARDIT TAI TEKNISET TIEDOT</p> <p>6. TEHTY</p> <p>7. PÄIVÄMÄÄRÄ</p>
<p>Magyar (Hungarian) EK-megfelelőségi nyilatkozata</p> <p>1. Alulírott Hiroki Chubachi, mint a gyártó képviselője nyilatkozom, hogy az átalakult gyártott gép megfelel az összes, alább felsorolt direktívának:</p> <ul style="list-style-type: none"> * 2006/42/EK Direktívának berendezésekre * 2004/108/EK Direktívának elektromágneses megfeleléségre * irányelv 2006/95/EK a meghatározott feszültséghatáron belül használatra elektromos berendezésekre * Tanács 2011/65/EU egyes veszélyes anyagok elektromos és elektronikus berendezéseiben való alkalmazásának korlátozásáról <p>2. A gép leírása</p> <p>a) Általános megnevezés : Robotfűnyíró b) Funkció : fű levágása c) Kereskedelmi név d) Típus e) Sorozatszám</p> <p>3. Gyártó és képes összeállítani a műszaki dokumentációt.</p> <p>4. Hivatkozással a szabványokra</p> <p>5. Más előírások, megjelölések</p> <p>6. Keltetés helye</p> <p>7. Keltetés ideje</p>	<p>Čeština (Czech) ES – Prohlášení o shodě</p> <p>1. Zastupuje výrobce, Hiroki Chubachi svým podpisem potvrzuje, že stroj popsaný níže splňuje požadavky příslušných opatření:</p> <ul style="list-style-type: none"> * Směrnice 2006/42/ES pro strojní zařízení * Směrnice 2004/108/ES stanovující technické požadavky na výrobky z hlediska elektromagnetické kompatibility * Rady 2006/95/ES týkající se elektrických zařízení určených pro používání v určitých mezích napětí * Rady 2011/65/EU o omezení používání některých nebezpečných látek v elektrických a elektronických zařízeních <p>2. Popis zařízení</p> <p>a) Všeobecné označení : Robotická sekačka b) Funkce : Sekání trávy c) Obchodní název d) Typ e) Výrobní číslo</p> <p>3. Výrobce a osoba pověřená komplectací technické dokumentace</p> <p>4. Odkazy na harmonizované normy</p> <p>5. Ostatní použité normy a specifikace</p> <p>6. Podepsáno v</p> <p>7. Datum</p>	<p>Latviešu (Latvian) EK atbilstības deklarācija</p> <p>1. Zemāk minētais Hiroki Chubachi, kā ražotāja pārstāvis ar šo apstiprina, ka zemāk aprakstītie mašīna, atbilst visām zemāk norādīto direktīvu sadalām:</p> <ul style="list-style-type: none"> * Direktīva 2006/42/EK par mašīnām * Direktīva 2004/108/EK attiecībā uz elektromagnētisko savietojamību * Direktīvu 2006/95/EK uz elektroiekārtām, kas paredzētas lietošanai noteiktās sprieguma robežās * Direktīva 2011/65/ES par dažu bīstamu vielu izmantošanu ierobežotā elektriskās un elektroniskās iekārtās <p>2. Iekārtas apraksts</p> <p>a) Vispārējais nosaukums : Robotzēģis zāles pļāvējs b) Funkcija : zāles pļaušana c) Komercnosaukums d) Tips e) Sērijas numurs f) Ražotājs, kas spēš sastādīt tehnisko dokumentāciju</p> <p>4. Aisauce uz saskaņotajiem standartiem</p> <p>5. Citi noteiktie standarti vai specifikācijas</p> <p>6. Vieta 7. Datums</p>
<p>Slovenčina (Slovak) ES vyhlásenie o zhode</p> <p>1. Dolu podpísaný pán Hiroki Chubachi zastupujúci výrobcu týmto vyhlasuje, že uvedený strojové je v zhode s nasledovnými smernicami:</p> <ul style="list-style-type: none"> * Smernica 2006/42/ES (Strojné zariadenia) * Smernica 2004/108/ES (Elektromagnetická kompatibilita) * Rady 2006/95/ES týkajúcej sa elektrického zariadenia určeného na používanie v rámci určitých limitov napätia * Rady 2011/65/EU o obmedzení používania určitých nebezpečných látok v elektrických a elektronických zariadeniach <p>2. Popis stroja</p> <p>a) Druhovú označenie : Robotická kosačka b) Funkcia : Kosenie trávy c) Obchodný názov d) Typ e) Výrobné číslo</p> <p>3. Výrobca a schopný zostaviť technickú dokumentáciu</p> <p>4. Referencia k harmonizovaným štandardom</p> <p>5. Daľšie štandardy alebo špecifikácie</p> <p>6. Miesto 7. Dátum</p>	<p>Eesti (Estonian) EU vastavusdeklaratsioon</p> <p>1. Allkirjutajana, Hiroki Chubachi, kinnitan tootja volitatud esindajana, et allpool kirjeldatud masina vastab kõikidele alljärgnevale direktiivide sätetele:</p> <ul style="list-style-type: none"> * Masinate direktiiv 2006/42/EU * Elektromagnetilise ühilduvuse direktiiv 2004/108/EU * Direktiiviga 2006/95/EU teatavates pingevahemikes kasutatavate elektriseadmeid * direktiiv 2011/65/EL teatavate ohtlike ainete kasutamise piiramise kohta elektri- ja elektroniseadmetes <p>2. Seadmete kirjeldus</p> <p>a) Üldnimetus : Robotniiduk b) Funktsioon : muru niitmine c) Kaubanduslik nimetus d) Tüüp e) Seeriainumber</p> <p>3. Tootja, kes on pädev täitma tehnilist dokumentatsiooni</p> <p>4. Viide ühildustat standarditele</p> <p>5. Muud standardid ja spetsifikatsioonid</p> <p>6. Koht 7. Kuupäev</p>	<p>Stovensčina (Slovenian) ES izjava o skladnosti</p> <p>1. Spodaj podpisani, Hiroki Chubachi, ki predstavljam proizvajalca, izjavljam da spodaj opisana stroj ustreza vsem navedenim direktivam:</p> <ul style="list-style-type: none"> * Direktiva 2006/42/ES o strojih * Direktiva 2004/108/ES o elektromagnetni združljivosti * Direktive 2006/95/ES v zvezi z električno opremo, konstruirano za uporabo znotraj določenih napetostnih nevarnih snovi v električni in elektronski opremi <p>2. Opis naprave</p> <p>a) Vrsta stroja: Robotska kosilnica b) Funkcija: košenje trave c) Trgovski naziv d) Tip e) Serijska številka</p> <p>3. Proizvajalec ki lahko predloži tehnično dokumentacijo</p> <p>4. Upoštevanji harmonizirani standardi</p> <p>5. Ostali standardi ali specifikaciji</p> <p>6. Kraj 7. Datum</p>
<p>Lietuvių kalba (Lithuanian) EB atitikties deklaracija</p> <p>1. Žemiau pasirašęs, p. Hiroki Chubachi atstovaujantis gamintoja, deklaruoja, kad žemiau aprašyta mašina atitinka visas išvardintų direktyvų nuostatas:</p> <ul style="list-style-type: none"> * Mechanizmų direktyva 2006/42/EB * Elektromagnetinio suderinamumo direktyva 2004/108/EB * direktyva 2006/95/EB susijusių su elektrotechniniais gaminiiais, skirtais naudoti tam tikrose įtampos ribose * direktyva 2011/65/ES dėl tam tikrų pavojingų medžiagų naudojimo elektros ir elektroninėje įrangoje apribojimo <p>2. Prietaiso aprašymas</p> <p>a) Bendras pavadinimas : Robotai vejojėvis b) Funkcija : žolės pjovimas c) Komercinis pavadinimas d) Tipas e) Serijos numeris</p> <p>3. Gamintojas ir galintis sudaryti techninę dokumentaciją</p> <p>4. Nuorodos į suderintus standartus</p> <p>5. Kiti standartai ir specifikacija</p> <p>6. Vieta 7. Data</p>	<p>Български (Bulgarian) EO декларация за съответствие</p> <p>1. Допълнително се Hiroki Chubachi, представящ производителя, с настоящото декларирам, че машините, описани по-долу, отговарят на всички съответни разпоредби на:</p> <ul style="list-style-type: none"> * Директива 2006/42/EO относно машините * Директива 2004/108/EO относно електромагнитната съвместимост * Директива 2006/95/EO във връзка с електрическото оборудване, предназначено за използване при някои ограничения на напрежението * Директива 2011/65/EO година относно ограничението за употреба на определени опасни вещества в електрическото и електронното оборудване <p>2. Описание на машините</p> <p>a) Общ наименование : косачка-робот b) Функция : косене на трева c) Търговско наименование d) Тип e) Сериен номер</p> <p>3. Производител и отговорник за съставяне на техническа документация</p> <p>4. Съответствие с хармонизирани стандарти</p> <p>5. Други стандарти или спецификации</p> <p>6. Место на изготвяне</p> <p>7. Дата на изготвяне</p>	<p>Norsk (Norwegian) EF-Samsvarserklæring</p> <p>1. Undertegnede, Hiroki Chubachi representerer produsenten og herved erklærer at maskinene beskrevet nedenfor innfrir relevant informasjon fra følgende forskrifter.</p> <ul style="list-style-type: none"> * Maskindirektivet 2006/42/EF * Direktiv EMC: 2004/108/EF Elektromagnetisk kompatibilitet * Direktiv 2006/95/EF relatert til elektrisk utstyr laget for bruk innenfor visse spenningsgrenser. * Direktiv 2011/65/EU om restriksjoner av bruk av visse farlige materialer i elektrisk og elektronisk utstyr. <p>2. Beskrivelse av produkt</p> <p>a) Felles benevnelse : Robot gressklipper b) Funksjon : Klippegress c) Handelsnavn d) Type e) Serienummer</p> <p>3. Produsent og i stand til å utarbeide den tekniske dokumentasjonen</p> <p>4. Referanse til harmoniserte standarder</p> <p>5. Øvrige standarder eller spesifikasjoner</p> <p>6. Sted 7. Dato</p>
<p>Türk (Turkish) AT Uygunluk Beyanı</p> <p>1. Aşağıda imzası bulunan Hiroki Chubachi, üreticinin adına, bu yazıyla birlikte aşağıdaki makine ile ilgili tüm hükümlüklerin yerne getirdiğini beyan etmektedir.</p> <ul style="list-style-type: none"> * Makina Emriyet Yönetmeliği 2006/42/AT * Elektromanyetik Uyumluluk Yönetmeliği 2004/108/AT * 2006/95/AT belirlenen voltaj aralıklarında kullanılmak üzere tasarlanmamış ekipmanlar hakkındaki yönetmelik * 2011/65/AB elektrik ve elektronik ekipmanlarda bazı tehlikeli maddelerin kullanımını yasaklamasına ilişkin yönetmelik <p>2. Makinanın tanımı</p> <p>a) Kapsamlı adlandırma : Robotik çim biçme makinası b) İşlevi : Çimlerin kesilmesi c) Ticari adı d) Tipi e) Seri numarası</p> <p>3. Teknik dosyayı hazırlamakla yetkili olan Toplulukta yetkili imalatçı</p> <p>4. Uymlaştırılmış standartlara atıf</p> <p>5. Diğer standartlar veya spesifikasyonlar</p> <p>6. Beyanın yeri 7. Beyanın tarihi :</p>	<p>Íslenska (Icelandic) EB-Samræmisýfyrirsýing</p> <p>1. Undirritaður, Mr Hiroki Chubachi, fyrir hönd framleiðandans, lýsir hér með yfir því að vélin sem lýst er hér að neðan samræmist öllum gildandi ákvæðum tilskipunar:</p> <ul style="list-style-type: none"> * Leiðbeiningar fyrir vélbúnað 2006/42/EB * Leiðbeiningar fyrir rafsegulsvið 2004/108/EB * Tilskipun 2006/95/EB varðandi rafknúin tæki sem notast innan tiltekna volta ramma og * Tilskipun 2011/65/EU varðandi leiðbeiningar um notkun á hættulegum efnum í raf og rafeinda búnaði <p>2. Lýsing á vélbúnaði</p> <p>a) Flokkur : Sjálfstýrð sláttuvél b) Virki : Gras sleigð c) Nafn d) Tegund e) Seríal númer</p> <p>3. Framleiðandi og fær um að taka saman tækniskjölun</p> <p>4. Tilvísun um heildar staðal</p> <p>5. Aðrir staðlar eða sérstöður</p> <p>6. Gert hjá 7. Dagsetning</p>	<p>Hrvatski (Croatian) EK Izjava o sukladnosti</p> <p>1. Potpisani, Hiroki Chubachi, u ime proizvođača, ovime izjavljuje da strojevi navedeni u nastavku ispunjavaju sve zahtjeve odredbe:</p> <ul style="list-style-type: none"> * Propisa za strojeve 2006/42/EK * Propisa o elektromagnetskoj kompatibilnosti 2004/108/EK * Direktiva 2006/95/EK se odnosi na električnu opremu predviđenu za korištenje unutar određenih naponskih granica * Direktiva 2011/65/EU o ograničenju određenih opasnih supstanci u električnoj i elektronskoj opremi. <p>2. Opis strojeva</p> <p>a) Opća vrijednost : Robot kosilica za travu b) Funkcionalnost : rezanje trave c) Komercijalni naziv d) Tip e) Serijski broj</p> <p>3. Proizvođač i osoba za sastavljanje tehničke dokumentacije</p> <p>4. Referencna na usklađene norme</p> <p>5. Ostale norme i specifikacije</p> <p>6. U 7. Datum</p>

LCD MENÜ TÁRGYMUTATÓ

Menü megnevezése	Beállítás	Oldalszám
A Alarm	System settings → Security	50
Auto mode	Garden setup → Auto mode	30
B BG color	System settings → Display/Sound	48
C Check signal	Diagnostics	42
Contrast	System settings → Display/Sound	48
Create a PIN	System settings → Security	50
D Date and time	System settings	49
Docking direction	Garden setup → Garden layout	39
E Edge cutting	Garden setup → Auto mode → Advanced setting	34
F Factory reset	System settings	51
Fault history	History	47
G Garden layout	Garden setup	39
H Help	System settings	51
History	History	45
Home	Garden setup → Homing setup	41
Homing setup	Garden setup → Homing setup	40
K Keypad	System settings → Display/Sound	49
L Language	System settings	48
M Manual mode	Garden setup → Manual mode	37
Mowing pattern	Garden setup → Manual mode	37
Mowing start points	Garden setup → Auto mode → Mowing start point	32
Mowing start Points	Work timer	27
N Narrow passage	Garden setup → Auto mode → Advanced setting	36
O Operating time	History → Operating history	45
Operation history	History	45
P Passage width	Garden setup → Homing setup	40
Q Quiet timer	Work timer	29
S Seasonal timer	Work timer	28
Security	System settings	50
Setup wizard	Setup wizard	14
Sound	System settings	48
Spiral cutting	Garden setup → Auto mode → Advanced setting	35
Spiral cutting	Garden setup → Manual mode	37
T Test start points	Diagnostics → Test start points	43
W Wire length	Garden setup → Garden layout → Wire length...	39
Wire overlap	Garden setup → Auto mode → Advanced setting	33
Work history	History → Operating history	46
Work timer	Work timer	26

TERVEZÉS

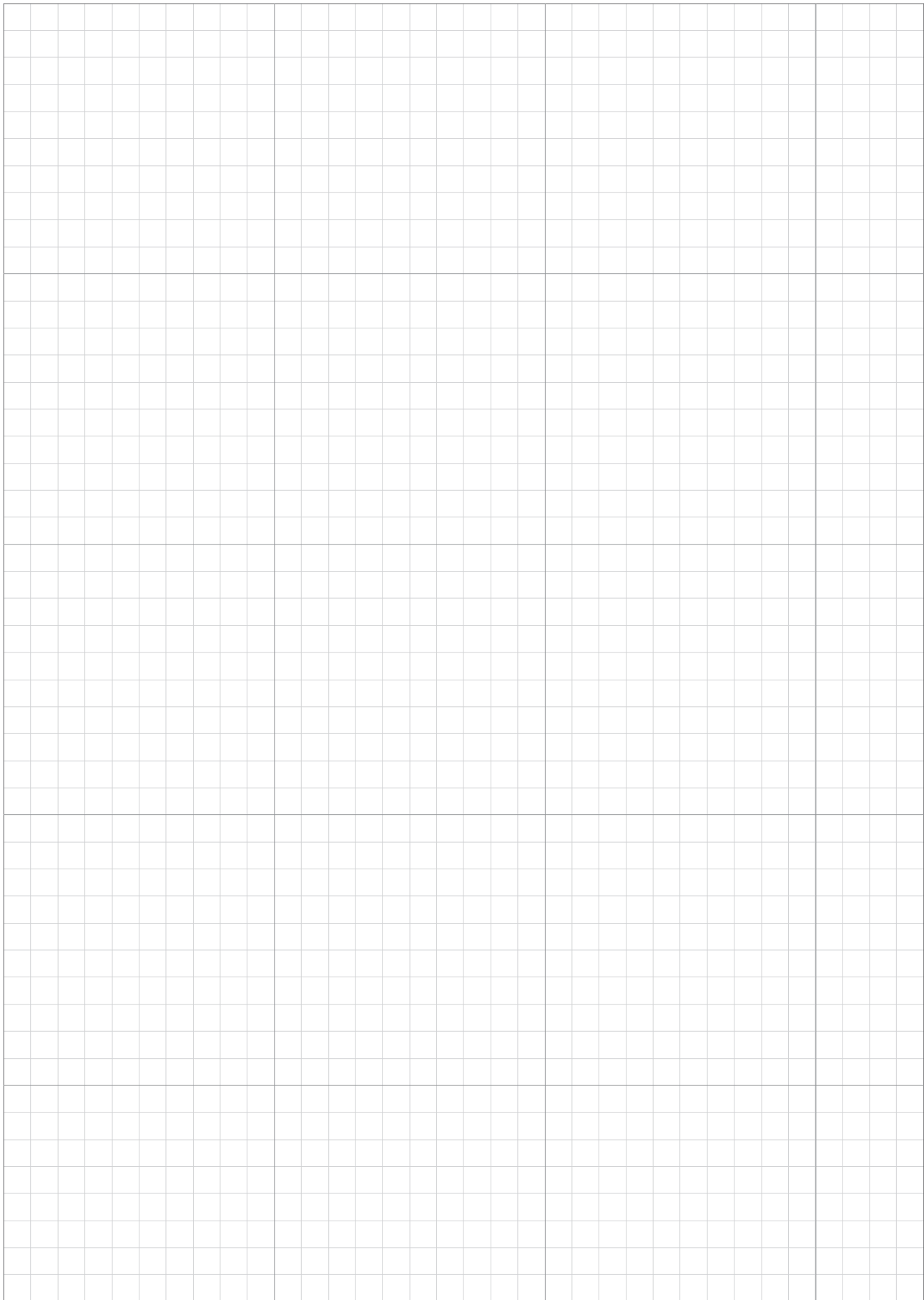

KERESKEDŐI ELLENŐRZŐ LISTA

A következő információkat a kereskedő írja be a telepítés befejezése után.

Alap beállítások (15, 50. oldal)

PIN kód:

--	--	--	--

Nyelv: English / Deutsch / Français / Italiano / Nederlands / Svenska / Norsk / Español / Polski / Dansk /
Suomalainen / Čeština / Português

Beállításvarázsló adatai (16. oldal)

A következő adatok a beállítási varázsló alapvető beállításaihoz kapcsolódnak.

Kertelrendezés beállítása (16. oldal)

Dokkolás iránya: Clockwise / Anticlockwise Határoló kábel hossza: _____ m

Kert területe: _____ m² Szűk átjáró szélessége: _____ cm

Indulási pontok (18. oldal)

Indulási pontok	Irány	Távolság a dokkolótól	Terület aránya a kerthez
Pont 1	CW / ACW	m	%
Pont 2	CW / ACW	m	%
Pont 3	CW / ACW	m	%
Pont 4	CW / ACW	m	%
Pont 5	CW / ACW	m	%

Időzítő beállítása (21. oldal)

Napok	Időzítő 1	Időzítő 2	Használt indulási pont
Monday	__ : __ - __ : __	__ : __ - __ : __	1 / 2 / 3 / 4 / 5
Tuesday	__ : __ - __ : __	__ : __ - __ : __	1 / 2 / 3 / 4 / 5
Wednesday	__ : __ - __ : __	__ : __ - __ : __	1 / 2 / 3 / 4 / 5
Thursday	__ : __ - __ : __	__ : __ - __ : __	1 / 2 / 3 / 4 / 5
Friday	__ : __ - __ : __	__ : __ - __ : __	1 / 2 / 3 / 4 / 5
Saturday	__ : __ - __ : __	__ : __ - __ : __	1 / 2 / 3 / 4 / 5
Sunday	__ : __ - __ : __	__ : __ - __ : __	1 / 2 / 3 / 4 / 5

Szezonális időzítő:

Régió: North / North Central / South Central / South

Beállítások: JAN : _____ % FEB : _____ % MAR : _____ % APR : _____ %

MAY : _____ % JUN : _____ % JUL : _____ % AUG : _____ %

SEP : _____ % OCT : _____ % NOV : _____ % DEC : _____ %

Egyéb beállítások

Kérjük, töltsse ki a következő pontokat, ha konfigurálja őket.

Egyedi beállítások (32, 36, 39, 40. oldal)

Indulási pontok:

 Home screen **J** [2.Garden setup] **J** [1.Auto mode] **J** [1.Mowing start points] **J**
[1.Point 1] to [5.Point 5]

Point 1: ____ - ____ Point 2: ____ - ____ Point 3: ____ - ____
Point 4: ____ - ____ Point 5: ____ - ____

Szűk átjárók:

 Home screen **J** [2.Garden setup] **J** [1.Auto mode] **J** [3.Advanced setting] **J**
[4.Narrow passage]

1: Direction: CW / ACW From: ____ m To: ____ m
2: Direction: CW / ACW From: ____ m To: ____ m
3: Direction: CW / ACW From: ____ m To: ____ m
4: Direction: CW / ACW From: ____ m To: ____ m

Hazavezető bekapcsolása:

 Home screen **J** [2.Garden setup] **J** [3.Garden layout] **J** [2.Wire length...]
Yes / No

Határoló kábel követési távolság a Dokkolóra menetben:

 Home screen **J** [2.Garden setup] **J** [4.Homing setup] **J** [1.Passage width]
Value: ____

Hasznos információk (29, 34, 35. oldal)

 Home screen **J** [1.Work timer] **J** [4.Quiet timer]
Csendesebb működés: Quiet timer: ON / OFF

 Home screen **J** [2.Garden setup] **J** [1.Auto mode] **J** [3.Advanced setting]
Szélvágás: Edge cutting: ON / OFF
Spirális vágás: Spiral cutting: ON / OFF

Dokkoló beállítása (39. oldal)

 Home screen **J** [2.Garden setup] **J** [3.Garden layout] **J** [1.Docking direction]
Dokkolóra állás iránya: Loop Direction: CW / ACW

Ön hivatalos Honda Márkakereskedője:

Tel:

Mail:

GYORS SEGÉD

Alapok

Be és kikapcsolás
(11, 53. oldal)



Hazaküldés
(11. oldal)



A fűnyíró megállítása
(10. oldal)

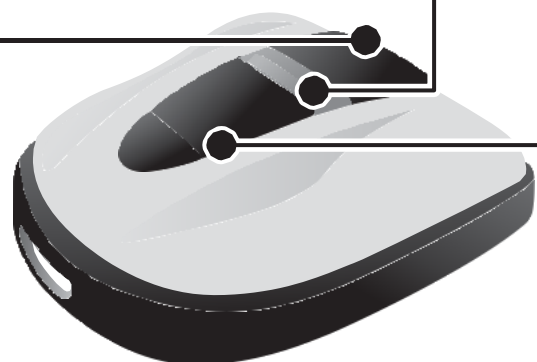

Vágómagasság beállítása
(56. oldal)

Csökkentés Növelés

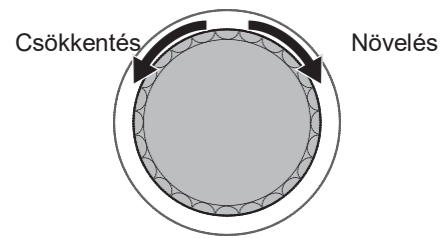

Késmagasság

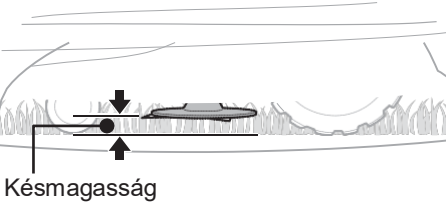

Pozíció	Vágómagasság
1	20 mm
2	30 mm
3	40 mm
4	50 mm
5	60 mm

Használat

1 Beállítások 2 Kert ellenőrzése 3 Egyedi igények 4 Heti ellenőrzés 5 Tárolás

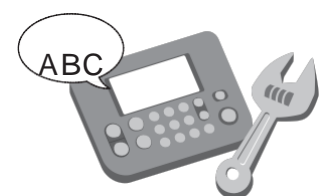

Az időzítő, vágási mód és egyéb paraméterek beállítása.

- Beállítások
 - Indulási pontok (27. oldal)
 - Szűk átjárók (32. oldal)
 - Kézi üzemmódok (37. oldal)
- Időzítő beállítása (26. oldal)
- Egyéb beállítások (28, 29, 37. oldal)
- Jelszint ellenőrzése (42. oldal)
- Beállítás varázsló (14. oldal)

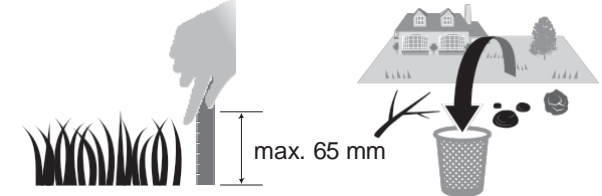

Vágandó terület ellenőrzése, mielőtt a robotfűnyírót elindítja.

- Kert ellenőrzése (52. oldal)
- A nyírandó gyepről távolítsa el minden idegen tárgyat (52. oldal).

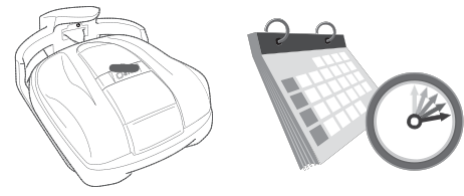

Szabadidejéhez, igényeihez igazíthatja a robotfűnyírója munkaidejét.

- Vágómagasság beállítása (56. oldal)
- Időzítő beállítása (26. oldal)
- Robotfűnyíróját bármikor megállíthatja (53. oldal)

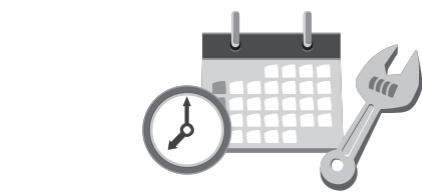

Rendszeresen ellenőrizze fűnyíróját az üzembiztos működésért.

- Fűnyírója mindig bekapcsolt állapotban legyen (53. oldal).
- Hetente ellenőrizze robotfűnyíróját (64. oldal).
- Kécek ellenőrzése (66. oldal)
- Tartsa be a karbantartási táblázatot (62. oldal)

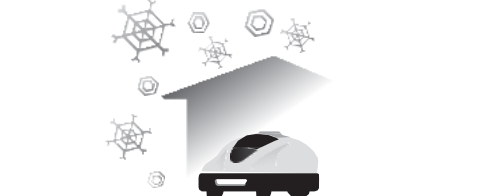

Mindig az előírtaknak megfelelően tárolja

- Ellenőrizze, ha kell cserélje a kéceket (66. oldal)
- Tisztítsa meg a robotfűnyíróját (63. oldal)
- Tisztítsa meg a dokkolót és helyezze fagymentes helyre (65. oldal)
- Helyezze a transzformátort és kábelét védett helyre (52. oldal)

Tippek

Fűnyírási módok
2 mód közül választhat.

- **Automata üzemmód (30. oldal)**
A robotfűnyíró automatikusan vágja a fűvet az időzítő és a területi beállítások szerint.
- **Kézi üzemmód (37. oldal)**
Akármikor elindíthatja a fűnyírást az időzítő nélkül.

Fűnyíró tisztítása (63. oldal)
Tisztítsa meg a robotfűnyíróját a portól és a rátapadt fűtől egy rongy és vagy kefe segítségével.

Ezeket a területeket tisztítsa:

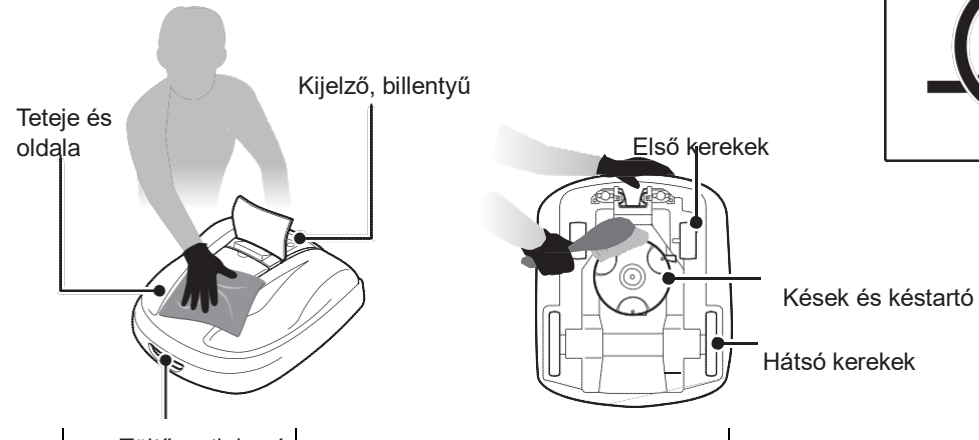

Teteje és oldala Kijelző, billentyű Első kerekek
Kécek és késtartó Hátsó kerekek

Töltőcsatlakozó

MEGJEGYZÉS:

- Ne tisztítsa meg a fűnyírót oldószerrel, nagynyomású mosóval, kerti slaggal..stb.



HONDA

