

Kezelési kézikönyv

Eredeti használati utasítás



Honda

Robot- fűnyíró

HRM 300/HRM 500



Miimo

Gratulálunk új Honda robotfűnyírójához.
Bízunk benne, hogy használat során elégedett lesz termékünkkel.

A kezelési útmutató a Honda Miimo biztonságos üzemeltetéséhez nyújt segítséget.
KÉRJÜK, A HASZNÁLAT ELŐTT ALAPOSAN TANULMÁNYOZZA!

Kérdései esetén forduljon Honda Márkakereskedőinkhez.

Honda Motor Co., Ltd., mint gyártó, bejelentés nélkül fenntartja a változtatás jogát.

A Honda írásos hozzájárulás nélkül a kezelési kézikönyv nem sokszorosítható.

A kezelési útmutató a robotfűnyíró tartozékának tekintendő, így esetleges értékesítés során, azt is át kell adni az új tulajdonosnak.

Az alábbi szavakkal jelölt részekre különösen legyen tekintettel:

▲ VIGYÁZAT

Az előírtak be nem tartása, a szakszerűtlen használat súlyos személyi sérüléseket vagy halált okozhat.

FIGYELMEZTETÉS:

Az előírtak be nem tartása súlyos személyi sérüléseket vagy meghibásodást okozhatnak.

VESZÉLY:

Hasznos információ.

Ha valamilyen probléma vetődne fel vagy kérdése van, keresse Honda Márkakereskedőinket.

Honda robotfűnyíró tervezése során fontos szempont volt, hogy rendeltetészerű használat esetén biztonságosan működjön.

▲ VIGYÁZAT

**- A robotfűnyíró működése nem csak a felhasználónak de másnak is biztonságot nyújt.
Kérjük alaposan tanulmányozza a kezelési kézikönyvet, törekdjön a megértésre. Ennek hiányában sérülés történhet vagy meghibásodás léphet fel.**

* A kép illusztrációk típusonként eltérőek lehetnek.

Kérje meg a Kereskedőt, hogy a kert tervrajzot (☎ 65. oldal) és a Kereskedői ellenőrzőlistát (☎ 66. oldal) precízen töltsse ki.

FONTOS!!!

Felhívjuk szíves figyelmét, hogy a robotfűnyíró garancia jegyét csak hivatalos Honda márkakereskedő állíthatja ki, csak előzetes felmérés és hivatalos Honda szakkereskedő telepítheti azt. A garancia csak ebben az esetben érvényes.

TARTALOMJEGYZÉK

Beállítások

Biztonsági előírás

Előkészület

- Tartozékok (☞ 10. oldal)
- Telepítés (☞ 12. oldal)



A menü beállításai

- Auto Mode (☞ 16. oldal)
- Quick Setup/Gyors beállítás (☞ 17. oldal)
- Custom Setup/Egyedi beállítás (☞ 22. oldal)
- Teszt beállítás (☞ 29. oldal)



Működés

Használat

- A terület ellenőrzése (☞ 40. oldal)
- A robotfűnyíró ellenőrzése (☞ 41. oldal)
- Be- és kikapcsolás (☞ 41. oldal)
- Beállítások aktiválása (☞ 42. oldal)
- A vágókés-magasság beállítása (☞ 44. oldal)

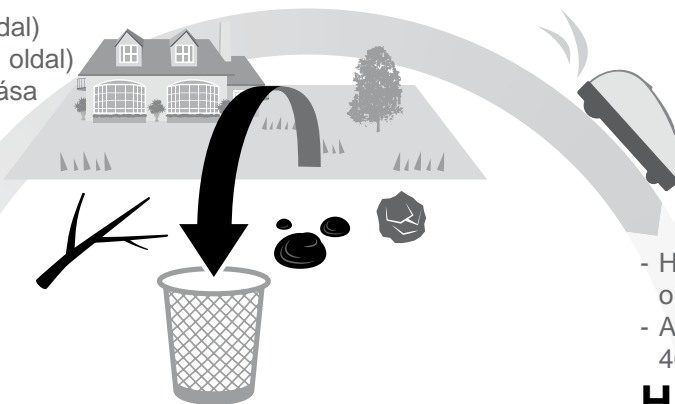

Auto üzemmód

A fűnyíró a beállításoknak megfelelően automatikusan működik.

- Heti ellenőrzés (☞ 45. oldal)
- A fűnyíró felemelése (☞ 46. oldal)

Hibaelhárítás (☞ 47. oldal)

Rendszeres használat

Karbantartás

- Rendszeres karbantartás (☞ 49. oldal)
- Tisztítás és ellenőrzés (☞ 49. oldal)

Tárolás

(☞ 56. oldal)



1 RÖVID ÁTTEKINTÉS	4
A robotfűnyíró működése	4
Előnyök	4
2 BIZTONSÁGI ELŐÍRÁSOK	6
Óvintézkedések	6
A gyártói címkék helye	9
Biztonsági előírások	7
3 ELŐKÉSZÜLET	10
Tartozékok	10
Telepítés	12
4 A MENÜ BEÁLLÍTÁSA	14
A menü áttekintése	14
Auto üzemmód	16
• Beállítási módok	16
Gyors beállítás	17
• A munkanap és időpont beállítása	17
• Beállítás ellenőrzése	20
Egyedibeállítás	22
• Nap, időpont és zóna beállítása	22
• Beállítás ellenőrzése	26
Teszt beállítás	29
• A határoló kábel ellenőrzése	29
Beállítások áttekintése	31
• Beállítások áttekintése	31
Egyéb rendszer beállítások	34
• Dokkoló alapbeállítása	34
• Nyelv megadása	37
• Biztonsági beállítások	38
• A munkavégzés felfüggesztése	16
• Zónabeállítás	18
• Az gyári beállítás/üzemmód visszaállítása	21
• Zónabeállítás	23
• Beállítás végrehajtása	27
• A működés tesztelése	29
• Hibalista áttekintése	33
• Kézi üzemmód beállítása	36
• Rendszeridő és -datum beállítása	37
• Kezelőpanel hang beállítás	39
5 HASZNÁLAT	40
A fűfelület ellenőrzése	40
A fűnyíró ellenőrzése	41
A beállítások aktiválása	42
Heti áttekintés/ellenőrzés	45
Csatlakozás az elektromos hálózatra	40
Be- és kikapcsolás	41
A vágókés-magasság beállítás	44
A fűnyíró felemelése	46
6 HIBAELHÁRÍTÁS	47
Mielőtt felhívna a kereskedőt	47
Hibaelhárítás	48
Hibaüzenetek	47
7 KARBANTARTÁS	49
Rendszeres karbantartás	49
A vágókés cseréje	55
Tisztítás és átvizsgálás	49
8 TÁROLÁS	56
9 MŰSZAKI ADATOK	57
Műszaki adatok	57
10 MELLÉKLETEK	58
Különböző kert tervek és minták	58
Disztribútorok/Európai importőrök	61
Kézi üzemmód	60
"EC Megfelelőségi Nyilatkozat"	
ÁTTEKINTŐ TÁBLÁZAT	62
LCD MENÜ TÁRGYMUTATÓ	64
TERVRAJZ	65
KERESKEDŐI ELLENŐRZŐ LISTA	66

1 Rövid ismertető

A robotfűnyíró működése

A rendszer kiépítése

A határoló kábel jelöli ki a nyírandó felületet (munkaterület), jelet bocsát ki. A robotfűnyíró ennek mentén fordul meg és indul másik irányba. Lemerülése előtt visszatér a dokkolóhoz, ahol feltölti önmagát és utána automatikusan újból nyírni kezd.

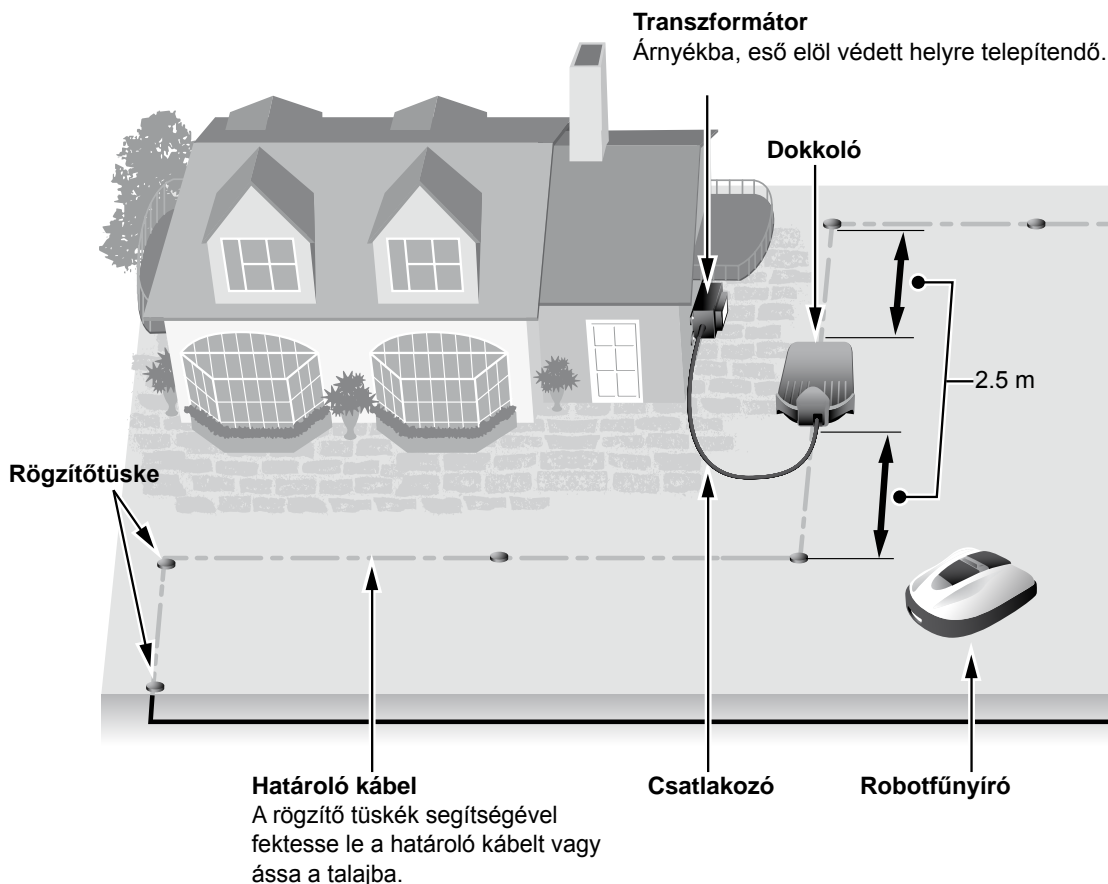

Fontos jellemzők

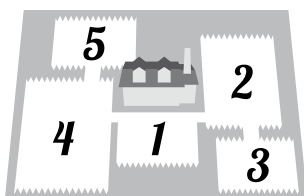

Nyírási zónák

5 nyírási zónát tud beállítani. Mivel kertjében nem mindenhol nő egységesen a fű, lehetősége van 5 különböző nyírási zóna beállítására.



Működési idő beállítása

Többféle beállítás lehetséges: meghatározott napokon és időpontban az Ön igényei szerint, az Ön kényelmét szolgálva.

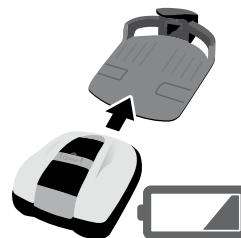

Felhasználóbarát

A telepítés és programozás után minden munkát ráhagyhat. Abszolút önálló munkavégzésre képes, ha munkáját befejezte vagy érzékeli, hogy készletei lemerülőben vannak, visszatér a dokkolóhoz.

● A határoló kábel lefektetése

A határoló kábel jelöli a nyírandó felületet, mely több zónából is állhat A nyírási zónák megfelelő kialakításáról a "4 MENÜ BEÁLLÍTÁSOK" (☞ 14. oldal) olvashat bővebben.

10°-nál (17%-nál) meredekebb lejtő esetén a határoló kábel ne a lejtő aljában legyen, hanem úgy telepítse, hogy a vége min. 10° (17%) lejtő aljában legyen.

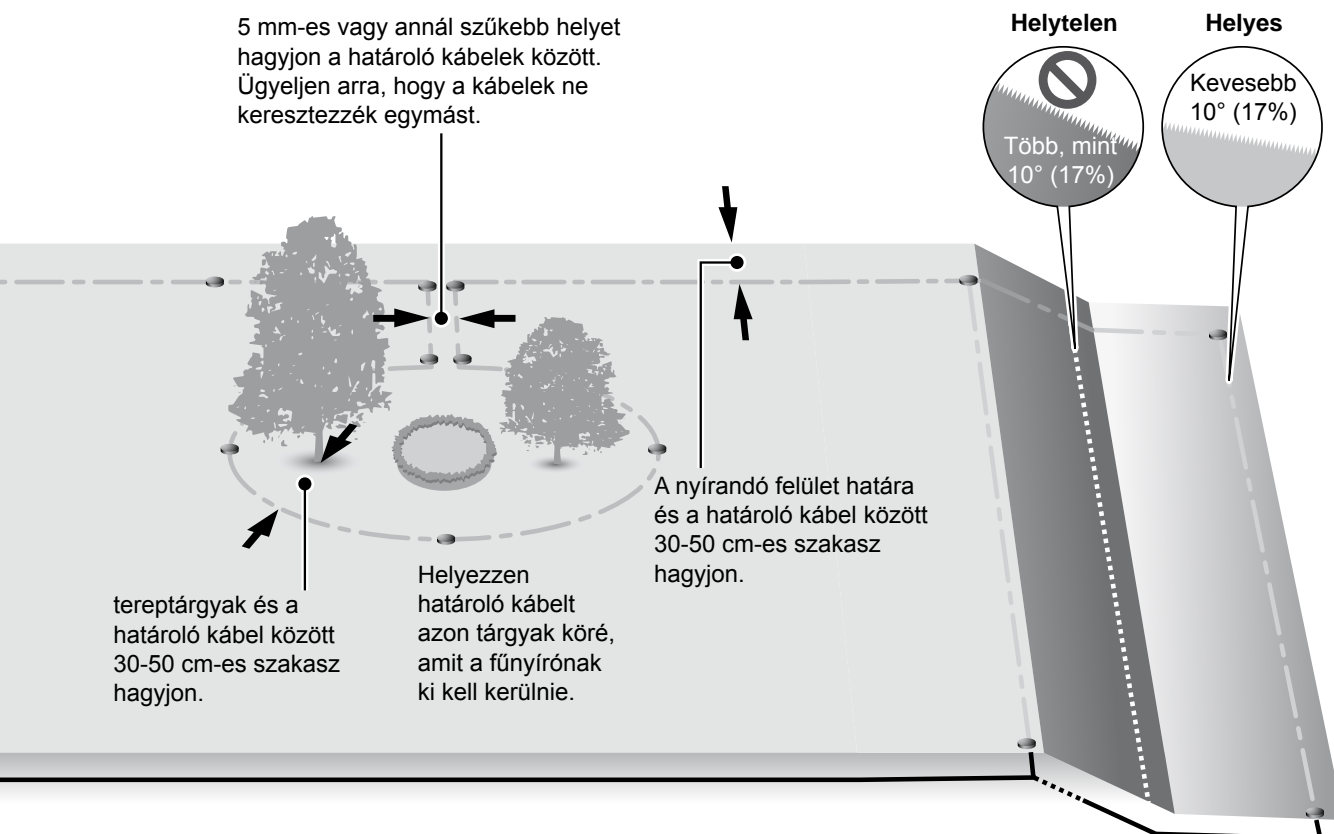

Biztonság

A vágókések az alábbi esetekben azonnal leállnak:

- ha felemeli a fűnyírót.
- ha túl meredek helyre jut.
- ha a fűnyíró felborul.

Halk

A robotfűnyíró sokkal halkabb, mint hagyományos, motoros társai.

2 BIZTONSÁGI ELŐÍRÁSOK

Biztonsági intézkedések

Az alábbi intézkedéseket tartsa be:

- Sose tartsa sem Ön sem a közelben tartózkodók kezét, lábát és más testrészeit vágókésekhez
- Ne tartson élez tárgyakat a vágókésekhez és a késlemez felé.
- Ha ezeket nem tartja be, az sérülést okozhat.

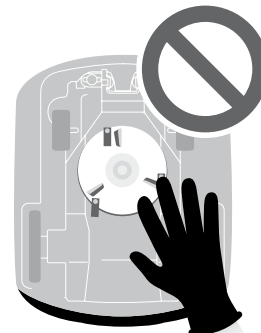

- Mielőtt felemeli, megérinti, megfordítja stb.. a fűnyírót, a piros kézi STOP gombbal kapcsolja ki. Feemeléskor ügyeljen arra, hogy NE az elején lévő résen, hanem a hátuljánál emelje meg és oldalsó irányban, késsel kifelé tartsa, hogy a kések ne érjenek Önhöz.
- Tartsa be a helyi előírásokat arra vonatkozólag, hány éves kortól engedett a fűnyírás.
- Ne feledje, hogy a fűnyíró használója és tulajdonos a felelős bármilyen balesetért.
- Pacemaker vagy más orvosi berendezést használó személyek a fűnyíró használat előtt konzultáljanak orvosukkal.
- A fűnyíróra ne álljon fel, ne tolja és ne használja más célra, hogy elkerülje a balesetet és vagy a fűnyíró meghibásodását.



- Ha a fűnyíró közvetlen közelében személyek, kisgyermek vagy kisállatok tartózkodnak, ne használja azt.
- A fűnyírót csak a határoló kábel által jelölt területen belül használja.
- Ügyeljen arra, hogy az automata öntöző berendezés ne induljon el vagy működjön, amikor a fűnyíró dolgozik, mert az meghibásodáshoz vezethet mind az öntöző rendszerben, mind pedig a fűnyíróban.



- Vihar vagy villámlás veszélye esetén szakítsa meg a működést és húzza ki a hálózati csatlakozót.
- A fűnyíró egyes alkatrészei tűző napsütésben átmelegedhetnek. Vigyázzon, ha megérinti ezeket.
- Csak a dokkolón töltsa a fűnyírót, ne használjon mást, mert az balesetet és meghibásodást okozhat.

- Ha a hálózati csatlakozó kábel meghibásodott azonnal kapcsolja le a rendszert és forduljon a Márkakereskedőhöz.
- Amennyiben a kertben lyukak vagy vakondtúrások keletkeznek, egyengesse el a felületet, amit emiatt rendszeresen ellenőrizni kell.

További fontos biztonsági előírások

- A fűnyírót a 46. oldalon leírtak szerint emelje fel és hordozza. Ügyeljen arra, hogy a vágókések ne Ön felé álljanak.
- Ügyeljen arra, hogy a megerősített, hátulsó részen emelje fel és hordozza, **NE AZ ELEJÉN LÉVŐ RÉSNÉL FOGJA MEG**, mert az sérülést okozhat! Ha más módon hordozza, könnyen elejtheti.



- Mindig használjon vastag munkavédelmi kesztyűt.



- Mielőtt a fűnyíró üzemelni kezd, ellenőrizze a nyírandó felületet, távolítsa el a faágakat, köveket, kavicsokat vagy más idegen tárgyakat, amik kárt tehetnek a vágókésekben vagy a fűnyíróban.



- Bármilyen karbantartás vagy szerelés előtt a fűnyírót kapcsolja ki a piros stop gombbal. Várja meg, míg a fűnyíró leáll.

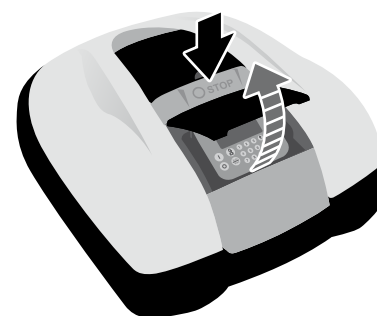

- Úgy fektesse le a határoló kábelt, hogy feszesen álljon, a rögzítő tűskéket egyenes távolságba helyezze. Túl lazán lefektetett határoló kábel nem biztosít megfelelő működést, esetleg valaki megbotlik benne.
- Ne érintse meg a határoló kábel levágott végét. Áramütés veszélye léphet fel.
- Amennyiben a határoló kábel elszakadt, azonnal kapcsolja ki a fűnyírót, húzza ki a transzformátor csatlakozót a hálózathoz és forduljon a Márkakereskedőhöz.
- A töltőcsatlakozót ne érintse meg.
- Amennyiben a fent leírtakat nem tartja be, az sérülést vagy meghibásodást okozhat.

- Körültekintően járjon el, mikor a hálózati csatlakozót (házi), áramvezetékét vagy a transzformátort érinti. Így kiküszöbölheti, hogy megrázza az áram.
- Vizes kézzel ne nyúljon a hálózati csatlakozóhoz, áramvezetékhez vagy a transzformátorhoz.
 - Ne nyúljon a hálózati csatlakozóhoz, áramvezetékhez vagy a transzformátorhoz, ha azok nedvesek.
 - Ha a transzformátor szigetelése meghibásodott vagy megsérült, azonnal állítsa le a munkafolyamatot és forduljon Márkakereskedőhöz.
- A fűnyírót rendszeresen vizsgálja át, győződjön meg, hogy a hálózati csatlakozó, a vezeték és a transzformátor nem tömődött-e por vagy valamilyen idegentest által. Ezzel akadályozhatja meg a tűz kialakulásának lehetőségét.
- Győződjön meg róla, hogy a fűnyíró környezetében lévő személyek közül a biztonsági előírásokat mindeki ismeri-e. Amennyiben nem, az balesetet okozhat.
- Ha csatlakoztatja a dugalj, úgy fogja meg, hogy ne érjen a csatlakozási felülethez, elkerülve ezzel az áramütés veszélyét.
- Azok a személyek ne használják a fűnyírót, akik nem tanulmányozták át a Felhasználói Kézikönyvet.
- Működés közben ügyeljünk arra, hogy a fűnyíróból "kirepülő" tárgyak ne okozzanak sérülést.
- Sose alakítsanak, ne változtassanak a fűnyírón semmit! Szakszerűtlen beavatkozás személyi- és anyagi károkat okozhat.

Környezetvédelem

Környezetvédelmi okokból kérjük, az akkumulátort vagy egyéb alkatrészeket ne a háztartási hulladékba tegye. Kérjük, tartsa be az erre vonatkozó helyi előírásokat és környezetvédelmi irányzatot vagy forduljon Márkakereskedőhöz.

A gyártói címke helye

A biztonsági címke helye

A fűnyírót körültekintően használja. A címkék különböző biztonsági előírásokat szemléltetnek. Jelentésüket lent magyarázzuk meg. A címkék a fűnyíró tartozékának teintendők, így sérülésük vagy elvesztésük esetén pótolja azt. Olvasás során értelmezze a használati útmutatóban leírtakat!

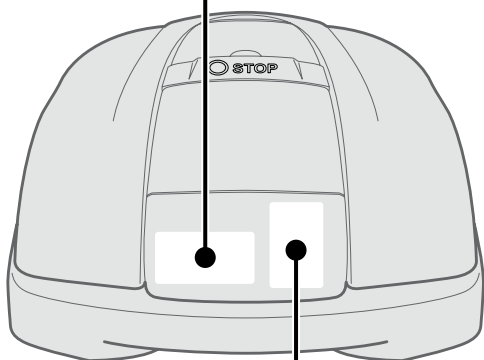
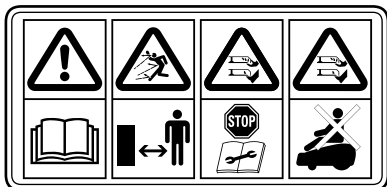

A Honda robotfűnyírót úgy tervezték, hogy az előírások betartása mellett biztonságosan használható.
 Használat előtt körültekintően tanulmányozza a használati utasítást, értelmezze azt, hogy elkerülje a személyi sérülést vagy a gép meghibásodását.

A munkafelületre ne engedjen személyeket vagy kisállatokat!

Ne nyúljon a forgó kések felé, ne érintse meg azokat!
 Kapcsolja ki a fűnyírót, ha valamit szerelne rajta vagy ha fel kívánja emelni!

Ne álljon a fűnyíróra! Nem játékszer, tartsa távol gyerekektől.

A CE minősítés, gyári szám és egyéb címke helye

A gyártó neve és címe, CE minősítés, gyári szám és egyéb információt tartalmazó címke.

Honda France Manufacturing S.A.S. Rue des Châtaigniers Pôle 45 - 45140 Ormes France	— Gyártó neve, címe
■ HRM500-EA ■ ●	— Modell típus
■ MBAF- ■ ●	— Gyári szám
■ ■ ●	— Gyártás éve
■ ■ cm ●	— Vágószélesség
■ DC ■ V ●	— Névl. fesz.
■ ■ W ●	— Névl. telj.
■ ■ kg ●	— Tömeg
CE ■ IPX4	— CE min.

3 ELŐKÉSZÜLET

Alkatrészek

Fűnyíróház

Felülnézet

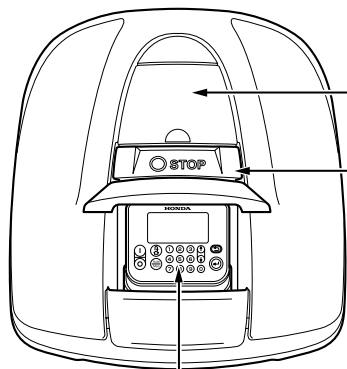

Kezelő panel

Vágókés magasság állítás

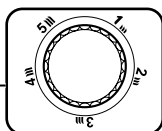

Kézi STOP gomb
Ha megnyomja a STOP gombot, felnyílik a kezelő panel fedele.

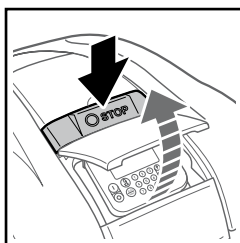

Alulnézet

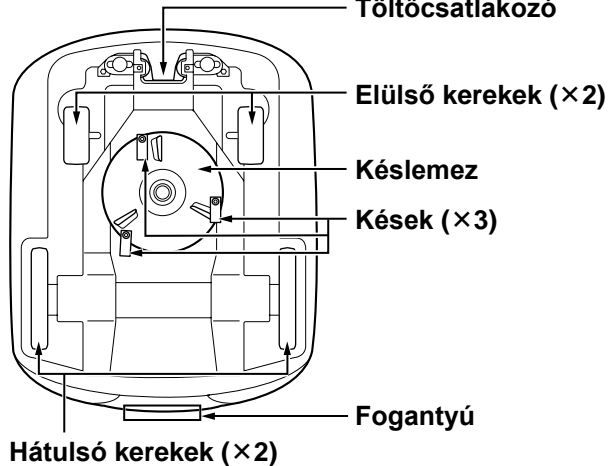

Töltőcsatlakozó

Elülső kerekek (×2)

Késlemez

Kések (×3)

Fogantyú

Hátulsó kerekek (×2)

Dokkoló

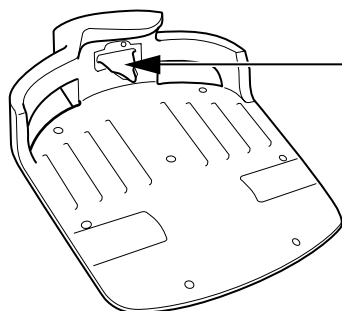

Töltő nyílás



Csavar

A fűnyíró a dokkolón tölti önmagát.
A fűnyírás befejeztével vagy ha készletei merülőben vannak, visszatér a dokkolóhoz.

Tartozékok

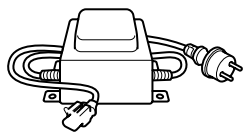

Transzformátor

A talajtól megfelelő távolságban helyezze el. Ha minden más csatlakozót összekapcsolt, csatlakoztassa a házi áramforrásra.



Hálózati kábel

A hálózati kábelt kösse a transzformátorra és a dokkolóra.

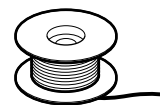

Határoló kábel

A kábellel azt a területet jelölje ki, ahol a fűnyíró működjön.
HRM300: 200 m a kábelhossz
HRM500: 300 m a kábelhossz

● Kezelő panel

Kijelző

A főmenü csak bekapcsolt állapotban látható.

On gomb

Bekapcsoláshoz nyomja meg.

Off gomb

Kikapcsoláshoz nyomja meg.

FIGYELEM:

- a Timer csak bekapcsolt állapotban működik.

Home gomb

A gomb lenyomásával a fűnyíró visszatér a dokkolóra. A kezelő panel fedelét előbb le kell csukni.

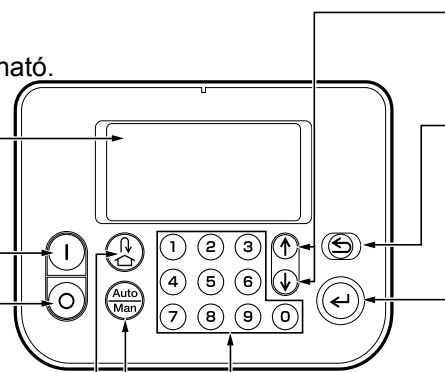

Fel/le nyíl gomb

Az előző vagy következő képernyőnézetbe léphet.

Vissza gomb

Megnyomásával visszatér az előző menüpontba. (Ez a gomb nem minden esetben használható)

Enter gomb

A gomb lenyomásával megjelent beállítást hajtja végre.

Szám billentyűzet

Számok bevitelére szolgál. Ha a menüben bal oldalon egy szám jelenik meg, nyomja meg megfelelő szám gombot, hogy aktiválja a menüpontot.

Auto/Manual választás gomb

A főmenüben választhatja ki a különböző beállítás módokat. Bővebben a "4 MENU SETTINGS" (☰ 14. oldal). menüpontban

● Főmenü

Üzem mód

Választható menü

Üzenetek és az akkumulátor aktuális állapota

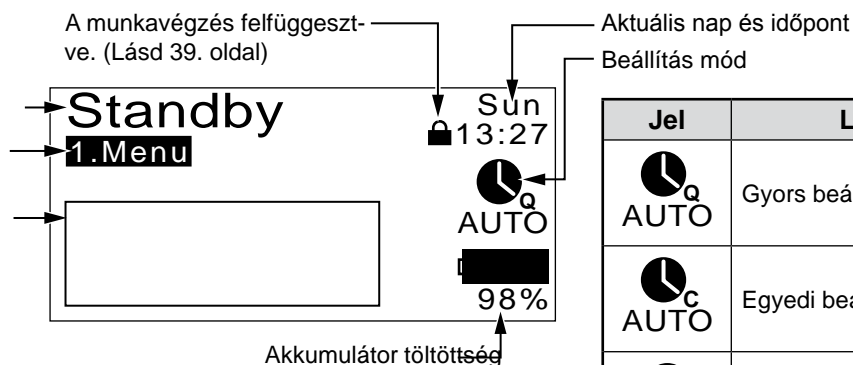

● Menüpont kiválasztás

Menü neve 1. szint

menü neve 2. szint

Választható menük és aktuális beállítás

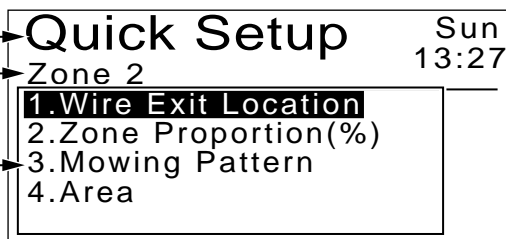

Jel	Leírás
AUTO	Gyors beállítás
AUTO	Egyedi beállítás.
AUTO	Gyors vagy egyedi beállítás van kiválasztva, de a fűnyíró inaktív.
MAN	Sem a gyors sem az egyedi beállítás nincs kiválasztva.
HOME	A fűnyíró visszatér a dokkolóhoz.



Rögzítő tüske

A határoló kábel rögzítésére.
HRM300: 200 db
HRM500: 300 db

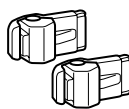

Határoló kábel csatlakozó

A határoló kábel és a dokkoló összekötésére.
2 db

Mérték

A csomagoláson található egy mérték. Ennek segítségével ellenőrizheti a határoló kábel telepítését.

Telepítés

Javasolt a telepítést hivatalos Honda Márkakereskedővel végeztetni. Ennek köszönhetően a rendszer előírászerűen fog működni..

A telepítési lehetőségek vizsgálata

A telepítést végző márkakereskedővel vizsgálják meg, hogy a dokkoló és a határoló kábel telepítése valóban a lent összefoglaltak szerint történt-e? Rendszeresen ellenőrizze, hogy a telepítés megfelel-e az előírtaknak?

Ha a lent felsoroltakból egy pont nem teljesül, forduljon Márkakereskedőhöz.

Ajánlott, hogy az áramellátáshoz való csatlakozást villanyszerelő végezze. Ügyeljen arra, hogy a dokkoló a transzformátor közelében legyen.

● Telepítési feltételek - dokkoló

Ábra	Feltétel
	<p>A dokkolót ne telepítse 5° (8.7%)-nál meredekebb felületre. Bejárata sík felületen legyen.</p>
	<p>A dokkoló ne legyen meghajlítva.</p>
	<p>Alaposan húzza meg a rögzítő csavarokat.</p>
	<ul style="list-style-type: none"> A dokkoló elhelyezése kétféle irányú lehet: CW: óramutatójárásával azonos irány és ACW: ellentétes. Az ábra szerint Miimo CW irányból áll a dokkolóra. Ilyen esetben mindig a „0” pontra kösse a kábelt, a másik végét pedig 1, 2, 3, 4 csatlakozó bármelyikére.
	<ul style="list-style-type: none"> A határoló kábelt a dokkoló előtt és mögött 2,5 méteres távolságban egyenesen kell lefektetni. A dokkoló körüli munkafelület (szürke rész az ábrán) által határolt területen ne legyen semmiféle akadály.
	<p>A határoló kábelt a dokkoló alján található külső íven vezesse el. A dokkoló min. 5 cm távolságra legyen a ház falától vagy egyéb faltól.</p>

● A határolókábel lefektetése

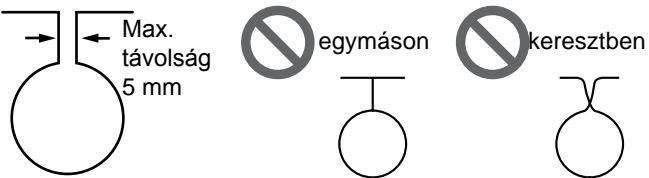
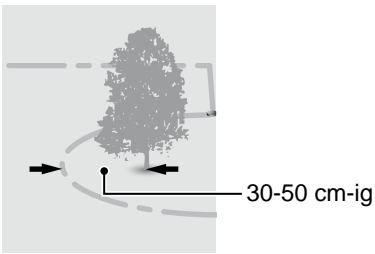
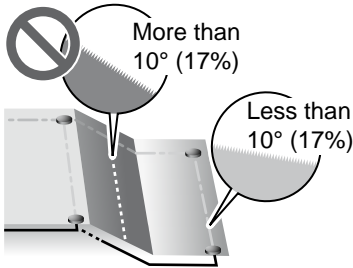
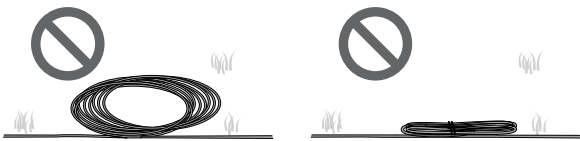
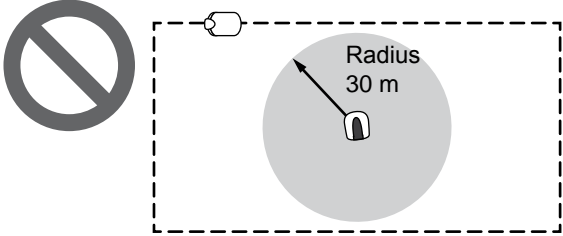
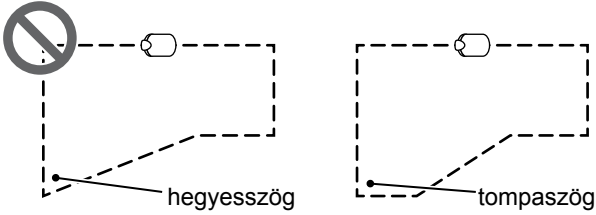
Ábra	Feltétel
 <p>Olyan tárgyak magassága, amin a fűnyíró át tud menni</p>	<p>Az olyan tárgyakat, amin a robotfűnyíró esetleg áthaladhat, kerítse körbe határoló kábellel vagy távolítsa el a munkaterületről.</p>
 <p>Max. távolság 5 mm</p> <p>egymáson</p> <p>keresztben</p>	<p>Körív kialakításánál, a ki- és bellépési pontnál, a határoló kábelek max. 5 mm távolságra lehetnek egymástól.</p>
 <p>30-50 cm-ig</p>	<p>30-50 cm távolságot kell kialakítani a határoló kábel és nagyobb tárgyak között. Az a távolság a [Wire Overlap] menüpontban 30 cm-re vagy kisebbre, 20 cm-ig csökkenthető. Részletekért keresse a Márkakereskedőt.</p>
 <p>More than 10° (17%)</p> <p>Less than 10° (17%)</p>	<p>A határoló kábel ne keresztezen 10° (17°)-nál nagyobb dőlésszögű emelkedőt. 10° (17°)-nál nagyobb emelkedővel párhuzamosan lerakható a határoló kábel, ha 10° (17°)-nál kisebb emelkedésű területen folytatódik a terület kijelölése.</p>
	<p>A határoló kábelt szépen egy vonalba fektesse.</p>
 <p>Radius 30 m</p>	<p>A robotfűnyíró a határoló kábel által kiadott jelet 30 m-es sugarú körben érzékeli. Ha a határoló kábel által jelölt terület ezen kívül esik, a fűnyíró leáll, mivel nem érzékeli a jelet.</p>
 <p>hegyesszög</p> <p>tompaszög</p>	<p>A határoló kábelt ne fektesse hegyes szögben.</p>

4 MENÜ BEÁLLÍTÁSA

A menük segítségével kiválaszthatja, hogyan dolgozzon a fűnyíró.

A menü áttekintése

▲ VIGYÁZAT

- A lenti lépések beállítása előtt nyomja meg a burkolaton a piros STOP gombot (ezzel nyithatja fel a kezelő panelt is) és kapcsolja ki a fűnyírót.

VESZÉLY:

- Kérje meg a Márkakereskedőt, hogy ezeket a beállításokat ő végezze el a telepítés során.

A teljes menü több lépcsős/síkból és almenüből áll. A legfelső szint menüpontjai a következők:

Elnevezés	Mire való?/Használat	Hányadik oldalon található?
[1.Auto Mode]	Az üzemmód be- és kikapcsolása, kiválasztása vagy deaktiválása/	(☰ 16.)
[2.Quick Setup/Gyors beállítás]	A Quick Setup üzemmód beállítása.	(☰ 17.)
[3.Custom Setup/Egyedi beállítás]	A Custom Setup üzemmód beállítása.	(☰ 22.)
[4.Test]	Tesztprogram futtatása.	(☰ 29)
[5.History]	Működés- és hibaüzenetek áttekintése.	(☰ 31.)
[6.System Setup]	Rendszerre vonatkozó beállítások.	(☰ 34.)

A teljes menü diagramja

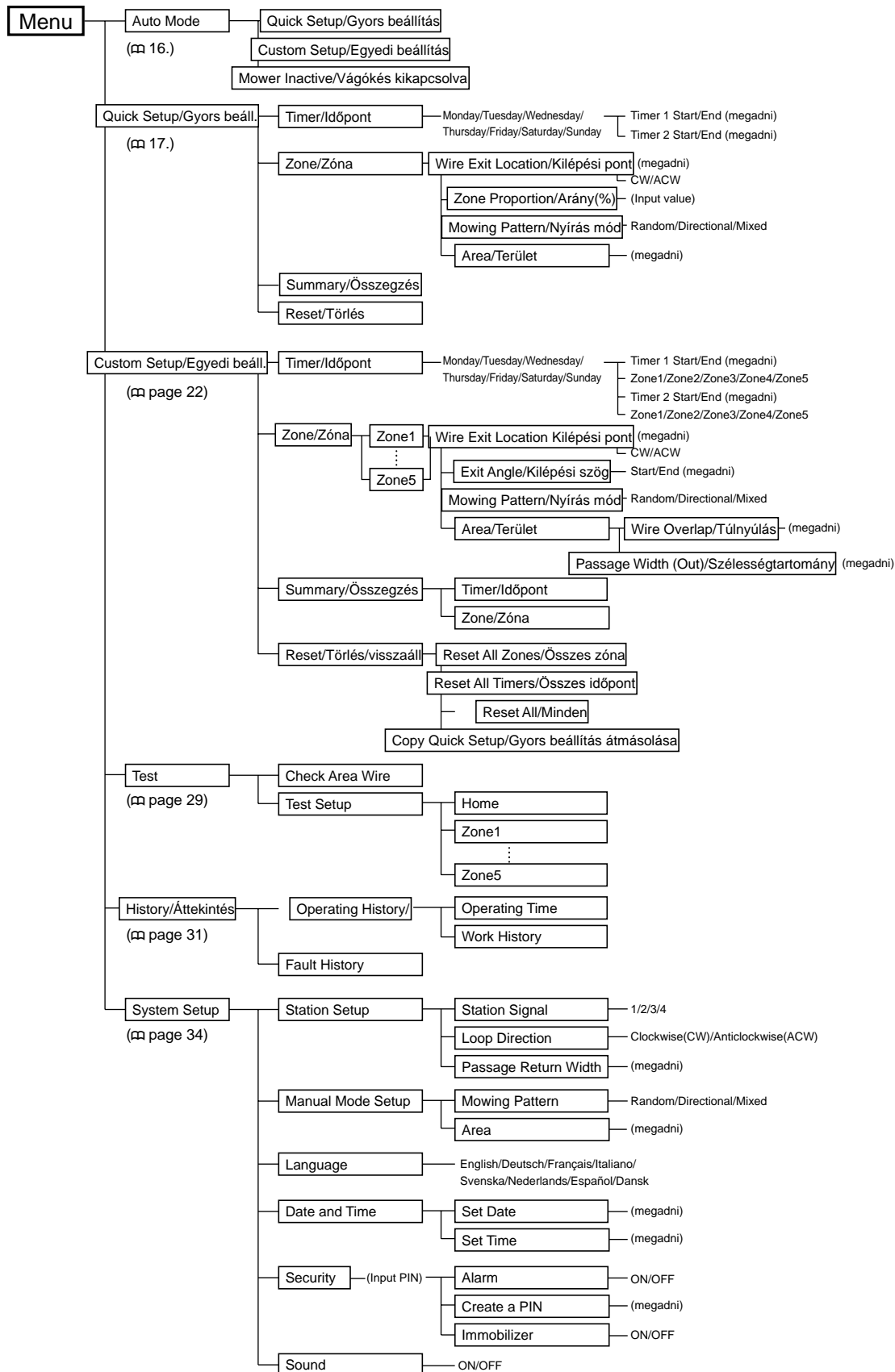

Auto-üzemmód

Itt választhatja ki a Quick Setup/Gyors, Custom Setup/Egyedi beállítás vagy inaktív vágókés pontokat.

Nyírási mód kiválasztása

Válassza ki az Önnek megfelelő módot.

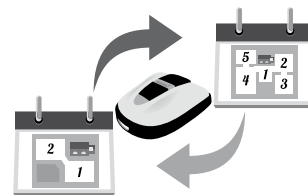

Home screen → [1.Auto Mode]

Először be kell állítani a kívánt módot.

FIGYELEM:

- Lásd a "Quick Setup"/Gyors beállítás (m 17. oldal) és "Custom Setup"/Egyedi beállítás (m 22. oldal) menüpontokat.

1

Válassza [1.Quick Setup] vagy [2.Custom Setup] menüpontot.

2

Nyomja meg az entert . A kijelzőn megjelenik az "Activated" felirat.

3

Nyomja meg az entert , hogy visszatérjen az előző menüpontba.

A munka felfüggesztése

Az Auto-üzemmódot igényei szerint felfüggesztheti.



Home screen → [1.Auto Mode]

A Quick Setup/Gyors beáll. és a Custom Setup/Egyedi beáll. menüpontban állíthatja be a felfüggesztést.

1

Válassza [3.Mower Inactive] menüpontot.

2

Nyomja meg az entert . A kijelzőn megjelenik az "Activated" felirat.

3

Nyomja meg az entert , hogy visszatérjen az előző menüpontba.

Quick Setup/Gyors programozás

FIGYELEM:

- Több nyírási zóna beállítására vagy bonyolultabb beállításra ebben a menüpontban nincs lehetőség. Ahhoz a Custom Setup/Egyedi programozás menüpontot válassza (22. oldal).

Nap és időpont beállítása

Kiválaszthatja napot és az időpontot, hogy a fűnyíró mikor dolgozzon.

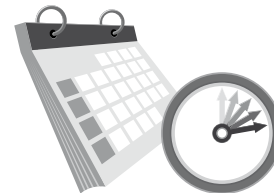

Home screen → [2.Quick Setup] → [1.Timer]

Ebben a menüpontban beállíthatja a nap(ka)t és az időpontot, hogy a robotfűnyíró mikor dolgozzon. Napi 2 időpont tartomány állítható be.

1

Válassza ki azokat a napokat, amikor a fűnyíró dolgozzon.

2

A fel/le nyilak segítségével lépkedhet a napok között, enterrel pipálhatja a kívánt napot.

3

Válassza a [0.OK] menüpontot.

4

Nyomja meg az entert (↵), hogy a Timer (időpont) menüpontba jusson.

5

24 órás formátumban adja meg a kezdés és a befejezés időpontját a számbillentyűzet használatával [Timer 1]

6

Ha szükséges, adja meg a kezdés és a befejezés időpontját 24 órás formátumban [Timer 2].

7

Nyomja meg az entert (↵), . A kijelzőn megjelenik az "Activated" felirat.

8

Nyomja meg az entert (↵), hogy visszatérjen az előző menüpontba.

Erősítse meg a kiválasztott napot és lépjen az időpontra

Nap kiválasztása....

Quick Setup		Sun
Timer		13:27
0.OK	9.Select All	
1.Monday	<input type="checkbox"/>	
2.Tuesday	<input type="checkbox"/>	
3.Wednesday	<input checked="" type="checkbox"/>	
4.Thursday	<input type="checkbox"/>	

Összes nap

Jelentése: további oldalak vannak. A (↑) / (↓) gombokkal lapozhat.

Quick Setup		Sun
Timer		13:27
	Start	End
Timer 1	11:00	11:45
Timer 2	00:00	00:00

Időpont beállítása

■ Zóna beállítás

Quick Setup/Gyros programozásmódban a Zone 1 (melynek alapbeállításai nem változtathatók meg), és még egy (de csak egy) további "Zone 2" is beprogramozható.

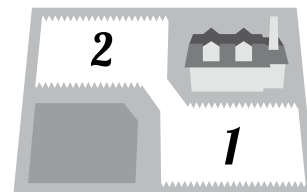

A robotfűnyíró a zóna egy megadott/beprogramozott pontjáig nyírás nélkül mozog.

🔍 [1. Wire Exit Location/Kilépési pont] (☞ 18. oldal)

- Állítsa be azt a távolságot a dokkolótól, ahonnan a fűnyíró nyírni kezdjen.

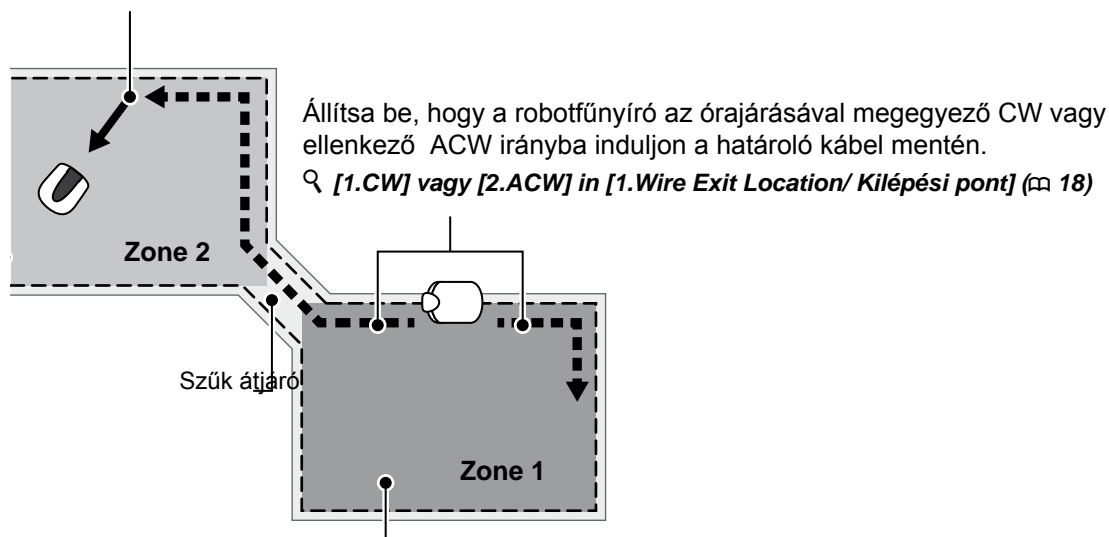

Hatékonyabban nyírja a fűvet, ha beállítja a zónák területi arányát. PÉLDA: ha az arányt 30%-ra állítja, akkor a 2-es zónában 10-ből 3-szor az 1-es zónában 10-ből 7-szer fog nyírni Miimo.

🔍 [2.Zone Proportion (%)/Zóna területi arány] (☞ 19. oldal)

● A határoló kábel azon pontjának a megadása, ahonnan a fűnyírás kezdődjön (kilépési pont)

📱 Home screen → [2.Quick Setup] → [2.Zone]
→ [1.Wire Exit Location]

A robotfűnyíró a zóna egy megadott/beprogramozott pontjáig nyírás nélkül a határoló kábel mentén mozog, a kilépési pontnál elfordul a kábeltől és megkezdi a nyírást.

Ez lehetővé teszi, hogy a fűnyíró egy meghatározott helyre is eljusson.

1

Adjon meg egy értéket 0-250 m között [0-250m].

2

Adja meg a megfelelő számot, hogy milyen irányba induljon el [1. CW]: óra mutató járásával megegyező vagy [2. ACW] ellentétes [1. CW/2. ACW].

3

Nyomja meg az entert ⏏.
"Activated" jelenik meg a képernyőn.

4

Nyomja meg az entert ⏏, hogy visszatérjen az előző menübe.

● Gyors programozás: A munka aránya az 1-es és 2-es zónában

 Home screen → [2.Quick Setup] → [2.Zone]
→ [2.Zone Proportion (%)]

Beállíthatja, hogy a robotfűnyíró melyik zónában, milyen arányban nyírjon. PÉLDA: ha az arányt 30%-ra állítja, akkor a 2-es zónában 10-ből 3-szor az 1-es zónában 10-ből 7-szer fog nyírni. Az arány megadásánál vegye figyelembe a zóna nagyságát a kert százalékos méretéhez viszonyítva.

1

Állítsa be a százalékot 0-100%.

2

Nyomja meg az entert . A kijelzőn megjelenik az "Activated" felirat.

3

Nyomja meg az entert , hogy visszatérjen az előző menüpontba.

● A nyírési mód beállítása

 Home screen → [2.Quick Setup] → [2.Zone] → [3.Mowing Pattern]

Az alábbi "irányok" választhatóak:

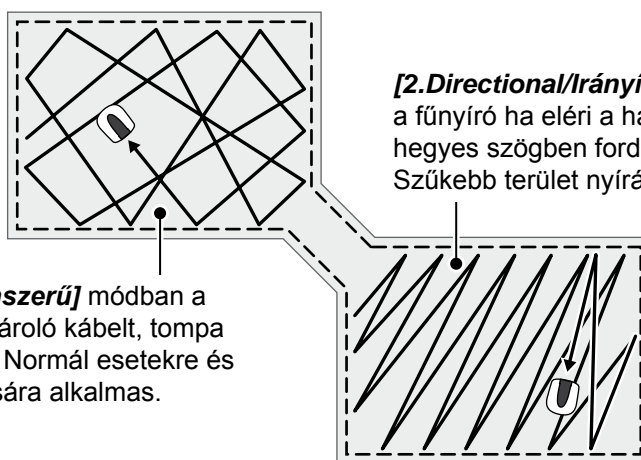

[1.Random/Véletlenszerű] módban a fűnyíró ha eléri a határoló kábelt, tompa szögben fordul meg. Normál esetekre és nagyobb terek nyírására alkalmas.

[2.Directional/Irányított] módban a fűnyíró ha eléri a határoló kábelt, hegyes szögben fordul vissza. Szűkebb terület nyírásához optimális.

Megadhatja, hogy nyírás közben merre mozogjon a fűnyíró. A [3.Mixed/Vegyes] üzemmódban a fenti két módot váltakozva használja.

1

Válassza [1.Random], [2.Directional] vagy a [3.Mixed] menüpontot.

2

Nyomja meg az entert . A kijelzőn megjelenik az "Activated" felirat.

3

Nyomja meg az entert , hogy visszatérjen az előző menüpontba.

● Állítsa be, hogy a fűnyíró mennyivel lépjen túl a határoló kábelen fűnyírás közben



Home screen → [2.Quick Setup] → [2.Zone] → [4.Area]

A robofűnyíró képes arra, hogy a határoló kábelen is nyírja a fűvet.

1

20-45 cm között adja meg a kívánt értéket

2

Nyomja meg az entert (↵).
"Activated" jelenik meg a képernyőn.

3

Nyomja meg az entert (↵), hogy
visszatérjen az előző menübe.

■ A beállítások ellenőrzése

Az összegzésben áttekintheti a beállításokat.



Home screen → [2.Quick Setup] → [3.Summary]

A Quick Setup/Gyors programozás beállításait itt ellenőrizheti.

1

Az összegzés áttekintéséhez a fel/le nyilakkal lépkedhet a mezőben.

2

Nyomja meg a "vissza nyíl" gombot, hogy
visszatérjen az előző menübe.

Quick Setup		Sun
Timer Summary		13:27
Mon	Tue	Wed
Timer 1	11:00	11:45
Timer 2	00:00	00:00



Quick Setup		Sun
Zone Summary		:Zone 2
Wire Exit	ACW/	0m
Exit Angle	50°	150°
Mowing Pattern	Random	
Wire Overlap	45cm	
Passage Width (Out)	0	

Jelentése: további oldalak
vannak. A (↑) / (↓) gombokkal
lapozhat.

■ A beállítások visszaállítása



 **Home screen** → **[2.Quick Setup]** → **[4.Reset]**

Ezt a beállítást akkor használja, ha a gyári beállításokat szeretné visszaállítani.

FIGYELEM:

- Mielőtt ezt a menüpontot beállítja, konzultáljon Márkakereskedővel.

1

[1. Yes] választása

2

Nyomja meg az entert .
A kijelzőn megjelenik az "Activated"
felirat.

3

Nyomja meg az entert , hogy
visszatérjen az előző menüpontba.

Egyedi beállítás

Nap, időpont és aktuális zóna beállítása

Kiválaszthatja a napokat, hogy a robotfűnyíró mikor nyírja a fűvet. Minden zónát beállíthat külön időpontra. Naponta két zónát és két időpontot adhat meg.

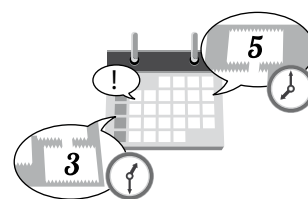

Home screen → [3.Custom Setup] → [1.Timer]

Állítsa be, hogy mely napokon és milyen időpontban dolgozzon a robotfűnyíró.
Naponta két időpontot állíthat be.

FIGYELEM:

- Kövesse a "Setting the boundary wire location at which the lawnmower starts mowing" "Állítsa be, a fűnyíró mennyivel lépjen túl a határoló kábelén"(☞ 24.oldal) menüpontot.

1

Válassza ki a napokat.

2

Ezeket az enter lenyomásával ⏪ pipálja ki.

3

Válassza a [0.OK].

4

Nyomja meg az entert ⏪, hogy tovább léphessen a timer beállításhoz.

5

Adja meg a kezdési- és befejezési időpontokat 24 órás formátumban [Timer 1].

6

Adja meg a kívánt zóna számát, ahol a fűnyíró megkezdje a fűnyírást.

7

Ha szükséges, adja meg a kezdési- és befejezési időpontokat 24 órás formátumban [Timer 2].

8

Adja meg a kívánt zóna számát.

9

A következő napi beállításhoz nyomja meg az entert ⏪, hogy visszajusson az 5. pontba. Az 5-9. pont közötti beállítást addig ismétlje, míg a 2. pontban kiválasztott összes napot be nem állította. Ezután megjelenik az "Activated" felirat.

10

Nyomja meg az entert ⏪, hogy visszatérjen az előző menübe.

Custom Setup Sun 13:27

Timer 0.OK 9.Select All

1.Monday

2.Tuesday

3.Wednesday

4.Thursday

Összes nap kiválasztása

Erősítse meg a kiválasztott napot és lépjen az időpontra.

Nap kiválasztása

Jelentése: további oldalak vannak. A \uparrow / \downarrow gombokkal lapozhat.

Custom Setup Sun 13:27

Timer :Wednesday

Timer 1 Start End

11:00 - 11:45

1.Zone 1 : Zone 1-5

Időpont beállítása

Zóna kiválasztása

Timer 2 00:00 - 00:00

1.Zone 1 : Zone 1-5

Zónák beállítása

A robotfűnyíró 5 zónában tud dolgozni, Ön is ennyit tud beállítani.

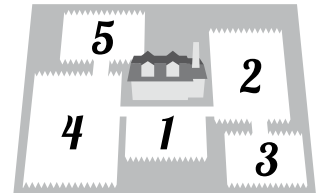

A vágókécek akkor indulnak el, ha a robotfűnyíró eléri a kilépési pontot.

🔍 [1.Wire Exit Location/Kilépési pont] (☞ 18.)

- Állítsa be azt a dokkolótól mért távolságot, ahonnan nyírni kezdjen a robotfűnyíró.

A robotfűnyíró meghatározott szögben hagyja el a határoló kábelt.

🔍 [2.Exit Angle/Kilépési szög] (☞ 24. oldal)

- Megváltoztathatja azt az előre beállított szögtartományt, amiben a fűnyíró megkezdje a munkát. [1.Wire Exit Location].

Állítsa be, hogy a fűnyíró a nyírás során mennyivel lépjen túl a határoló kábelen.

🔍 [1.Wire Overlap] [4.Area] (☞ 25)

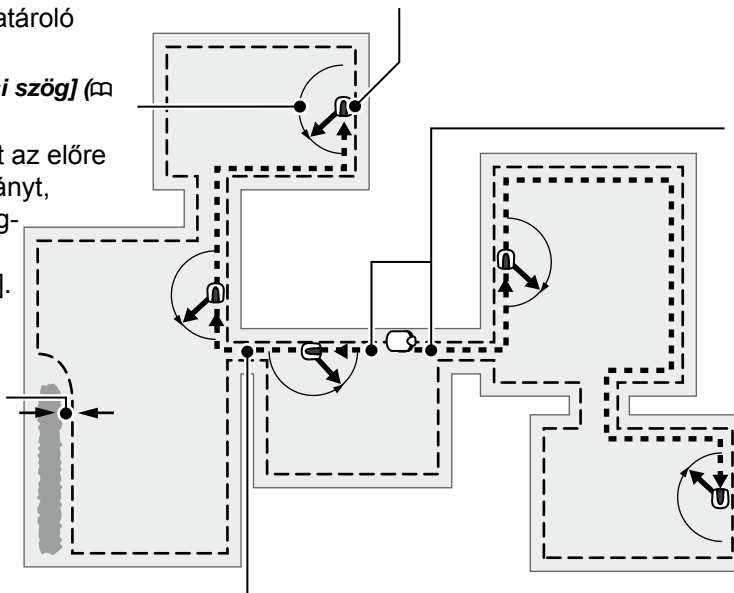

Állítsa be, hogy a fűnyíró óra járásával megegyező vagy ellentétes irányba induljon, hogy elérjen egy zónát.

🔍 [1.CW] or [2.ACW] in [1.Wire Exit Location] (☞ 18. oldal)

Szűk sávokban történő áthaladáshoz úgy programozza a robotfűnyíró, hogy a lehető legközelebb haladjon a kábel mentén.

🔍 [2.Passage Width (Out)] in [4.Area] (☞ 26. oldal)

- Adja meg a határoló kábel és fűnyíró távolságát.

● Adja meg azt a pontot a határoló kábelen, ahonnan a fűnyíró nyírjon

 Home screen → [3.Custom Setup] → [2.Zone] → [1.Zone 1] ~ [5.Zone 5] → [1.Wire Exit Location]

A robotfűnyíró a határoló kábel mentén elmegey eddig a pontig és attól elfordulva belekezd a nyírásba. Ez lehetővé teszi, hogy speciális, nehezen hozzáférhető helyeken is nyírja a fűvet.

1

Adjon meg egy értéket 0-250 m között [0-250m].

2

Adja meg a megfelelő számot, hogy milyen irányba [1.CW/2.ACW].

3

Nyomja meg az entert . "Activated" jelenik meg a képernyőn.

4

Nyomja meg az entert , hogy visszatérjen az előző menübe.

● Állítsa be a szöget, hogy a robotfűnyíró hogyan hagyja el a határoló kábelt

 Home screen → [3.Custom Setup] → [2.Zone] → [1.Zone 1] ~ [5.Zone 5] → [2.Exit Angle]

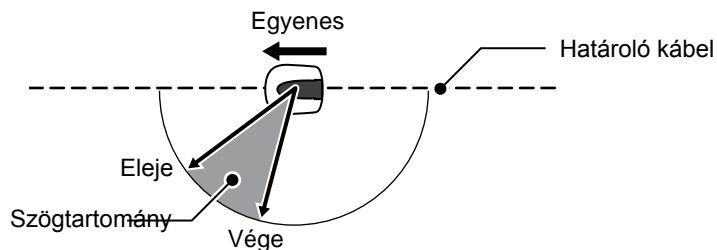

Beállíthatja azt a szögtartományt, ahogy a robotfűnyíró elhagyja a határoló kábelt.

1

Adjon meg egy szögtartományt a legkisebb és legnagyobb szögértékkel

2

Nyomja meg az entert . "Activated" jelenik meg a képernyőn.

3

Nyomja meg az entert , hogy visszatérjen az előző menübe.

● Nyírási mód beállítása

Home screen → [3.Custom Setup] → [2.Zone] → [1.Zone 1] ~ [5.Zone 5] → [3.Mowing Pattern]

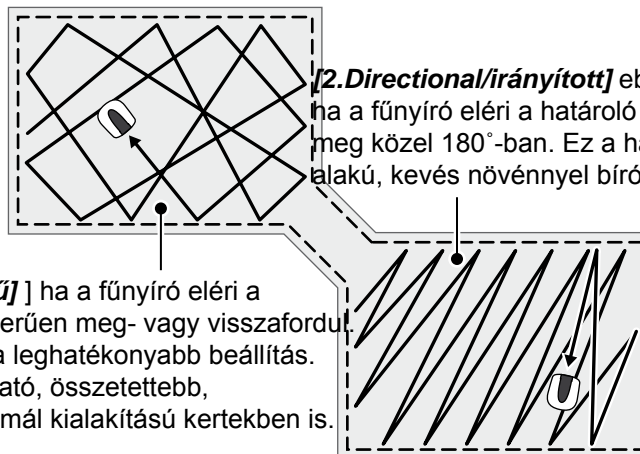

[1.Random/Véletlenszerű] ha a fűnyíró eléri a határoló kábelt, véletlenszerűen meg- vagy visszafordul. Nyíráás szempontjából ez a leghatékonyabb beállítás. Minden területre használható, összetettebb, szabálytalan alakú és normál kialakítású kertekben is.

[2.Directionális/irányított] ebben a nyírási módban, ha a fűnyíró eléri a határoló kábelt, önmagától fordul meg közel 180°-ban. Ez a használati mód szabályos alakú, kevés növényvel bíró kertekben használható.

Kiválaszthatja, hogy a fűnyíró nyíráás során milyen irányban mozogjon. [3.Mixed] beállítás is választható: ebben az esetben a fűnyíró rendszeres időközönként a fenti két módot változtatja a fűnyíráás során.

1

Válassza [1.Random], [2.Directionális] vagy [3.Mixed] menüpontot.

2

Nyomja meg az Entert . "Activated" jelenik meg a képernyőn.

3

Nyomja meg az entert , hogy visszatérjen az előző menübe.

● Beállíthatja, hogy a fűnyíró mennyivel nyírjon túl a határoló kábelén

Home screen → [3.Custom Setup] → [2.Zone] → [1.Zone 1] ~ [5.Zone 5] → [4.Area] → [1.Wire Overlap]

A robotfűnyíró minden esetben túl nyír a határoló kábelén. Ezt az alábbiak szerint állíthatja be:

1

20-45 cm között adja meg a kívánt értéket.

2

Nyomja meg az Entert . "Activated" jelenik meg a képernyőn.

3

Nyomja meg az entert , hogy visszatérjen az előző menübe.

Továbbá egy másik menüpontban beállíthatja, hogy a fűnyíró milyen szorosan közelítse meg a határoló kábelt (Passage Width (Out) menüpontban).



Home screen → [3.Custom Setup] → [2.Zone] →
[1.Zone 1] ~ [5.Zone 5] → [4.Area] → [2.Passage Width (Out)]

Beállíthatja azt a sávot, amin belül a robotfűnyíró megközelíti a zóna kilépési pontokat és ugyanezt a sávot használja, ha a munka végeztével vagy a töltéshez visszatér a dokkolóhoz.

Beállítás	Távolság
0	“0” érték megadása esetén egész közel követi a kábelt. Ennek az értéknek a megadása szűk átjárókban ajánlott.
↑ ↓	
10	“10” érték esetén A robotfűnyíró szélesebb térben mozog a határoló kábel mentén. Ezzel elkerülheti, hogy A robotfűnyíró mindig ugyanabban a sávban mozogjon, megakadályozva ezzel, hogy a kerekek kitapossák a fűvet.

1

Állítson be egy értéket 0-10 között.

2

Nyomja meg az Entert (↵).
“Activated” jelenik meg a képernyőn.

3

Nyomja meg az entert (↵), hogy
visszatérjen az előző menübe.

FIGYELEM:

- Kérjük, vegye figyelembe: a mágneses tér ereje függ a határoló kábel hosszától: minél hosszabb annál gyengébb a mágneses térerő.

Beállítások ellenőrzése

Az összegzésben áttekintheti a beállításokat.



● Nap- és időpontbeállítás ellenőrzése



Home screen → [3.Custom Setup] → [3.Summary] → [1.Timer]

Ellenőrizheti a nap és időpont beállításokat.

1

Az összegzés áttekintéséhez a fel/le nyilakkal lépkedhet a mezőben

2

Nyomja meg a “vissza nyíl”, hogy
visszatérjen az előző menübe.

Custom Setup		Sun
Timer Summary		:Wed 13:27
Mon	Tue	Wed
Thu	Fri	Sat
Sun		
Timer 1	11:00 – 11:45	
	Zone 2	
Timer 2	00:00 – 00:00	
	Zone 1	

● Zónabeállítások ellenőrzése

 Home screen → [3.Custom Setup] → [3.Summary] → [2.Zone]

Áttekintheti a Custom Setup/Egyedi beállításokat.

1

Az összegzés áttekintéséhez a fel/le nyilakkal lépkedhet a mezőben.



2

Nyomja meg a “vissza nyíl”, hogy visszatérjen az előző menübe.

Custom Setup		Sun
		13:27
Zone Summary	:Zone 1	
Wire Exit	ACW/	10m
Exit Angle	50°-150°	
Mowing Pattern	Directional	
Wire Overlap	20cm	
Passage Width (Out)	0	



Custom Setup		Sun
		13:27
Zone Summary	:Zone 5	
Wire Exit	CW/	0m
Exit Angle	50°-150°	
Mowing Pattern	Random	
Wire Overlap	20cm	
Passage Width (Out)	3	

Jelentése: további oldalak vannak. A  /  gombokkal lapozhat.

■ A beállítások megváltoztatása

Visszaállíthatja az Egyedi beállítást vagy a Gyors beállítást átmásolhatja az Egyedi beállításba.

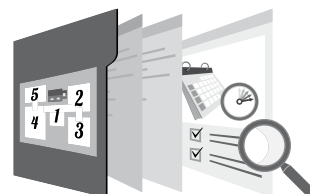

● A zónabeállítások visszaállítása

 Home screen → [3.Custom Setup] → [4.Reset] → [2.Reset All Zones]

Visszaállíthatja az összes,erre az üzemmódra vonatkozó, zónákat érintő beállítást.

1

[1. Yes] választása

2

Nyomja meg az entert . A kijelzőn megjelenik az “Activated” felirat.

3

Nyomja meg az entert , hogy visszatérjen az előző menüpontba.

● Időpontok törlése



Home screen → [3.Custom Setup] → [4.Reset] → [1.Reset All Timers]

Törölheti a menüben az összes beállítást.

1

[1. Yes] választása

2

Nyomja meg az entert .
A kijelzőn megjelenik az "Activated" felirat.

3

Nyomja meg az entert , hogy
visszatérjen az előző menüpontba.

● Az összes beállítás visszaállítása



Home screen → [3.Custom Setup] → [4.Reset] → [3.Reset All]

Visszaállíthatja a menüben az összes, erre az üzemmódra vonatkozó beállítást.

1

[1. Yes] választása

2

Nyomja meg az entert , .
A kijelzőn megjelenik az "Activated" felirat.

3

Nyomja meg az entert , hogy
visszatérjen az előző menüpontba.

● A gyors beállítás bemásolása az egyedi beállítás módba



**Home screen → [3.Custom Setup] → [4.Reset] →
[4.Copy Quick Setup]**

Zone 2 nap és időpont beállításait átmásolhatja a Quick Setup/Gyors beállítás menübe.

1

[1. Yes] választása

2

Nyomja meg az entert .
A kijelzőn megjelenik az "Activated" felirat.

3

Nyomja meg az entert , hogy
visszatérjen az előző menüpontba.

Teszt beállítás

A határoló kábel jelének megerősítése

Ellenőrizheti, hogy a határoló kábel által adott jel elér-e a robotfűnyíróhoz és hogy ez a jel milyen erős. Először ellenőrizze, hogy a dokkolón világít-e a zöld LED. Ez mutatja, hogy a határoló kábel összeköttetés rendben van. Ha narancssárga a LED, akkor a határoló kábel elszakadt vagy megsérült.



 Home screen → [4.Test] → [1.Check Area Wire]

Jelölés	Jelerősség
Lv0	nem zárt az áramkör, nem érzékeli a jelet
Lv1	gyenge jel
↑↓	↑↓
Lv5	közepes jel
↑↓	↑↓
Lv10	erős jel

A fűnyíró működése

Ellenőrizheti, hogy a fűnyíró rendben visszatér-e a dokkolóhoz, valamint hogy az összes beállítást megfelelően hajtja-e végre.



Ellenőrizheti hogyan tér vissza a robotfűnyíró a dokkolóhoz

 Home screen → [4.Test] → [2.Test Setup] → [0.Home]

Ellenőrizheti, hogy a fűnyíró rendben visszatér-e a dokkolóhoz.

FIGYELEM:

- Úgy hajtja végre a tesztet, hogy a fűnyíró ne legyen a dokkolón.

1

[1. Yes] választása

2

Nyomja meg az entert . A kijelzőn megjelenik az "Activated" felirat.

3

Csukja le a kezelő panelt. Ha a teszt befejeződött a "Finish Home Test" felirat jelenik meg a kijelzőn.

4

Nyomja meg az entert , hogy visszatérjen az előző menüpontba.

● Ellenőrizze a fűnyíró működését a beállított zónában



Home screen → [4.Test] → [2.Test Setup] → [1.Zone 1] ~ [5.Zone 5]

Ellenőrizheti, hogy a robotfűnyíró jól tájékozódik-e és hogy hogyan nyírja a fűvet az egyes zónákban.

Quick Setup/Gyors beállítás: Zóna1 és Zóna 2

Custom Setup/Egyedi beállítás: Zóna 1-Zóna 5

FIGYELEM:

- Ezt a tesztelést úgy hajtsa végre, hogy a robotfűnyíró a dokkolón álljon.
- Ha a robotfűnyíró nem dolgozik [Mower Inactive] de [Auto Mode] állásban van, ez a funkció nem használható.

1

[1. Yes] választása

2

Nyomja meg az entert .
A kijelzőn megjelenik az "Activated" felirat.

3

Csukja le a kezelő panelt. Ha a teszt befejeződött felirat jelenik meg a kijelzőn.

4

Nyomja meg az entert , hogy visszatérjen az előző menüpontba.

■ Áttekintés

■ A működés áttekintése

Megnézheti az üzemidőt és hogy a robotfűnyíró mennyi időt volt összesen a töltn.

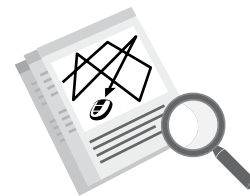

● Összes nyírás idő és töltési idő áttekintése

 **Home screen → [5.History] → [1.Operating History] → [1.Operating Time]**

Megtekintheti, hogy mennyi a robotfűnyíró teljes fűnyírási- és töltési ideje.

1

A lista áttekintése.

2

Nyomja meg az entert , hogy visszatérjen az előző menüpontba.

Teljes fűnyírási idő

Teljes töltési idő

History		Sun
Operating Time		13:27
Cutting Time		0mm
Changing Time		0mm

● A robotfűnyíró teljes működésének áttekintése

 Home screen → [5.History] → [1.Operating History] → [2.Work History]

Ebben a menüpontban a robotfűnyíró nyírási-visszatérési- és töltési idejét tekintheti meg: melyik tevékenységgel mennyi időt töltött.

1

A menüben lépegetéshez a fel/le nyilakat használja.

2

Nyomja meg az entert ↵, hogy visszatérjen az előző menüpontba.

Minden alkalommal, mikor a fűnyíró töltés után elhagyja a dokkolót, egy új adat jelenik meg. A legfrisebb van legfelül (01).

History				Sun 13:27	
Cutting History					
01:	0min	06:	0min	⏮	
02:	0min	07:	0min		
03:	0min	08:	0min		
04:	0min	09:	0min		
05:	0min	10:	0min	⏭	



History				Sun 13:27	
Charge History					
01:	0min	06:	0min	⏮	
02:	0min	07:	0min		
03:	0min	08:	0min		
04:	0min	09:	0min		
05:	0min	10:	0min	⏭	

Jelentése: további oldalak vannak. A ⏮ / ⏭ gombokkal lapozhat.

A legfrisebb van legfelül (01).

Hibaüzenetek áttekintése

A hibaüzenetek az időpontok feltüntetésével tárolódnak a robotfűnyíró memóriájában.

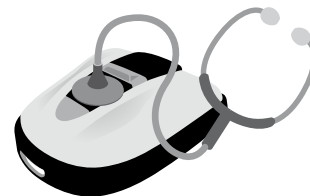

 Home screen → [5.History] → [2.Fault History]

A hibaüzenetek időrendi sorrendben tárolódnak.

1

A fel/le nyíllal válassza ki a fault history/hibatörténet menüpontot.

2



Nyomja meg az entert , ha a hiba részletezését akarja látni. Részletekért tekintse meg a hibaelhárítás menüpontot. (☞ 47. oldal).

3

Nyomja meg az entert , hogy visszatérjen az előző menüpontba.

A legfrisebb hibaüzenet jelenik meg legfelül. További információért nyomja meg az entert .

History				Sun
Fault History				13:27
1.	3A051	01.10.12	11:13	
2.	3A024	01.10.12	11:38	
3.	3A013	01.10.12	11:38	
4.	3A052	01.10.12	11:31	
5.	3A051	01.10.12	11:25	

Jelentése: további oldalak vannak. A  /  gombokkal lapozhat.

Hibaüzenet és hiba időpontja.

History				Sun
Fault History				13:27
03:Lift sensor				
Fault				
01.10.2012 11:15				

■ Egyéb rendszer beállítások

■ A dokkoló alap beállításai

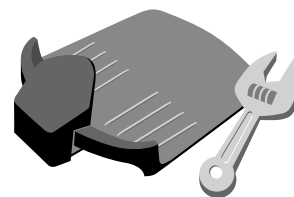

Itt elvégezheti az alapbeállításokat.



● A határoló kábel jelének kiválasztása

 **Home screen** → **[6.System Setup]** → **[1.Station Setup]** → **[1.Station Signal]**



Ez a beállítás a határoló kábel csatlakozási lehetőségeire vonatkozik: 1, 2, 3 vagy 4. Kiválaszthatja azt a számjelzésű beállítást (1., 2., 3., 4.), ahova korábban a határoló kábelt csatlakoztatta a dokkolóhoz. Ha zavar lépne fel, mert hasonló fűnyíró van a közelben, a dokkolón rakja át a határoló kábelt egy másik számjelű csatlakozóra és itt a menüben is állítsa be ugyanazt a számot.

- 1 Ha zavar lép fel, válasszon másik számú jelet.
- 2 Nyomja meg az entert . A kijelzőn megjelenik az "Activated" felirat.
- 3 Nyomja meg az entert , hogy visszatérjen az előző menüpontba.

● A fűnyíró mozgásirányának megadása

 **Home screen** → **[6.System Setup]** → **[1.Station Setup]** → **[2.Loop Direction]**

Beállíthatja, hogy a fűnyíró a dokkolóhoz viszonyítva merre haladjon.

- 1 Válassza [1.(CW)] óra mutató járásával megegyező vagy [2. (ACW)] ellentétes irányt.
- 2 Nyomja meg az entert . A kijelzőn megjelenik az "Activated" felirat..
- 3 Nyomja meg az entert , hogy visszatérjen az előző menüpontba.

● Határoló kábel megközelítési tartomány beállítása visszatéréskor



Home screen → [6.System Setup] → [1.Station Setup] → [3.Passage Return Width]

Beállíthatja, hogy amikor a fűnyíró visszatér a dokkolóhoz, a határoló kábelhez viszonyítva, mennyire közelítse azt meg.

FIGYELEM:

- Ennek az értéknek kisebbnek kell lennie, mint amit a Passage Width (Out) menüpontban beállított érték bármelyik zónában.

Beállítás	Távolság
0	A fűnyíró relatív szorosan követi a kábelt. Ez szűk helyen ajánlott.
10	A fűnyíró a véletlenszerűen halad a mágneses mező/tér és a kábel közötti területen. A fűnyíró kihasználja a legszélesebb beállítást, lehetővé téve ezzel, hogy ne mindig ugyanazon a nyomon haladjon, csökkentve ezzel a kitaposott keréknyomok megjelenésének lehetőségét.

- Kérjük, vegye figyelembe, hogy a mágneses tér ereje függ a határoló kábel hosszától: minél hosszabb, annál gyengébb a mágneses térerő.

1

Adjon meg egy értéket 0-10 között.

2

Nyomja meg az entert . A kijelzőn megjelenik az "Activated" felirat.

3

Nyomja meg az entert , hogy visszatérjen az előző menüpontba.

■ Kézi üzemmód/Manual Mode Setup

Beállíthatja a nyírás módját és hogy a fűnyíró mennyivel nyírjon túl a határoló kábelén.



● A nyírési mód beállítása

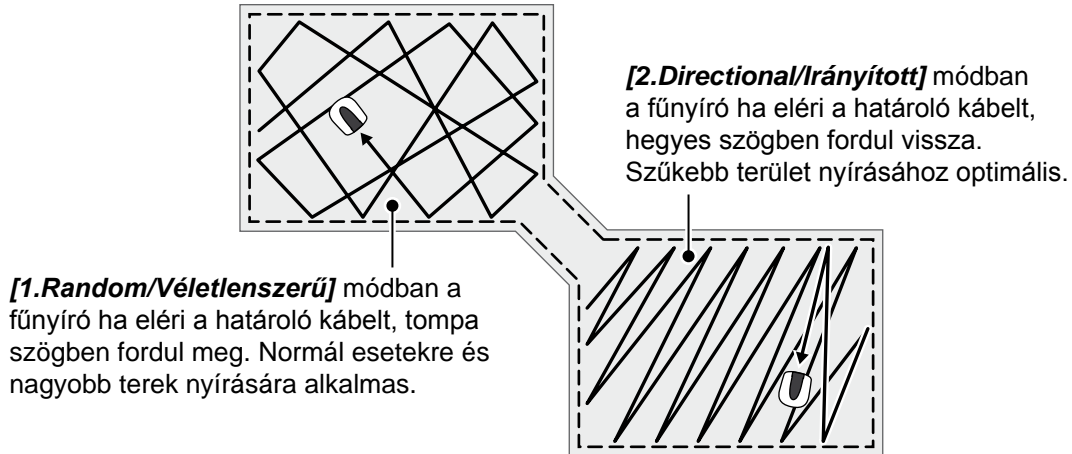

Home screen → [6. System Setup] → [2. Manual Mode Setup] → [1. Mowing Pattern]

Megadhatja, hogy nyírás közben merre mozogjon a fűnyíró. A [3. Mixed/Vegyes] üzemmódban a fenti két módot váltakozva használja.

1

Válassza [1. Random], [2. Directional] vagy a [3. Mixed] menüpontot.

2

Nyomja meg az entert (↵). A kijelzőn megjelenik az "Activated" felirat.

3

Nyomja meg az entert (↵), hogy visszatérjen az előző menüpontba.

● A fűnyíró mennyivel nyírjon túl a határoló kábelén



Home screen → [6. System Setup] → [2. Manual Mode Setup] → [2. Area]

A robotfűnyíró minden esetben túl nyír a határoló kábelén. Ezt az alábbiak szerint állíthatja be:

1

20-45 cm között adja meg a kívánt értéket

2

Nyomja meg az Entert (↵). "Activated" jelenik meg a képernyőn.

3

Nyomja meg az entert (↵), hogy visszatérjen az előző menübe.

Nyelv megadása

A menüpontban 8 nyelvből választhat.



 **Home screen** → **[6.System Setup]** → **[3.Language]**

8 nyelvből választhat.

1

Válassza ki a nyelvet

2

Nyomja meg az entert .
A kijelzőn megjelenik az “Activated” felirat.

3

Nyomja meg az entert , hogy
visszatérjen az előző menüpontba.

A rendszeridő és -dátum beállítása

Beállíthatja a rendszeridőt és -dátumot.



 **Home screen** → **[6.System Setup]** → **[4.Date and Time]**

Állítsa be a rendszeridőt és -dátumot. A Timer ezen beállítás alapján működik.

1

Válassza a [1. Set Date] menüpontot és állítsa be a dátumot.

2

Nap/hónap/év formátumban állítsa be a dátumot.

3

Nyomja meg az entert .
A kijelzőn megjelenik az “Activated” felirat.

4

Nyomja meg az entert , hogy
visszatérjen az előző menüpontba.

5

Válassza a [2. Set Time] menüpontot.

6

24 órás formátumba adja meg az időt.

7

Nyomja meg az entert .
A kijelzőn megjelenik az “Activated” felirat..

8

Nyomja meg az entert , hogy
visszatérjen az előző menüpontba.

■ Biztonsági beállítások

Ezzel a beállítással megakadályozhatja, hogy illetéktelenek használják a fűnyírót. Továbbá bizonyos időszakra szüneteltesheti a fűnyíró működését.

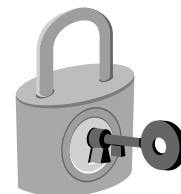

● Riasztás beállítása

 **Home screen** → **[6.System Setup]** → **[5.Security]** → **[1.Alarm]**

A beállítással ki- és bekapcsolhatja a riasztási hangot. [2. OFF] helyzetben minden más riasztási hang ki van iktatva, kivéve a kés forgásának kezdetét jelző hangot.

FIGYELEM:

- Ha a PIN kódot háromszor egymás után hibásan adja meg, ugyanez történik.

1

Válassza a [1. ON] menüpontot.

2

Nyomja meg az entert .
A kijelzőn megjelenik az “Activated” felirat..

FIGYELEM:

- A funkció kikapcsolásához válassza a [2.OFF] menüpontot.

3

Nyomja meg az entert , hogy visszatérjen az előző menübe.

● PIN kód megváltoztatása

FIGYELEM:

- Más, biztonságos helyre jegyezze fel a PIN kódot. Olvassa el a “DEALER CHECKSHEET”-t (m 66). Ha elfelejtette PIN kódját, hívja fel a Márkakereskedőt.

 **Home screen** → **[6.System Setup]** → **[5.Security]** → **[2.Create a PIN]**

Megváltoztathatja a kezelőpanel kioldásához szükséges PIN kódot.

1

A számbillenytűzte segítségével írjon be egy új PIN kódot. Jegyezze fel biztonságos helyre!

2

Nyomja meg az entert .
A kijelzőn megjelenik az “Activated” felirat.

3

Nyomja meg az entert , hogy visszatérjen az előző menüpontba.

● A robotfűnyíró munkavégzésének felfüggesztése egy bizonyos időszakra



Home screen → [6.System Setup] → [5.Security] → [3.Immobilizer]

Felfüggesztheti a fűnyíró munkavégzését egy meghatározott időszakra. (Például, ha elutazik és nem akarja felügyelet nélkül hagyni).

1

Ennek a funkciónak a megerősítéséhez válassza a [1. ON] menüpontot, visszavonásához pedig a [2. OFF] menüpontot, majd a 4. pontot.

2

Nyomja meg az entert ⏪.

3

Annyi napot adjon meg (max. 30), ahányat ne dolgozzon a fűnyíró. Nyomja meg az Entert ⏪. "Activated" jelenik meg a képernyőn.

4

Nyomja meg az entert ⏪, hogy visszatérjen az előző menübe.

■ A kezelőpanel-hang ki- és bekapcsolása

Kiválaszthatja, hogy a gombok megnyomásakor adjon vagy ne adjon hangot a fűnyíró.



Home screen → [6.System Setup] → [6.Sound]

Állítsa be, hogy a gombok megnyomásakor adjon vagy ne adjon hangot a fűnyíró.

1

Válassza az [1. ON] vagy [2. OFF] menüpontot.

2

Nyomja meg az entert ⏪. A kijelzőn megjelenik az "Activated" felirat.

3

Nyomja meg az entert ⏪, hogy visszatérjen az előző menüpontba.

5 HASZNÁLAT

A kert ellenőrzése

Meelőtt a fűnyíró működésbe lépne, ellenőrizze a kertet. Ne legyenek benne olyan tárgyak, amelyek megrongálhatják a fűnyírót. Kisállatok, állatok se legyenek a közelében.

FIGYELMEZTETÉS:

- **Ügyeljen arra, hogy mélyedések, lyukak (pl. nyúl által) ne legyenek a munkaterületen. Azokat folyamatosan ellenőrizze, ha szükséges, temesse be. A munkafelület mindig sík legyen.**



Ellenőrizze a fű magasságát, mely mindig 7 cm alatt legyen.

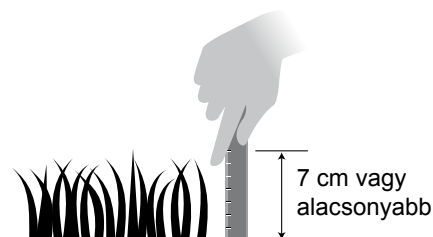

Ha mégis magasabb 7 cm-nél, nyírja le egy hagyományos fűnyíróval.

Csatlakozás a hálózati feszültségre

A következő lépések segítségével tud a hálózatra csatlakozni:

Ha le szeretne kapcsolódni a hálózatról, visszafelé kövesse az utasításokat.

A transzformátor cseréjekor vagy ha más dugaljba csatlakozna, és hibaüzenet jelenik meg a kijelzőn, hívja a Márkakereskedőt.

1

Távolítsa el a dokkolón lévő konnektor fedelet.

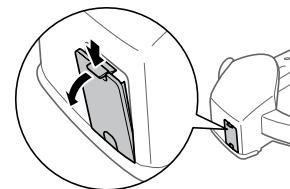

2

A csatlakozókábelt helyezze a dokkoló megfelelő aljzatára.

FIGYELEM:

- A csatlakozó széthúzásakor emelje meg a széthúzást gátló biztonsági fület.

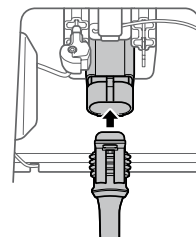

3

Helyezze vissza a csatlakozó fedelet.

A tápkábel a csatlakozó fedél alján kialakított nyíláson vezesse ki.

4

Csatlakoztassa a tápkábelt a transzformátor megfelelő aljzatába.

FIGYELEM:

- A csatlakozó széthúzásakor emelje meg a széthúzást gátló biztonsági fület.

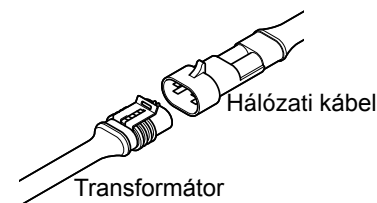

5

Csatlakoztassa a transzformátor villásdugóját az előírt feszültségű hálózatra.

Hálózati feszültség: EAE és EAS típus: AC 230 V

Hálózati feszültség: EAB típus: AC 240 V

A fűnyíró ellenőrzése

Üzembehelyezés előtt győződjön meg róla, hogy a határoló kábel előírászerűen lett-e a dokkolóhoz csatlakoztatva.

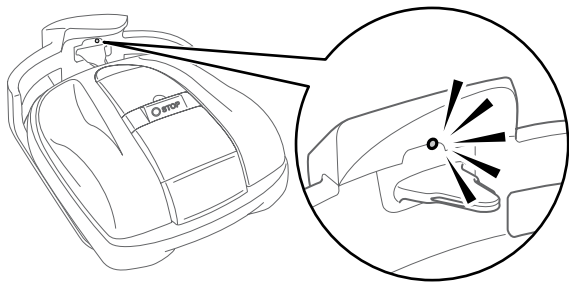

Az alábbi táblázat segít a tájékozódásban, ha a LED:

Szín	Állapot
Zöld	Csatlakozás rendben.
Villogó sárga	Hibajelzés: nincs összeköttetés a határoló kábel és a dokkoló között, szétcsúszott a csatlakozó, elszakadt a határoló kábel.
Piros	Hívja a Márkakereskedőt.

FIGYELEM:

- Ha a fűnyíró nem megfelelően csatlakozik a dokkolóhoz, az akkumulátor nem töltődik.
- A töltés csatlakozót NE érintse meg, mert az sérülést okozhat.

Be- és kikapcsolás

Bekapcsolás

Miután az akkumulátor feltöltött, nyomja meg az **1** (Bekapcsolás) gombot. A gombot **1** a kezelőpanel "hátsó" részén találja.

▲FIGYELEM

- **Ügyeljen arra, hogy az ujjá ne szoruljon be a kezelőpanel fedél mellett vagy a magasság állításkor.**
- **Ha ki akarja kapcsolni a fűnyírót, hátulról közelítse azt meg. Oldalról vagy előlről történő megközelítés a megbotlás veszélye miatt balesetet okozhat.**

1

Nyomja meg a kézi leállítás STOP gombot (nagy piros).
A kezelőpanel fedele felnyílik.

2

A kezelőpanelen nyomja meg a **1 (Bekapcsolás) gombot, adja meg a PIN kódot és nyomja meg az entert **↵**.**

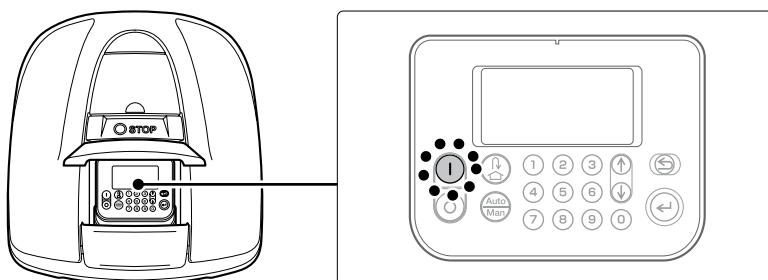

A fűnyíró bekapcsolódik és a kijelzőn megjelenik a főmenü.

Kikapcsolás

1

Nyomja meg a kézi leállítás STOP gombot (nagy piros).
A kezelőpanel fedele felnyílik.

2

A kezelőpanelen nyomja meg a  (Kikapcsolás) gombot.

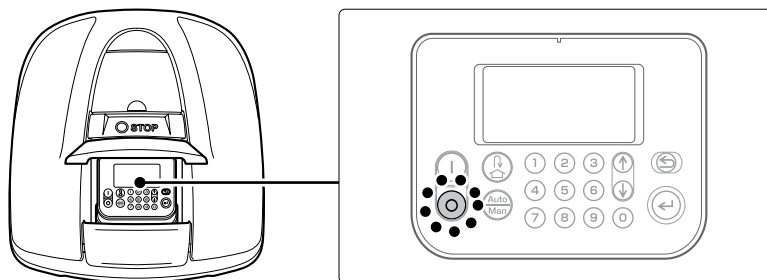

FIGYELEM:

- Ha kikapcsolja a fűnyírót a Timer beállítás ellenére sem fog működni.

A beállítások aktiválása

A PIN kód megadása (Personal Identification Number)

Bekapcsoláshoz meg kell adni a PIN kódot.

1

A számbillentyűzet segítségével adja meg a PIN kódot.

FIGYELEM:

- A PIN kód megváltoztatását a "4 MENU SETTINGS" (☞ 14. oldal) fejezetben teheti meg.

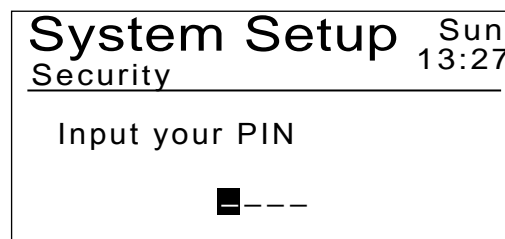

2

Nyomja meg az entert .

A főmenü jelenik meg (Home screen).

FIGYELEM:

- Ha a PIN kódot háromszor egymás után hibásan adta meg, várjon 5 percet és adja meg a helyes kódot.
- Ha elfelejtette a kódját, hívja a kereskedőt.
- Ha hibaüzenet jelentkezik, olvassa el a "6 TROUBLESHOOTING" (☞ 47. oldal) fejezetben tájékoztatóját.

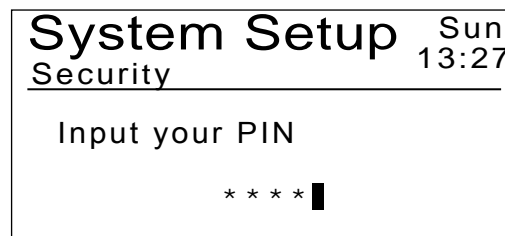

A munkamód aktiválása

Ezek az utasítások a Quick Setup/Gyors beállítás menüpontot veszik például. Ezen kívül rendelkezésre állnak még az Custom Setup/Egyedi beállítás és Lawnmower Inactive/Fűnyíró inaktívált lehetőségek. A különböző lehetőségekről a "4 MENU SETTINGS" (☞ 14. oldal) fejezetben leírtakból tájékozódhat.

1

A "home screen"-en nyomja meg az entert ↵.

FIGYELEM:

- Ha több, mint 1 percig nem használja a kezelő panelt, a bal alsó sarokban megjelenik a "Please, press ENT key." felirat. Ebben az esetben nyomja meg az entert ↵ és válassza a [1.Menu]-et.

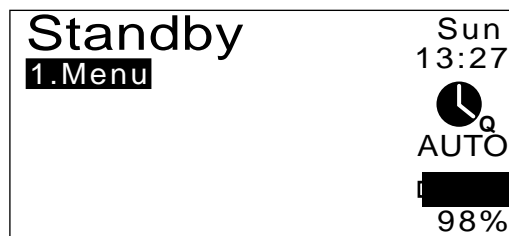

2

A ↑ / ↓ nyilak segítségével válassza a [1.Auto Mode] menüpontot és nyomja meg az entert ↵.

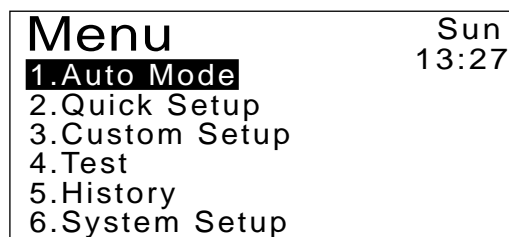

3

A ↑ / ↓ nyilak segítségével válassza a [1.Quick Setup] menüpontot és nyomja meg az entert ↵. "Activated" jelenik meg a képernyőn.

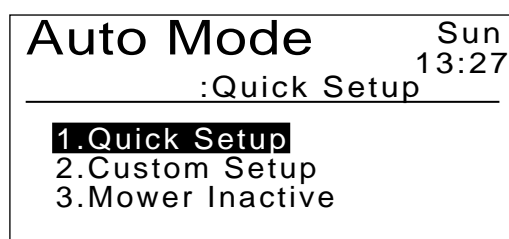

4

Nyomja meg az entert ↵, és nyomja meg a "visszanyíl" ⏪ gombot, hogy visszatérjen a "home screen"/főmenübe.

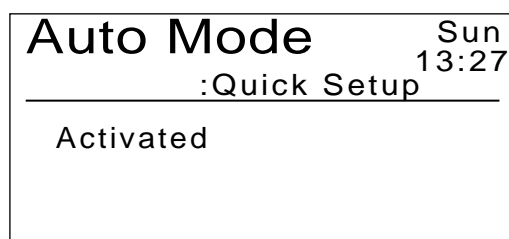

5

Többször nyomja meg a ⏪ gombot, amíg a [Quick Setup/Gyors beállítás] szimbólum meg nem jelenik.

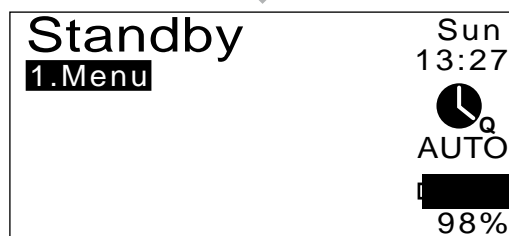
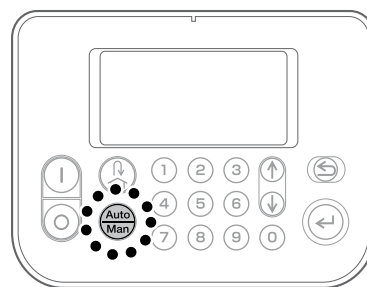

[Quick Setup] jel egy óra Q betűvel, a kijelző jobb oldalán.

Szimbólumok jelentése: "4 MENU SETTINGS" (14. oldal) fejezetben.

Szimbólumok jelentése a kijelzőn: "Home screen" (11. oldal).

6

Csukja le a kezelőpanel fedelét.

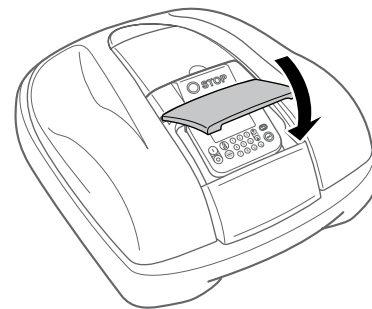

A beállítást végrahajtotta. A fűnyíró nyírni kezd a Quick Setup/Gyors beállítás szerint. A beállítás részleteit a "4 MENU SETTINGS" (☞ 14. oldal tekintheti át).

FIGYELEM:

- Ha megnyomja a Ⓞ (Kikapcsolás) gombot a fűnyíró a fenti beállítás ellenére SEM fog működni.

A vágókések magasságállítása

Meghatározhatja, milyen magasságúra nyírja a fűvet a fűnyíró. Kisebb területen próbálkozzon a magasság állítással.

⚠ VIGYÁZAT

- Győződjön meg róla, hogy a STOP gombbal valóban leállította a fűnyírót!

FIGYELMEZTETÉS:

- Ne vágjon egyszerre túl sokat. Lépésről lépésre (5-ös szinttől az 1-es felé) próbálkozzon a beállítással.

1

Nyomja meg a STOP gombot.
A kezelő panle fedele felnyílik.

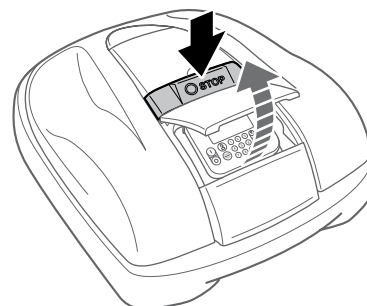

2

Az ujjával húzza fel a magasság állító panel fedelét.

Helyezze az ujját a nyílásba és húzza felfelé.

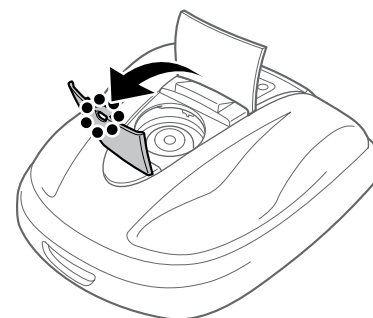

3

Ha alacsonyabbra szeretné állítani a késeket, tekerje a gombot az óra járásával ellentétes, ha magasabbra, megegyező irányba. A számok segítenek a beállításban.

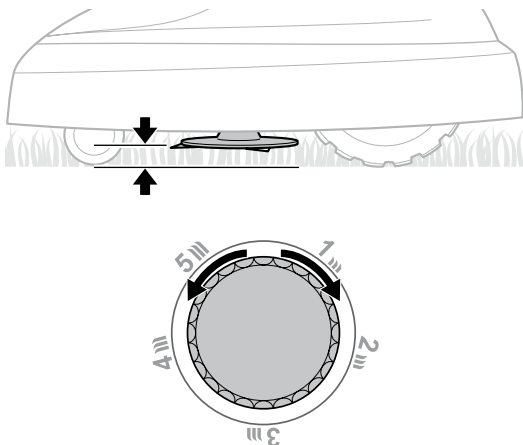

A táblázat körülbeli értéket mutat.

Állás	Vágókés magasság
1	2 cm
2	3 cm
3	4 cm
4	5 cm
5	6 cm

4

Csukja le mindkét fedelet.

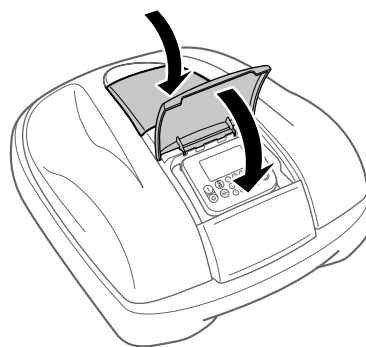

Ha további beállításra van szüksége, ismételje meg a műveletet.

Heti ellenőrzés

Hetente nézze át a robotfűnyírót és tisztítsa meg a szennyeződésektől. Ellenőrizze a vágókéseket és a vágókés lemezt, győződjön meg róla, hogy nem sérült-e meg. Hetente nézze át a dokkolót és tisztítsa meg a szennyeződésektől.

● A fűnyíró és a dokkoló tisztítása

A fűnyíró alján és tetején, a dokkolón és a töltés csatlakozón a fűnyírás során lerakódhat fű és egyéb szennyeződés. A Tisztításról és karbantatásról a "7 MAINTENANCE" (49. oldal) fejezetben leírtak szerint tájékozódhat.

● A vágókések és a vágókés lemez ellenőrzése

A vágókések és a vágókés lemez a fűnyírás során megsérülhetnek. Hetente ellenőrizze őket. A Tisztításról és karbantatásról a "7 MAINTENANCE" (49. oldal) fejezetben leírtak szerint tájékozódhat.

A fűnyíró felemelése, hordozása

A felemelés és hordozás során tartsa be az alábbiakat:

▲ VIGYÁZAT

- A fűnyírót úgy tartsa, emelje fel, hogy a vágókések NE Ön felé álljanak.
- Ügyeljen arra, hogy ne ejtse le.
- Győződjön meg róla, hogy valóban kikapcsolta-e a fűnyírót a STOP gombbal, mielőtt az alábbiakba kezd.
- Különösen figyeljen arra, hogy a fűnyíró és a vágókések ne érjenek senkihez és semmihez, mialatt hordozza azt.

1. Nyomja meg a STOP gombot, hogy a kezelő panel felnyíljon és a ☉ (Kikapcsolás) gombbal kapcsolja ki a fűnyírót.
2. Csukja le a kezelőpanel fedelét.
3. A hátulján a biztonsági címkek alatt emelje fel a fűnyírót.

A hátuljánál emelje meg a fűnyírót úgy, hogy a vágókések kifelé álljanak.

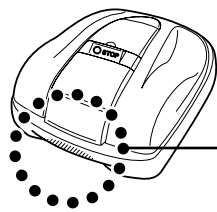

A kések soha se álljanak valaki felé.

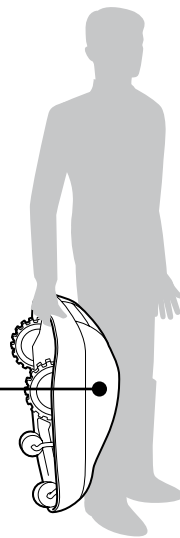

FIGYELMEZTETÉS:

- Minden esetben a hátuljánál emelje meg a fűnyírót. Ha máshogy emeli fel, az esetleg sérülést okozhat a kések vagy a töltő csatlakozó által vagy leejtheti a fűnyírót, ami meghibásodáshoz vezethet.

- SOSE AZ ELÜLSŐ NYÍLÁSNÁL EMELJE FEL A FŰNYÍRÓT!!!

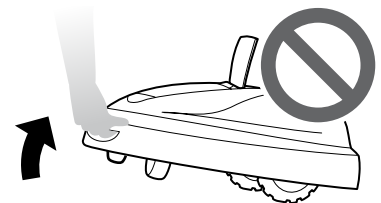

- Sose emelje ki a fűnyírót a dokkolóból, mert mindkettő meghibásodhat.



6 HIBAEELHÁRÍTÁS

Mielőtt felhívna a Márkakereskedőt

Mielőtt felhívna a kereskedőt, győződjön meg róla, hogy az alábbi ellenőrzéseket elvégezte-e:

- A felhasználói kézikönyben leírtak áttekintése
- Milyen munkálatokat végzett korábban a kertben? [Fault History]/Hibalista áttekintése

 Home screen → [5.History] → [2.Fault History]

Hibaüzenetek

Az alábbi hibaüzenetek megjelenésekor hajtsa végre a hibaelhárítást. A Márkakereskedőt csak abban az esetben hívja, ha a lentiek segítségével nem sikerült a hibát felszámolni.

Hibaüzenet	Ok	Teendő
Keypad	Működés közben megnyomódott egy gomb, úgy hogy a kezelő panel fedél csukva volt.	Nyissa fel a fedelet és ellenőrizze, nem-e egy idegen tárgy okozta a meghibásodást. Ha a tárgy eltávolítása után még mindig fennáll a hiba, hívja a Márkakereskedőt.
ENT Key	Működés közben megnyomódott az enter gomb, úgy hogy a kezelő panel fedél csukva volt	
No Operation:	Helytelenül lett megadva a PIN kód (háromszor egymás után).	Várjon 5 percet és adja meg a helyes PIN-kódot. Ha elfelejtette, hívja a Márkakereskedőt.
Clock Reset	Mivel a fűnyíró hosszabb ideig üzemben kívül volt, az akkumulátor lemerült és az időpont beállítás törlődött.	Állítsa be az aktuális napot és időpontot 24-órás formátumban. Ha a hiba még mindig fenn áll, hívja a Márkakereskedőt.
Battery voltage high	Akkumulátor töltöttségi állapota magas a túltöltés miatt.	Vegye le a fűnyírót a dokkolóról, kapcsolja be "ON" és várja meg, míg eltűnik a hibaüzenet. Ha nem tűnik el hibaüzenet, hívja a Márkakereskedőt.
Battery voltage low	Akkumulátor töltöttségi állapota alacsony.	A dokkolón töltsen fel a fűnyírót. Ha nem tűnik el hibaüzenet, hívja a Márkakereskedőt.
Battery Temp high	Akkumulátor hőmérséklet magas.	Kapcsolja be a fűnyírót "ON" és vigye árnyékba vagy hűvösebb helyre és várjon, míg eltűnik az üzenet. Ha nem tűnik el hibaüzenet, hívja a Márkakereskedőt.
Battery Temp low	Az akkumulátor hőmérséklete túl alacsony.	Vigye a fűnyírót olyan helyre, ahol a hőmérséklet 5°C felett van, kapcsolja be "ON" és várjon, míg eltűnik az üzenet. Ha nem tűnik el hibaüzenet, hívja a Márkakereskedőt.
Outside loop	"Kilépett" hibaüzenet. A fűnyíró kilépett a határoló kábel által lezárt területről.	Vigye vissza a fűnyírót a munkaterületre. Ha a hibaüzenet még mindig jelen van, ellenőrizze, hogy a határoló kábelek megfelelően vannak-e csatlakoztatva, valamint, hogy nincs-e hasonló robotfűnyíró a közelben. Ha a hiba még mindig nem tűnt el, hívja a Márkakereskedőt.
Blade motor	A késmagható motor hőmérséklete elérte vagy túllépte a 85°C-t.	Hagyja bekapcsolva a fűnyírót és a kezelő panel fedelét nyissa ki. Várjon 15-30 percet, amíg a hibaüzenet eltűnik. Ha mégsem tűnne el, hívja a Márkakereskedőt.

Hibaüzenet	Ok	Teendő
No loop signal	A fűnyíró nem érzékeli a dokkoló jelét.	Ellenőrizze a dokkoló áramellátását. Ha a hibaüzenet nem tűnik el, vagy LED a dokkolón narancssárgán villog, ellenőrizze, hogy a határoló kábel megfelelően van-e csatlakoztatva a dokkolóhoz valamint, hogy nincs-e hasonló robotfűnyíró a közelben. Ha a hiba még mindig nem tűnt el, hívja a Márkakereskedőt.
Obstruction detection	Ha a fűnyíró valamilyen akadályba ütközött, vagy a szenzorok érzékelnek valamit, megjelenik a hibaüzenet.	Üsse be a PIN kódot, hogy eltűnjön az üzenet. Emelje le a burkolatot, nézze meg, hogy nem akad-e el valami a szerkezetben. Ha nem tűnik el hibaüzenet, hívja a Márkakereskedőt.
Excessive Tilt	A fűnyíró túl meredek területen van.	Vigye a fűnyíró sík területre és üsse be a PIN kódot, hogy eltűnjön az üzenet. Ha nem tűnik el hibaüzenet, hívja a Márkakereskedőt.
Lifted	A fűnyíró burkolatát valami megemelte, pl. egy kavics.	Távolítsa el a kavicsot, üsse be a PIN kódot, hogy eltűnjön a hibaüzenet. Győződjön meg róla, hogy a burkolat megfelelően áll-e. Ha a burkolat esetleg megsérült vagy a hibaüzenet nem tűnik el, hívja a Márkakereskedőt.
Upside down	A fűnyíró felborult.	Vigye a fűnyíró sík területre és üsse be a PIN kódot, hogy eltűnjön az üzenet. Ha nem tűnik el hibaüzenet, hívja a Márkakereskedőt.
Ha az alábbi hibaüzenet jelent meg, hívja a kereskedőt:		
Area sensor Battery Error Battery Temperature Blade motor Blade motor blocked Blade motor relay Charging control Clock	Communication error Data memory error Display Unit error Lift sensor Manual stop Motor ECU Error Motor sensor Blade Motor sensor L	Motor sensor R Obstruction sensor Rollover sensor Tilt sensor Wheel motor Wheel motor blocked Wheel motor relay Yaw sensor

Hibaelhárítás

Hibajelenség	Elhárítás
A fűnyíró nem töltődik.	Ellenőrizze a csatlakozásokat és töltsé újra. Ha nem sikerül tölteni, hívja a Márkakereskedőt.
Ha a fűnyíró nem jár be egy területet, nem mozog vagy a kések nem forognak	A fűnyíró a 20°-nál nagyobb emelkedőket elkerüli. Biztonsági okokból a kések és a meghajtó motor 35°-nál (+/-5°) leállnak. Üsse be a PIN kódot, hogy a fűnyíró sík terepen újra munkába álljon.
Állandóan leáll a fűnyíró.	A fűnyíró nem működik más kábelekkel, távirányítással vagy kábel nélkül. Küszöböljön ki minden más hatást, ami zavarhatja a fűnyíró. Kérdései esetén hívja a Márkakereskedőt.
A fűnyíró elhagyja a programozott területet és nem követi a beállítási utasításokat.	Hívja a Márkakereskedőt.
A határoló kábel meglazult vagy kijött a talajból, a rögzítő tűske kijött a talajból.	Ügyeljen arra, hogy ne lépjen a kábelre vagy a tűskére. Helyezze vissza a kábelt vagy tűskét. Ha nem sikerül, hívja a Márkakereskedőt.
A fűnyíró furcsa zajt bocsát ki	Hívja a Márkakereskedőt.

7 KARBANTARTÁS

Időszakos ellenőrzés és karbantartás

A biztonságos és és üzembiztos használat érdekében fontos, hogy a fűnyírót rendszeresen ellenőrizze és karbantartsa, biztosítva ezzel a hosszú élettartamot.

A rendszeres karbantartás a szervizelésre is jó hatással van.

A szervízintervallumkat az alábbi táblázatban tekintheti át:

Honda azt ajánlja, hogy évente legalább egyszer Honda Márkakereskedő szervizelje a fűnyírót. Ez különösen hatékony az ellenőrzés és szoftverfrissítés szempontjából, amit Ön nem tud végrahajtani.

Karbantartási napló

RENDSZERES SZERVÍZIGÉNY		Heti	Évente vagy 500 üzemóraként (korábbi válassza)	Oldalszám
Előírt periódus vagy üzemóra: a korábban bekövetkezőt válassza.				
Kések *1	Ellenőrzés	<input type="radio"/>		(☞ 53)
Késlemez*1	Ellenőrzés	<input type="radio"/>		(☞ 53)
Kézi STOP (piros) gomb	Ellenőrzés		<input type="radio"/>	(☞ 52)
Burkolat és részei *1	Tisztítás	<input type="radio"/>		(☞ 50)
	Ellenőrzés		<input type="radio"/> *2	–
Dokkoló	Tisztítás	<input type="radio"/>		(☞ 51)
	Ellenőrzés		<input type="radio"/>	(☞ 54)
Dokkoló rögzítő csavarok	Ellenőrzés, beállítás	<input type="radio"/> *3		(☞ 54)
Hátsó kerekek *1	Tisztítás	<input type="radio"/>		(☞ 50)
	Ellenőrzés		<input type="radio"/> *2	–
Első kerekek *1	Tisztítás	<input type="radio"/>		(☞ 50)
	Ellenőrzés		<input type="radio"/> *2	–

*1 : Szükség esetén cserélendőek.

*2 : Amennyiben megvan hozzá a szükséges célszám (Honda Márkakereskedésben beszerezhető) és szakudása, Ön is végrehajthatja, ha nem, hívja a Márkakereskedőt.

*3: Ha kilazultak a csavarok, körültekintően húzza meg. Részletek a (☞ 12. oldalon).

Tisztítás és ellenőrzés

A felhalmozódott fűnyesedék és egyéb szennyeződés a fűnyíró tetején és alján is felhalmozódhat. A kések egyenletes működése végett rendszeresen tisztítsa meg a fűnyírót a szennyeződésektől. Részletek a (☞ 49. oldalon).

▲ VIGYÁZAT

- Győződjön meg róla, hogy a kézi STOP gombbal kikapcsolta-e a fűnyírót. Az alábbiakat csak ezután végezze.
- Használjon munkavédelmi kesztyűt.

VESZÉLY:

- Az alábbi műveletek elvégzéséhez vegye le a fűnyírót dokkolóról.

● Előkészület

Az alábbi teendőket végezze le. Ügyeljen arra, hogy ezt ne esőben tegye.

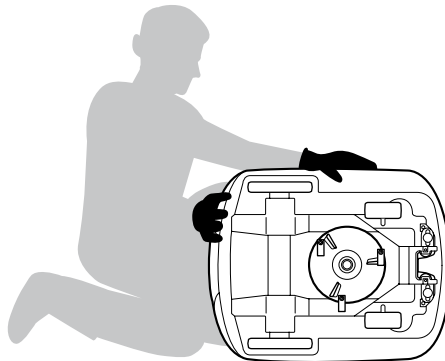

- Húzzon munkavédelmi kesztyűt.
- A vágókések ellenőrzéséhez fordítsa oldalára a fűnyírót.

● Tisztítás

▮ A fűnyíró tisztítása

▲ VIGYÁZAT

- Kesztyű nélkül ne érintse meg a vágókéseket.
- A vágókések mögötti lemezt kefével takarítsa le.
- A fűnyírót ellenőrzéskor vagy tisztításkor ne emelje fel teljesen a talajról.
- Sose tisztítsa oldószerrel, magasnyomású mosóval vagy kerti slaggal a fűnyírót.

A fűmaradványokat és szennyeződésekert ronggyal vagy kefével tisztítsa le.

Az alábbi területeket tisztítsa meg:

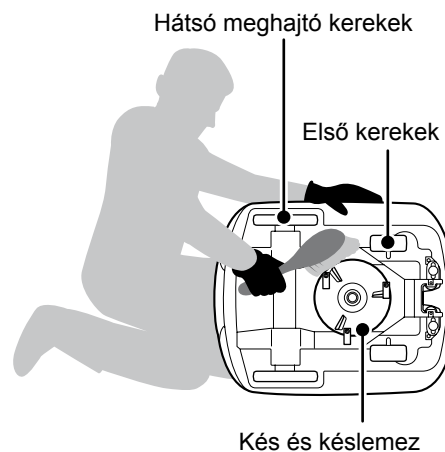
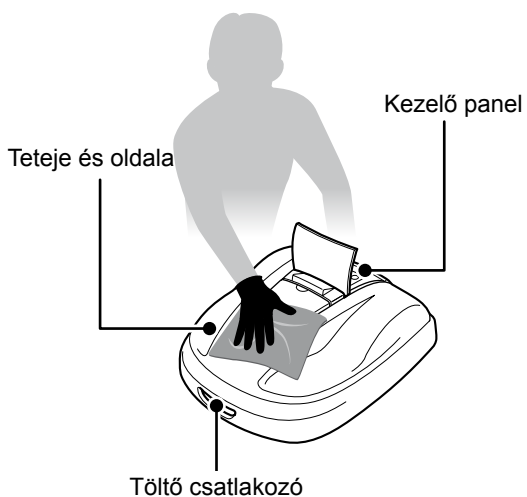

A dokkoló tisztítása

⚠ VIGYÁZAT

- Húzza ki a transzformátor csatlakozót a hálózathálóból.

A dokkoló tisztításához használjon keféket.

Különösen alaposan tisztítsa le a dokkolót azokon a helyeken, ahol a fűnyíró áll és ahonnan a fűnyírót tölti:

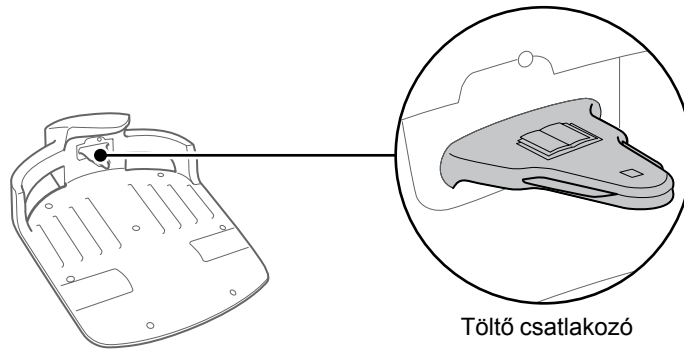

● Ellenőrzés

■ A kézi STOP (piros) gomb ellenőrzése

▲ VIGYÁZAT

- Kézze sose érintse meg a pengéket!
- Ellenőrzés és tisztítás során ne emelje fel a földről a fűnyírót!

Az ellenőrzés tárgya		Intézkedés
Kézi STOP gomb és kezelő panel fedél	Kézi STOP gomb és kezelő panel fedél megfelelő működése	Tesztüzem futtatása és kézi STOP gombnyomása. Ha a fűnyíró nem áll le (és nem nyílik fel a kezelő panel), forduljon a Márkakersekedőhöz.

1

Kapcsolja be a  (Bekapcsolás) a fűnyírót.

2

Aktiválja a [Test Setup/Teszt beállítás] (☰ 30 oldal). Ha a fűnyíró elindult, nyomja meg a kézi STOP gombot és nézze meg megáll-e a fűnyíró.

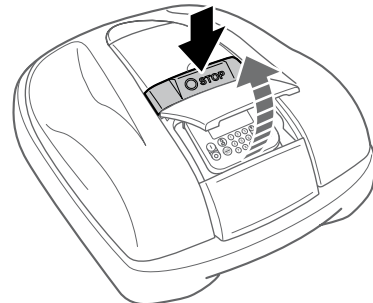

Kések és a késlemez ellenőrzése

▲ VIGYÁZAT

- Sose nyúljon a késekhez kézzel!

VESZÉLY:

- A fűnyírót támassza falnak!
- Az ellenőrzés során ne vegye fel a talajról.

Az alábbiak szerint ellenőrizze a vágókéseket és a késlemezt:

Az ellenőrzés tárgya		Intézkedés
Vágókések	Meghibásodott kés	Szemrevételezze a késeket. Ha hibás, cserélje ki (☞ 55. oldal).
	Késrögzítés meglazult	Kézzel húzza meg a csavarokat és ellenőrizze nem lazák-e? Ha lazák, speciális kulccsal és megfelelő nyomatékkal húzza meg. Lásd a Késcsere/Felrakás (☞ 55. oldal) fejezetet.
Késlemez	Kilazult, elhajlott késlemez	Forgassa meg és szemrevételezze a késlemezt. Ha a lemez elhajlott, forduljon Márkakereskedőhöz.

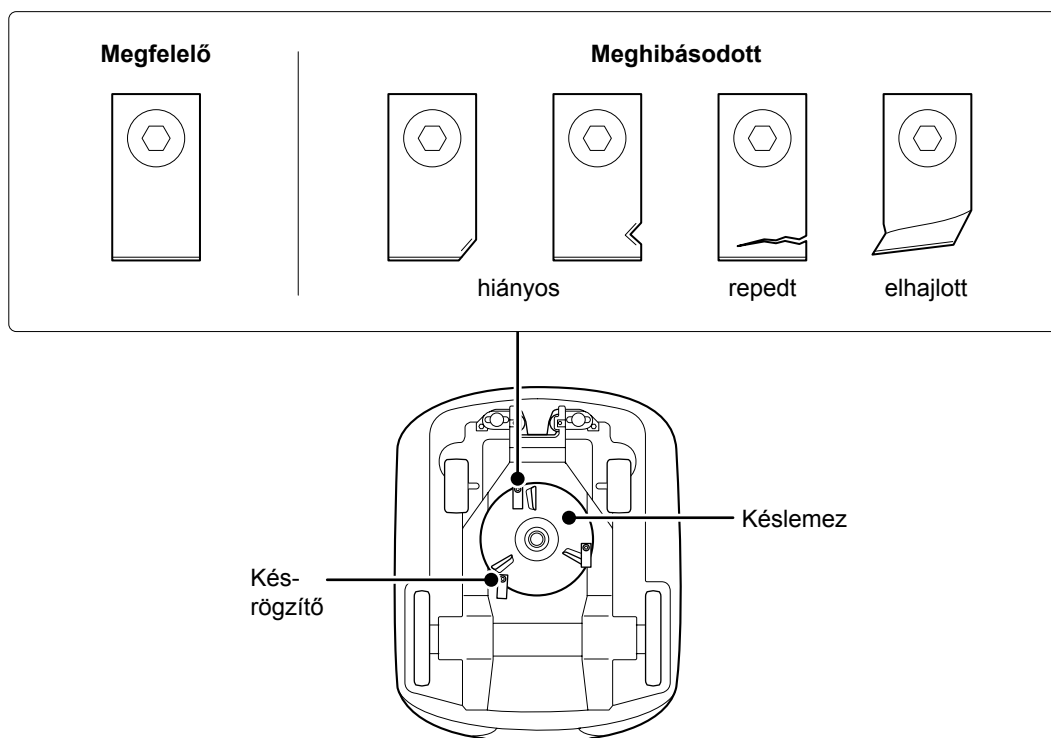

A dokkoló ellenőrzése

Az alábbiak szerint ellenőrizze a dokkolót:

Az ellenőrzés tárgya		Intézkedés
Dokkoló	A dokkoló meghibásodása	Szemrevételezze a dokkolót. Ha hibát észlel, forduljon Márkakereskedőhöz.
Csatlakozók	Kilazult csatlakozók	Szemrevételezze a csatlakozókat. Ha kilazultak, forduljon Márkakereskedőhöz.

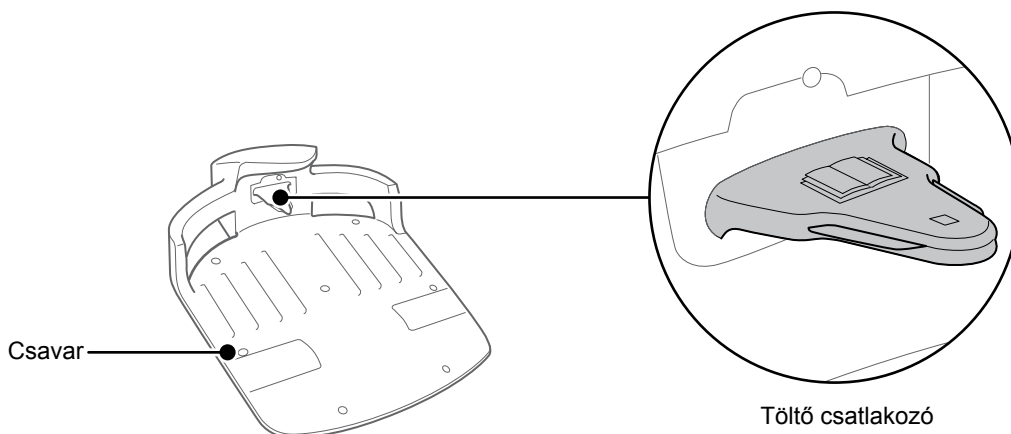

A dokkoló csavarjainak ellenőrzése

Az ellenőrzés tárgya		Intézkedés
Dokkoló	A dokkoló csavarjai kilazultak	Szemrevételezze a csavarokat. Ha kilazultak, megfelelő csavarhúzóval húzza meg azokat.

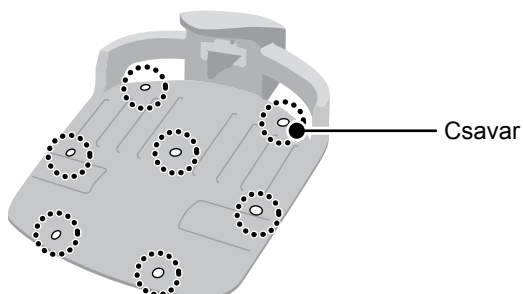

Késcsere

▲ VIGYÁZAT

- Az alábbi műveleteket munkavédelmi kesztyűben hajtsa végre:

Ha ellenőrzés során kiderül, hogy a vágókések cseréje szükséges, az alábbiak szerint járjon el:

A kilengés elkerülése végett a 3 vágókést és csavarjait egyszerre cserélje ki.

A vágókés cikkszama: 72511-VP7-000

Csavarok cikkszama: 90103-VP7-000

VESZÉLY:

- Vegye figyelembe, hogy speciális csavarokra és szaktudásra van szükség. Ennek hiányában forduljon Márkakereskedőhöz.

● Eltávolítás

1 Ellenőrizze, hogy a fűnyírót kikapcsolta-e. Fordítsa meg a fűnyírót.

2 Egy 24 mm-es kulccsal fogja meg a késlemez rögzítést, hogy amikor a késlemez csavarját csavarja, a késlemez ne forogjon.

3 A megfelelő kulccsal távolítsa el az összes kést.

● Felhelyezés

1 Minden új késhez mindig új csavart használjon és a megfelelő kulccsal húzza meg.

2 Nyomaték kulccsal húzza meg a csavarokat az előírtak szerint:

3.4~5.0 N • m (0.35~0.50 kgf • m, 2.5~3.6 lbf • ft)

FIGYELEM:

- Ha nincs nyomaték kulcsa, forduljon a Márkakereskedőhöz.

3 Ellenőrizze, hogy a vágókések megfelelően nyírnak-e. Ha nem ismétlje meg a folyamatot.

Tartson ellen

A fűnyíróház és a késlemez tartó közé helyezzen egy kulcsot.

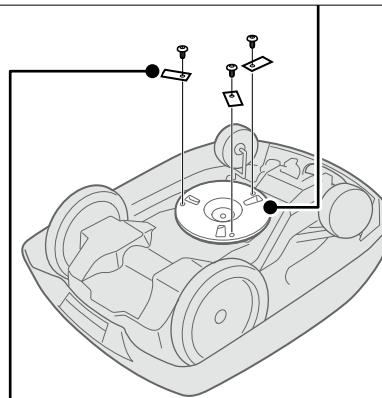
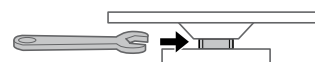

Felhelyezési sorrend

A késeket mindig a keskenyebb felükkel rögzítse a késlemezre.

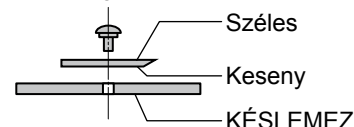

8 TÁROLÁS

Tárolás vagy téli tárolás előtt ellenőrizze a fűnyírót. Ha segítségre van szüksége, forduljon a Márkakereskedőhöz.

● Téli tárolás:

Alaposan tisztítsa meg a fűnyírót és a dokkolót is a szennyeződésektől, mielőtt eltárolná télre. Elrakás előtt töltsse fel az akkumulátort 100 százalékra.

A fűnyírót ne tárolja nyirkos, nedves helyen és kültérben sem. Ha lehetséges, az eredeti, gyári csomagolásban tárolja száraz, 10 Celsius fok feletti hőmérsékletű helyiségben.

● Elektromos alkatrészek:

Az elektromos alkatrészeket (dokkoló, transzformátor és kábelei) száraz, 10 Celsius fok feletti helyiségben tárolja, a géppel együtt. Csak a határolókábelt hagyja a földben.

A határolókábel érintkezőit fújja be kontakt spray-vel és helyezze vízálló dobozba, hogy a téli tárolás során ne korrodálódjon.

Az összes elektromos alkatrészt száraz, fagymentes helyen tárolja, ne tegye ki azokat a téli időjárás viszontagságainak.

● Tárolja a fűnyírót az új szezonra készen:

Mielőtt az új szezonban először használja a fűnyírót, konzultáljon Márkakereskedőjével: átellenőrzi a teljes rendszert, megnézi minden tökéletesen működik-e. Segítségével üzembiztosabb lesz a szezon.

9 MŰSZAKI ADATOK

Műszaki adatok

Modell	HRM300			HRM500			
Kód	MAWF			MBAF			
Típus	EAE	EAB	EAS	EAE	EAB	EAS	
Hossz	645 mm						
Szélesség	550 mm						
Magasság	275 mm						
Tömeg	11.5 kg			11.8 kg			
Elektromos rendszer							
Akkumulátor	Li-ion 22.2 V / 1800 mAh			Li-ion 22.2 V / 3600 mAh			
Transzformátor	Kimenet	AC 230 V	AC 240 V	AC 230 V	AC 230 V	AC 240 V	AC 230 V
	Bemenet	26.0 V / 2.3 A					
Nyírás							
Vágókés motor sebessége	2200 ford./perc						
Vágómagasság	2-6 cm						
Vágószélesség	22 cm						
Határoló kábel							
Határoló kábel hossza (termékkel szállítva)	200 m			300 m			
Lehetséges max. hossz (opció)	300 m			500 m			
Zajszint							
Zajszint a felhasználó fülénél IEC60335-2-107 ed1.0	Mért szint 46dB(A) (Nem magasabb, mint 70dB(A))						

10 SEGÉDLET tervezéshez

Kert típusok

Quick Mode/Gyors beállítás

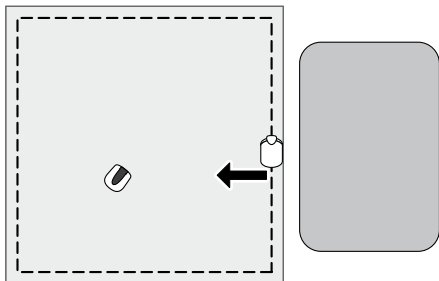

Terület: 500 m²

Quick Mode: gyári beállítás (változtatás nem szükséges)

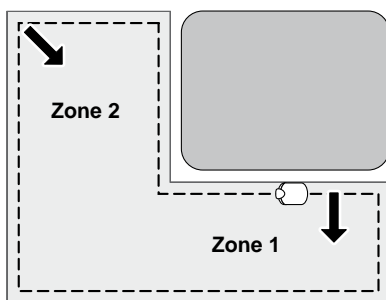

Terület: 800 m²

Quick Mode

Kilépési pont: 80 m / ACW

Kilépési szög: 50° - 150°

Nyírási mód: Random

Zóna arány: 50%

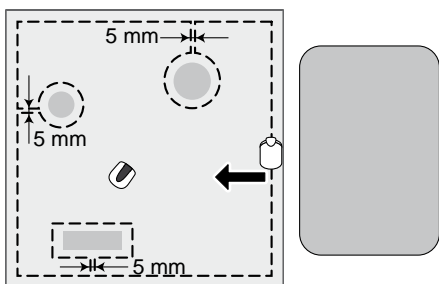

Terület: 450 m²

Quick Mode: gyári beállítás (változtatás nem szükséges)

Custom Mode/Egyedi beállítás

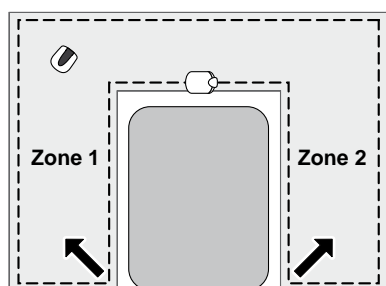

Terület: 600 m²

Custom Mode

Zone 1

Timer: 9:00 - 12:00

Kilépési pont: 50 m / CW

Kilépési szög: 90° - 160°

Nyírási mód: Random

Zone 2

Timer: 14:00 - 17:00

Kilépési pont: 50 m / ACW

Kilépési szög: 90° - 160°

Nyírási mód: Random

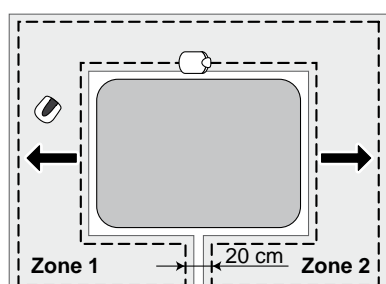

Terület: 600 m²

Custom Mode

Zone 1

Timer: 9:00 - 12:00

Kilépési pont: 30 m / CW

Kilépési szög: 10° - 170°

Nyírási mód: Random

Túlnyírás: 30 cm vagy több

Zone 2

Timer: 14:00 - 17:00

Kilépési pont: 30 m / ACW

Kilépési szög: 10° - 170°

Nyírási mód: Random

Túlnyírás: 30 cm vagy több

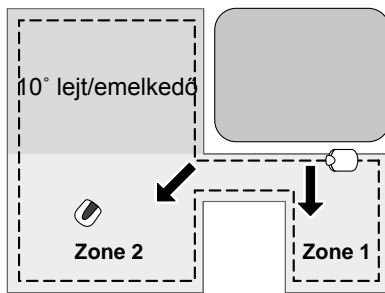
Terület: 800 m²**Custom Mode****Zone 1**

Timer: 9:00 - 12:00
 Kilépési pont: 0 m / ACW
 Kilépési szög: 50° - 90°
 Nyírási mód: Random

Zone 2

Timer: 14:00 - 17:00
 Kilépési pont: 15 m / ACW
 Kilépési szög: 30° - 170°
 Nyírási mód: Random

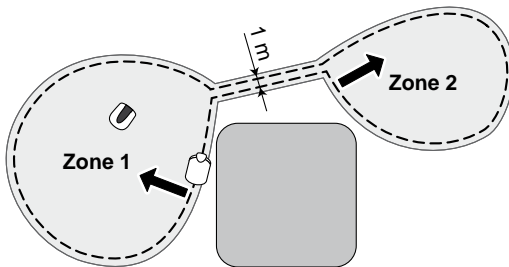
Terület: 1000 m²**Custom Mode****Zone 1**

Timer: 9:00 - 12:00
 Kilépési pont: 50 m / CW
 Kilépési szög: 90° - 160°
 Nyírási mód: Random

Zone 2

Timer: 14:00 - 17:00
 Kilépési pont: 50 m / ACW
 Kilépési szög: 90° - 160°
 Nyírási mód: Random

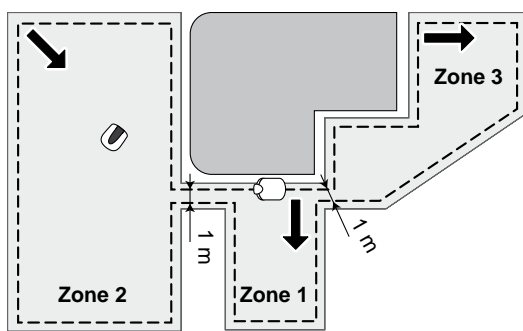
Terület: 1500 m²**Custom Mode****Zone 1**

Timer: 9:00 - 12:00 Monday,
 Tuesday, Wednesday, Thursday,
 Friday, Saturday, Sunday
 Kilépési pont: 0 m / CW
 Kilépési szög: 30° - 120°
 Nyírási mód: Random

Zone 2

Timer: 14:00 - 17:00 Monday,
 Wednesday, Friday, Sunday
 Kilépési pont: 100 m / ACW
 Kilépési szög: 80° - 160°
 Nyírási mód: Random

Zone 3

Timer: 14:00 - 17:00 Tuesday,
 Thursday, Saturday
 Kilépési pont: 80 m / CW
 Kilépési szög: 80° - 90°
 Nyírási mód: Directional
 Érzékenység: Közepes

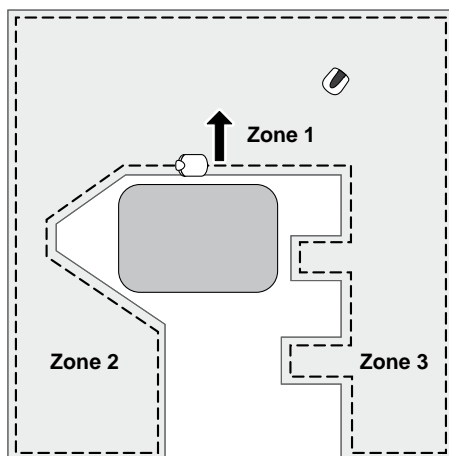
Terület: 2000 m²**Custom Mode****Zone 1**

Timer: 9:00 - 12:00 Monday,
 Tuesday, Wednesday, Thursday,
 Friday, Saturday, Sunday
 Kilépési pont: 0 m / ACW
 Kilépési szög: 50° - 120°
 Nyírási mód: Random
 Túlnyírási: 30 cm vagy több

Zone 2

Timer: 14:00 - 17:00 Monday,
 Wednesday, Friday, Sunday
 Kilépési pont: 150 m / CW
 Kilépési szög: 80° - 130°
 Nyírási mód: Mixed
 Túlnyírási: 30 cm vagy több

Zone 3

Timer: 14:00 - 17:00 Tuesday,
 Thursday, Saturday
 Kilépési pont: 170 m / ACW
 Kilépési szög: 80° - 130°
 Nyírási mód: Random
 Túlnyírási: 30 cm vagy több

Kézi üzemmód

Abban az esetben használható, ha 2 vagy több, a határoló kábel által jelölt terület szűk átjáróval van összekötve.

Ha az átjáró 1 m-nél szűkebb, a fűnyíró nehezen közlekedik önállóan, ezért célszerű a kézi vezérlés. Ebben az esetben az alábbiak szerint járjon el:.

1

Lásd a "Manual Mode Setup settings"/Kézi üzemmód (☞ 36. oldal) menüpontot.

2

Az ☹ (Off) gombbal kapcsolja ki a fűnyírót..

3

Vigye a fűnyírót a kívánt zónába.

Részletekért lapozzóna "7 MAINTENANCE"/Karbantartás fejezethez (☞ 49. oldal).

4

Nyomja meg a z Ⓜ (On) gombot a kezelő panelen.

Bekapcsol a fűnyíró és kezdőképernyő megjelenik.

5

Nyomja meg a  (Auto / Manual) gombot addig, amíg a [MAN] felirat meg nem jelenik a kijelzőn.

A jelentéseket a "Home screen" (☞ 11. oldal) fejezetben találja.

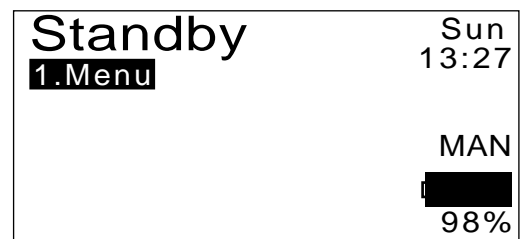

A fűnyíró automatikusan elindul.

FIGYELEM:

- A FŰNYÍRÓ NEM ÁLL LE AUTMATIKUSAN.

6

A műveletet a kézi STOP gombbal állíthatja le. Hátulról közelítse meg a fűnyírót.

7

Kapcsolja ki a fűnyírót az ☹ (Off) gombbal.

8

Vigye a fűnyírót egy dokkolóhoz közeli zónába.

9

Nyomja meg az Ⓜ (On) gombot a kezelő panelen.

Bekapcsol a fűnyíró és kezdőképernyő megjelenik.

10

Nyomja meg a  (Home) gombot.

A fűnyíró visszatér a dokkolóhoz.

Európai Honda importőrök

<p>AUSTRIA</p> <p>Honda Austria GmbH Hondastraße 1 2351 Wiener Neudorf Tel.: +43 (0)2236 690 0 Fax: +43 (0)2236 690 480 http://www.honda.at HondaPP@honda.co.at</p>	<p>BALTIC STATES (Estonia/Latvia/Lithuania)</p> <p>Honda Motor Europe Ltd. Estonian Branch Tulika 15/17 10613 Tallinn Tel.: +372 6801 300 Fax: +372 6801 301 E-mail: honda.baltic@honda-eu.com.</p>	<p>BELGIUM</p> <p>Honda Belgium Doornveld 180-1841731 Zellik Tel.: +32 2620 10 00 Fax: +32 2620 10 01 http://www.honda.be BH_PE@HONDA-EU.COM</p>	<p>BULGARIA</p> <p>Kirov Ltd. 49 Tsaritsa Yoana blvd 1324 Sofia Tel.: +359 2 93 30 892 Fax: +359 2 93 30 814 http://www.kirov.net E-mail: honda@kirov.net</p>	<p>CROATIA</p> <p>Hongoldonia d.o.o. Vrbaska 1c31000 Osijek Tel.: +38531320420 Fax: +38531320429 http://www.hongoldonia.hr prodaja@hongoldonia.hr</p>
<p>CYPRUS</p> <p>Alexander Dimitriou & Sons Ltd. 162, Yiannos Kranidiotis Avenue 2235 Latsia, Nicosia Tel.: +357 22 715 300 Fax: +357 22 715 400</p>	<p>CZECH REPUBLIC</p> <p>BG Technik cs, a.s. U Zavodiste 251/8 15900 Prague 5 - Velka Chuchle Tel.: +420 2 838 70 850 Fax: +420 2 667 111 45 http://www.honda-stroje.cz</p>	<p>DENMARK</p> <p>TIMA A/S Tårnfælkevej 16 2650 Hvidovre Tel.: +45 36 34 25 50 Fax: +45 36 77 16 30 http://www.hondapower.dk</p>	<p>FINLAND</p> <p>OY Brandt AB. Tuupakantie 7B 01740 Vantaa Tel.: +358 207757200 Fax: +358 9 878 5276 http://www.brandt.fi</p>	<p>FRANCE</p> <p>Honda Relations ClientsTSA 80627 45146 St Jean de la Ruelle Cedex Tel.: +33 81 33 90 Fax: 02 38 81 33 91 http://www.honda-fr.com espaceclient@honda-eu.com</p>
<p>GERMANY</p> <p>Honda Deutschland GmbH Sprendlinger Landstraße 166 63069 Offenbach am Main Tel.: 01 80 5/20 20 90 Fax: +49 69 8320 20 http://www.honda.de info@post.honda.de</p>	<p>GREECE</p> <p>Saracakis Brothers S.A. 71 Leoforos Athinon 10173 Athens Tel.: +30 210 3497809 Fax: +30 210 3467329 http://www.honda.gr info@saracakis.gr</p>	<p>HUNGARY</p> <p>Motor.Pedo Kft. Kamaraerdei út 3. 2040 Budaörs Tel.: +36 23 444 971 Fax: +36 23 444 972 http://www.hondakisgepek.hu info@hondakisgepek.hu</p>	<p>ICELAND</p> <p>Bernhard ehf. Vatnagarðar 24-26 104 Reykjavík Tel.: +354 520 1100 Fax: +354 520 1101 http://www.honda.is</p>	<p>IRELAND</p> <p>Two Wheels Ltd M50 Business Park, Ballymount Dublin 12 Tel.: +353 1 4381900 Fax: +353 1 4607851 http://www.hondaireland.ie Service@hondaireland.ie</p>
<p>ITALY</p> <p>Honda Italia Industriale S.p.A. Via della Cecchignola, 13 00143 Roma Tel.: +848 846 632 Fax: +39 065 4928 400 http://www.hondaitalia.com info.power@honda-eu.com</p>	<p>MALTA</p> <p>The Associated Motors Company Ltd. New Street in San Gwakkın Road Mriehel Bypass, Mriehel QRM17 Tel.: +356 21 498 561 Fax: +356 21 480 150</p>	<p>NETHERLANDS</p> <p>Honda Nederland B.V. Afd. Power Equipment Capronilaan 11119 NN Schiphol-Rijk Tel.: +31 20 7070000 Fax: +31 20 7070001 http://www.honda.nl</p>	<p>NORWAY</p> <p>Berema AS P.O. Box 4541401 Ski Tel.: +47 64 86 05 00 Fax: +47 64 86 05 49 http://www.berema.no berema@berema.no</p>	<p>POLAND</p> <p>Aries Power Equipment Sp. z o.o. ul. Wroclawska 25 01-493 Warszawa Tel.: +48 (22) 861 43 01 Fax: +48 (22) 861 43 02 http://www.ariespower.pl http://www.mojahonda.pl info@ariespower.pl</p>
<p>PORTUGAL</p> <p>Honda Portugal, S.A. Rua Fontes Pereira de Melo 16 Abrunheira, 2714-506 Sintra Tel.: +351 21 915 53 33 Fax: +351 21 915 23 54 http://www.honda.pt honda.produtos@honda-eu.com</p>	<p>REPUBLIC OF BELARUS</p> <p>Scanlink Ltd.Kozlova Drive, 9 220037 Minsk Tel.: +375 172 990900 Fax: +375 172 999900 http://www.hondapower.by</p>	<p>ROMANIA</p> <p>Hit Power Motor Srl str. Vasile Stroescu nr. 12, Camera 6, Sector 2 021374 Bucuresti Tel.: +40 21 637 04 58 Fax: +40 21 637 04 78 http://www.honda.ro hit_power@honda.ro</p>	<p>RUSSIA</p> <p>Honda Motor RUS LLC 1, Pridrizhnaya Street, Sharapovo settlement, Naro-Fominsky district, Moscow Region, 143350 Russia Tel.: +7(495) 745 20-80 Fax: +7(495) 745 20 81 http://www.honda.co.ru postoffice@honda.co.ru</p>	<p>SERBIA & MONTENEGRO</p> <p>BPP Group d.o.o Generala Horvatovica 68 11000 Belgrade Tel.: +381 11 3820 295 Fax: +381 11 3820 296 http://www.hondasrbija.co.rs honda@bazis.co.rs</p>
<p>SLOVAK REPUBLIC</p> <p>Honda Slovakia, spol. s r.o. Prievozska 6 821 09 Bratislava Tel.: +421 2 32131112 Fax: +421 2 32131111 http://www.honda.sk</p>	<p>SLOVENIA</p> <p>AS Domzale Moto Center D.O.O. Blatnica 3A 1236 Trzin Tel.: +386 1 562 22 62 Fax: +386 1 562 37 05 http://www.honda-as.com informacije@honda-as.com</p>	<p>SPAIN & Las Palmas province (Canary Islands)</p> <p>Greens Power Products, S.L. Poligono Industrial Congost - Av Ramon Ciurans n°2 08530 La Garriga - Barcelona Tel.: +34 93 860 50 25 Fax: +34 93 871 81 80 http://www.hondaencasa.com</p>	<p>Tenerife province (Canary Islands)</p> <p>Automocion Canarias S.A. Carretera General del Sur, KM. 8,8 38107 Santa Cruz de Tenerife Tel.: +34 (922) 620 617 Fax: +34 (922) 618 042 http://www.aucasa.com e-mail: ventas@aucasa.com e-mail: taller@aucasa.com</p>	<p>SWEDEN</p> <p>Honda Nordic AB Box 31002-Långhusgatan 4 215 86 Malmö Tel.: +46 (0)40 600 23 00 Fax: +46 (0)40 600 23 19 http://www.honda.sehpes info@honda-eu.com</p>
<p>SWITZERLAND</p> <p>Honda Suisse S.A. 10, Route des Moulières 1214 Vernier - Genève Tel.: +41 (0)22 939 09 09 Fax: +41 (0)22 939 09 97 http://www.honda.ch</p>	<p>TURKEY</p> <p>Anadolu Motor Uretim ve Pazariama AS Esentepe mah. Anadolu cad. No:5 Kartal 34870 Istanbul Tel.: +90 216 389 59 60 Fax: +90 216 353 31 98 http://www.anadolumotor.com.tr antor@antor.com.tr</p>	<p>UKRAINE</p> <p>Honda Ukraine LLC 101 Volodymyrska Str. - Build. 2 Kyiv 01033 Tel.: +380 44 390 14 14 Fax: +380 44 390 14 10 http://www.honda.ua CR@honda.ua</p>	<p>UNITED KINGDOM</p> <p>Honda (UK) Power Equipment 470 London Road Slough - Berkshire, SL3 8QY Tel.: +44 (0)845 200 8000 http://www.honda.co.uk</p>	

“EC Declaration of Conformity” CE Megfelelőségi nyilatkozat

EC Declaration of Conformity

1. The undersigned, Hiroki Chubachi, representing the manufacturer, herewith declares that the machinery described below fulfils all the relevant provisions of:
 Directive 2006/42/EC on machinery
 Directive 2004/108/EC on electromagnetic compatibility
 Directive 2006/95/EC relating to electrical equipment designed for use within certain voltage limits
 Directive 2011/65/EU on the restriction of the use of certain hazardous substances in electrical and electronic equipment

2. Description of the machinery

- a) Generic denomination: Robotic lawnmower
 b) Function: cutting of grass

c) Commercial name	d) Type	e) Serial number
*1	*1	

3. Manufacturer

Honda France Manufacturing S.A.S.
 Pôle 45 - Rue des Chataigniers
 45140 ORMES - FRANCE

4. References to harmonized standards	5. Other standards or specifications
EN 60335-1:2002+A14:2010	IEC 60335-2-107 ed1.0

6. Done at:

ORMES , FRANCE

7. Date:

Hiroki Chubachi
 President
 Honda France Manufacturing S.A.S.

*1: see specification page.

<p>Français (French) Déclaration CE de Conformité 1. Le soussigné, Hiroki Chubachi, représentant du constructeur, déclare que la machine décrite ci-dessous répond à toutes les dispositions applicables de * Directive Machine 2006/42/CE * Directive 2004/108/CE sur la compatibilité électromagnétique * directive 2006/95/CE relatives au matériel électrique destiné à être employé dans certaines limites de tension * Directive 2011/65/UE relative à la limitation de l'utilisation de certaines substances dangereuses dans les équipements électriques et électroniques 2. Description de la machine a) Denomination générique : Tondeuse à gazon robotisée b) Fonction : couper de l'herbe (tondre) c) Nom Commercial d) Type e) Numéro de série 3. Constructeur 4. Référence aux normes harmonisées 5. Autres normes et spécifications 6. Fait à 7. Date</p>	<p>Italiano (Italian) Dichiarazione CE di Conformità 1. Il sottoscritto, Hiroki Chubachi in rappresentanza del costruttore, dichiara qui di seguito che la macchina sotto descritta soddisfa tutte le disposizioni pertinenti delle: * Direttiva macchine 2006/42/CE * Direttiva sulla compatibilità elettromagnetica 2004/108/CE * direttiva 2006/95/CE relative al materiale elettrico destinato ad essere adoperato entro taluni limiti di tensione * Direttiva 2011/65/UE sulla restrizione dell'uso di determinate sostanze pericolose nelle apparecchiature elettriche ed elettroniche 2. Descrizione della macchina a) Denominazione generica : Rasaerba robotizzato b) Funzione : Taglio di erba c) Denominazione commerciale d) Tipo e) Numero di serie 3. Costruttore 4. Riferimento agli standard armonizzati 5. Altri standard o specifiche 6. Fatto a 7. Data</p>	<p>Deutsch (German) EG-Konformitätserklärung 1. Der Unterzeichner, Hiroki Chubachi der den Hersteller vertritt, erklärt hiermit dass das hierunter genannte Maschine allen einschlägigen Bestimmungen der * entspricht. * Maschinenrichtlinie 2006/42/EG * Richtlinie der Elektromagnetischen Kompatibilität 2004/108/EG * Richtlinie 2006/95/EG betreffend elektrische Betriebsmittel zur Verwendung innerhalb bestimmter Spannungsgrenzen * Richtlinie 2011/65/UE zur Beschränkung der Verwendung bestimmter gefährlicher Stoffe in Elektro- und Elektronikgeräten 2. Beschreibung der Maschine a) Allgemeine Bezeichnung : Rasenmä Roboter b) Funktion : Gras schneiden c) Handelsbezeichnung d) Typ e) Seriennummer 3. Hersteller 4. Verweis auf harmonisierte Normen 5. Andere Normen oder Spezifikationen 6. Ort 7. Datum</p>
<p>Nederlands (Dutch) EG-verklaring van overeenstemming 1. Ondergetekende, Hiroki Chubachi, vertegenwoordiger van de constructeur, verklaart hiermee dat het hieronder beschreven machine voldoet aan alle toepasselijke bepalingen van: * Richtlijn 2006/42/EG betreffende machines * Richtlijn 2004/108/EG betreffende elektromagnetische overeenstemming * Richtlijn 2006/95/EG inzake elektrisch materiaal bestemd voor gebruik binnen bepaalde spanningsgrenzen * Richtlijn 2011/65/EU betreffende beperking van het gebruik van bepaalde gevaarlijke stoffen in elektrische en elektronische apparatuur 2. Beschrijving van de machine a) Algemene benaming : Robotmaaier b) Functie : gras maaien c) Handelsbenaming d) Type e) Serienummer 3. Fabrikant 4. Referent naar geharmoniseerde normen 5. Andere normen of specificaties 6. Plaats 7. Datum</p>	<p>Dansk (Danish) EF OVERENSTEMMELSEERKLÆRING 1. UNDERTEGNEDE, Hiroki Chubachi, SOM REPRÆSENTERER PRODUCENTEN, ERKLÆRER HERMED AT MASKINEN, SOM ER BESKREVET NEDENFOR, OPFYLDER ALLE RELEVANTE BESTEMMELSER I FØLGE: * MASKINDIREKTIV 2006/42/EF * EMC-DIREKTIV 2004/108/EF * direktiv 2006/95/EF lovgivning om elektrisk materiel bestemt til anvendelse inden for visse spændingsgrænser * direktiv 2011/65/EU om begrænsning af anvendelsen af visse farlige stoffer i elektrisk og elektronisk udstyr 2. BESKRIVELSE AF PRODUKTET a) FÆLLESBETEGNELSE : Robotplæneklipper b) ANVENDELSE : Græsklippning c) HANDELSBETEGNELSE d) TYPE e) SERIENUMMER 3. PRODUCENT 4. REFERENCE TIL HARMONISEREDE STANDARDER 5. ANDRE STANDARDER ELLER SPECIFIKATIONER 6. STED 7. DATO</p>	<p>(Greek) EK- 1. , Hiroki Chubachi, * 2006/42/ * 2004/108/ * 2006/95 /EK * 2011/65/ μ 2. a) : b) : c) d) e) 3. 4. 5. 6. 7.</p>
<p>Svenska (Swedish) EG-försäkran om överensstämmelse 1. Undertecknad, Hiroki Chubachi, representant för tillverkaren, deklarerar härmed att maskinen beskriven nedan fullföljer alla relevanta bestämmelser enligt: * Direktiv 2006/42/EG gällande maskiner * Direktiv 2004/108/EG gällande elektromagnetisk kompatibilitet * direktiv 2006/95/EG om elektrisk utrustning avsedd för användning inom vissa spänninggränser * direktiv 2011/65/EU om begränsning av användning av vissa farliga ämnen i elektrisk och elektronisk utrustning 2. Maskinbeskrivning a) Allmän benämning : Robotgräsklippare b) Funktion : gräsklippning c) Och varunamn d) Typ e) Serienummer 3. Tillverkare 4. referens till överensstämmande standarder 5. Andra standarder eller specifikationer 6. Utfärdad vid 7. Datum</p>	<p>Español (Spanish) Declaración de Conformidad CE 1. El firmante, Hiroki Chubachi, en representación del fabricante, adjunto declara que la máquina abajo descrita, cumple las cláusulas relevantes de: * Directiva 2006/42/CE de maquinaria * Directiva 2004/108/CE de compatibilidad electromagnética * Directiva 2006/95/CE sobre el material eléctrico destinado a utilizarse con determinados límites de tensión * Directiva 2011/65/UE sobre restricciones a la utilización de determinadas sustancias peligrosas en aparatos eléctricos y electrónicos 2. Descripción de la máquina a) Denominación genérica : Robot cortacésped b) Función : Cortar el césped c) Denominación comercial d) Tipo e) Número de serie 3. Fabricante 4. Referencia de los estándar armonizados 5. Otros estándar o especificaciones 6. Realizado en 7. Fecha</p>	<p>Român (Romanian) CE -Declaratie de Conformitate 1. Subsemnatul Hiroki Chubachi, reprezentand producatorul, declar priu prezenta faptul ca echipamentul descris mai jos îndeplineste toate conditiile necesare din: * Directiva 2006/42/CE privind echipamentul * Directiva 2004/108/CE privind compatibilitatea electromagnetica * Directivei 2006/95/CE cu privire la echipamentele electrice destinate utiliz nri în cadrul unor anumite limite de tensiune * Directiva 2011/65/UE privind restricti ile de utilizare a anumitor substan e periculoase în echipamentele electrice i electronice 2. Descrierea echipamentului a) Denumire generica : Masina de tuns robotizata b) Domeniu de utilizare : tunderea ierbi c) Denumire comerciala d) Tip e) Serie produs 3. Producator 4. Referinta la standardele armonizate 5. Alte standarde sau norme 6. Emisa la 7. Data</p>

<p>Portugués (Portuguese) Declaração CE de Conformidade 1. O abaixo assinado, Hiroki Chubachi, representante do fabricante, Declara que a máquina abaixo descrito cumpre todas as estipulações relevantes da: * Directiva 2006/42/CE de máquina * Directiva 2004/108/CE de compatibilidade electromagnética * Directiva 2006/95/CE no domínio do material eléctrico destinado a ser utilizado dentro de certos limites de tensão * Directiva 2011/65/UE relativa à restrição do uso de determinadas substâncias perigosas em equipamentos electrónicos e electrónicos 2. Descrição da máquina a) Denominação genérica : Robot corta relva b) Função : corte de relva c) Marca d) Tipo e) Número de série 3. Fabricante 4. Referência a normas harmonizadas 5. Outras normas ou especificações 6. Feito em 7. Data</p>	<p>Polski (Polish) Declaracja Zgodności WE 1. Nizj podpisany Hiroki Chubachi, reprezentujący producenta, niniejszym deklaruje, że urządzenie opisane poniżej spełnia wszelkie właściwe postanowienia: * Dyrektywy maszynowej 2006/42/WE * Dyrektywy Kompatybilności Elektromagnetycznej 2004/108/WE * Dyrektywy 2006/95/WE odnoszącej się do sprzętu elektrycznego przewidzianego do stosowania w określonych granicach napięcia * Dyrektywy 2011/65/UE w sprawie ograniczenia stosowania niektórych niebezpiecznych substancji w sprzęcie elektrycznym i elektronicznym 2. Opis urządzenia: a) Nazwa ogólna: Robot koszący b) Funkcja: ścinanie trawy c) Nazwa handlowa d) Typ e) Numer seryjny 3. Producent 4. Zastosowane normy zharmonizowane 5. Pozostałe normy lub specyfikacje 6. Miejsce 7. Data</p>	<p>Suomi / Suomen kieli (Finnish) EY-VAAJAMUSTENMUKAISUUSVAKUUTUS 1. Allekirjoittanut valmistajan edustaja Hiroki Chubachi vakuuttaa täten, että alla mainittu koneetöute täyttää kaikki seuraavaa määräykset: * Konedirektiivi 2006/42/EY * Direktiivi 2004/108/EY sähkömagneettinen yhteensopivuus * direktiivi 2006/95/EY tietyillä jänniteluella toimivaa sähköllä toimivaa koskevan jäsenvaltioiden lainsäädännön lähentämisestä * direktiivi 2011/65/EU tiettyjen vaarallisten aineiden käytön rajoittamisesta sähkö- ja elektroniikkalaitteissa 2. TUOTTEEN KUVAUS a) Yleisarvomaara : Robottirohkonleikkuri b) Toiminto : ruohon leikkaus c) KAUPALLINEN NIMI d) TYYPPI e) SARJANUMERO 3. VALMISTAJA 4. VIITTAUS YHTEISIIN STANDARDEIHIN 5. MUU STANDARDI TAI TEKNISET TIEDOT 6. TEHTY 7. PÄIVÄMÄÄRÄ</p>
<p>Magyar (Hungarian) EK-megfelelıbsegi nyilatkozata 1. Alulırolt Hiroki Chubachi, mint a gyártó képviselője nyilatkozom, hogy az általam gyártott gép megfelelı az összes, alább felsorolt direktívának: * 2006/42/EK Direktívának berendezésekre * 2004/108/EK Direktívának elektromágneses megfelelıbsege * irányelv 2006/95/EK a meghatározott feszültséghatáron belül használatra elektromos berendezésekre * Tanács 2011/65/EU egyes veszélyes anyagok elektromos és elektronikus berendezésekben való alkalmazásának korlátozásáról 2. A gép leírása a) Általános megnevezés : Robotfűrész b) Funkció : fű levágása c) Kereskedelmi név d) Típus e) Sorozatszám 3. Gyártó 4. Hivatkozással a szabványokra 5. Más előírások, megjegyzések 6. Keltetés helye 7. Keltetés ideje</p>	<p>Cestina (Czech) ES – Prohlášení o shodě 1. Zastupitel výrobce, Hiroki Chubachi svým podpisem potvrzuje, že stroj popsaný níže splňuje požadavky příslušných opatření: * Směrnice 2006/42/ES pro strojní zařízení * Směrnice 2004/108/ES stanovující technické požadavky na výrobky z hlediska elektromagnetické kompatibility * Rady 2006/95/ES týkající se elektrických zařízení určených pro používání v určitých mezích napětí * Rady 2011/65/EU o omezení používání některých nebezpečných látek v elektrických a elektronických zařízeních 2. Popis zařízení a) Všeobecné označení : Robotická sekačka b) Funkce : Sekání trávy c) Obchodní název d) Typ e) Výrobní číslo 3. Výrobce 4. Odkazy na harmonizované normy 5. Ostatní použité normy a specifikace 6. Podesáno v 7. Datum</p>	<p>Latviešu (Latvian) EK atbilstības deklarācija 1. Zēmak minētais Hiroki Chubachi, kā ražotāja pārstāvis ar šo aplstiprina, ka zēmak aprakstītie mašina, atbilst visām zēmak norādīto direktīvu prasībām: * Direktīva 2006/42/EK par mašīnām * Direktīva 2004/108/EK attiecībā uz elektromagnētisko savietojamību * Direktīvu 2006/95/EK uz elektroiekārtām, kas paredzētas lietošanai noteiktās sprieguma robežās * Direktīva 2011/65/EU par dažu bīstamu vielu izmantošanas ierobežošanu elektriskās un elektroniskās iekārtās 2. Iekārtas apraksts a) Vispārējais nosaukums : Robotzētie zāles plāvēji b) Funkcija : zāles plāusana c) Komerccnosaukums d) Tips e) Sērijas numurs 3. Ražotājs 4. Atsaucē uz saskatotajiem standartiem 5. Citi noteiktie standarti vai specifikācijas 6. Vieta 7. Datums</p>
<p>Slovenčina (Slovak) ES vyhlášení o shodě 1. Alulırolt Hiroki Chubachi zastupující výrobu tímto vyhláše, že uvedený stroj ově je v zhode s nasledovnými smernicami: * Smernica 2006/42/ES (Strojné zariadenia) * Smernica 2004/108/ES (Elektromagnetická kompatibilita) * Rady 2006/95/ES týkajúcej sa elektrického zariadenia určeného na používanie v rámci určitých limitov napätia * Rady 2011/65/EU o obmedzení používania určitých nebezpečných látok v elektrických a elektronických zariadeniach 2. Popis stroja a) Druhové označenie : Robotická kosačka b) Funkcia : Kosenie trávy c) Obchodný názov d) Typ e) Výrobné číslo 3. Výrobca 4. Referencia k harmonizovaným štandardom 5. Ďalšie štandardy alebo špecifikácie 6. Miesto 7. Datum</p>	<p>Eesti (Estonian) ES vastavusdeklaratsioon 1. Allkirjutan, Hiroki Chubachi, kinnitab tootja volitatud esindajana, et allpool kirjeldatud masina vastab kõikidele alljärgnevale direktiivide sätetele: * Masinate direktiiv 2006/42/EU * Elektromagnetilise ühilduvuse direktiiv 2004/108/EU * direktiiviga 2006/95/EU teatavates pingevahemikes kasutatavatele elektriseadmetele * direktiiv 2011/65/EL teatavate ohtlike ainetega kasutamise piiramise kohta elektri- ja elektroonikaseadmetes 2. Seadme kirjeldus a) Üldnimetus : Robotiituk b) Funktsioon : muru niitmine c) Kaubanduslik nimetus d) Tüüp e) Seerianumber 3. Tootja 4. Viide ühildustandarditele 5. Muud standardid ja spetsifikatsioonid 6. Koht 7. Kuupäev</p>	<p>Slovensčina (Slovenian) ES izjava o skladnosti 1. Spodaj podpisani, Hiroki Chubachi, ki predstavljam proizvajalca, izjavljam da spodaj opisana stroj ustreza vsem navedenim direktivam: * Direktiva 2006/42/ES o strojih * Direktiva 2004/108/ES o elektromagnetni združljivosti * Direktive 2006/95/ES v zvezi z električno opremo, konstruirano za uporabo znotraj določenih napetostnih * Direktiva 2011/65/EU o omejevanju uporabe nekaterih nevarnih snovi v električni in elektronski opremi 2. Opis naprave a) Vrsta stroja : Robotna kosilnica b) Funkcija : košenje trave c) Trgovski naziv d) Tip e) Serijska številka 3. Proizvajalec * Direktiva 2006/95/ES o omejevanju uporabe nekaterih nevarnih snovi v električni in elektronski opremi * Direktiva 2011/65/EU o restrikcijah in omejitvah uporabe nekaterih nevarnih snovi v električni in elektronski opremi 4. Beskvalifikacijski standardi 5. Ostali standardi ali specifikacije 6. Kraj 7. Datum</p>
<p>Lietuvių kalba (Lithuanian) EB atitikties deklaracija 1. Žemiau pasirašęs, p. Hiroki Chubachi atstovaujantis gamintoja, deklaruoja, kad žemiau aprašyta mašina atitinka visas išvardintų direktivų nuostatas: * Mechanizmų direktyva 2006/42/EB * Elektromagnetinio suderinamumo direktyva 2004/108/EB * direktiva 2006/95/EB susijusiu su elektrotechniniais gaminiiais, skirtais naudoti tam tikrose įtampos ribose * direktiva 2011/65/ES dėl tam tikrų pavojingų medžiagų naudojimo elektros ir elektroninėje įrangoje apribojimo žmoniui 2. Prietaiso aprašymas a) Bendras pavadinimas : Robotai vejamajis b) Funkcija : žolės pjūvimas c) Komerccinis pavadinimas d) Tipas e) Serijos numeris 3. Gamintojas 4. Nuorodos į suderintus standartus 5. Kiti standartai ir specifikacijos 6. Vieta 7. Data</p>	<p>Български (Bulgarian) EO декларация за съответствие 1. Долуподписан от Hiroki Chubachi, представяващ производител, с настоящото декларирам, че машините, описани по-долу, отговарят на всички съответни разпоредби на: * Директива 2006/42/EO относно машините * Директива 2004/108/EO относно електромагнитната съвместимост * Директива 2006/95/EO във връзка с електрическото оборудване, предназначено за използване при някои ограничения на напрежението * Директива 2011/65/ЕС година относно ограничението за употреба на определени опасни вещества в електрическото и електронното оборудване 2. Описание на машините a) Общо наименование : косачка-робот b) Функция : косене на трева c) Търговско наименование d) Тип e) Сериен номер 3. Производител 4. Съответствие с хармонизирани стандарти 5. Други стандарти или спецификации 6. Местно на изготвяне 7. Дата на изготвяне</p>	<p>Norsk (Norwegian) EF-Samsvarserklæring 1. Underforssignede, Hiroki Chubachi representerer produsentent og herved erklærer at maskinerne beskrevet nedenfor innfrir relevant informasjon fra følgende forskrifter. * Maskindirektiv 2006/42/EF * Direktiv EMC: 2004/108/EF Elektromagnetisk kompatibilitet * Direktiv 2006/95/EF relatert til elektrisk utstyr laget for bruk innenfor visse spenningsgrenser. * Direktiv 2011/65/EU om restriksjoner av bruk av visse farlige stoffer i elektrisk og elektronisk utstyr. 2. Beskrivelse av produkt a) Felles benevnelse : Robot gressklipper b) Funksjon : Klippe gress c) Handelsnavn d) Type e) Serienummer 3. Produsent 4. Referanse til harmoniserte standarder 5. Övrige standarder eller spesifikasjoner 6. Sted 7. Dato</p>
<p>Türk (Turkish) AT Uygunluk Beyanı 1. Aşağıda imzası bulunan Hiroki Chubachi, üreticinin adına, bu yazıyla birlikte aşağıdaki makine ile ilgili tüm hükümlümlüklerin yerine getirildiğini beyan etmektedir: * Makina Emriyet Yönetmeliği 2006/42/AT * Elektromanyetik Uyumluluk Yönetmeliği 2004/108/AT * 2006/95/AT belirli voltaj aralıklarında kullanılmak üzere dizayn edilmiş ekipmanlar hakkındaki yönetmelik * 2011/65/AB elektrikli ve elektronik ekipmanlarda bazı tehlikeli maddelerin kullanımının yasaklanması ilişkin yönetmelik 2. Makininin tanıtı a) Kapsamlı adlandırma : Robotik çim biçme makinesi b) İşlevi : Çimlerin kesilmesi c) Ticari adı d) Tipi e) Seri numarası 3. İmalatçı 4. Uyumluluğun standartlara atfı 5. Diğer standartlar veya spesifikasyonlar 6. Beyanın yeri : 7. Beyanın tarihi :</p>	<p>İslandska (Icelandic) EB-Samræmisvörslýsing 1. Undirritaður, Mr Hiroki Chubachi, fyrir hönd framleiðandans, lýsir hér með yfir því að vélin sem lýst er hér að neðan samræmist öllum gildandi ákvæðum tilskilpunar: * Leiðbeiningar fyrir vélbúnað 2006/42/EB * Leiðbeiningar fyrir rafsegulsvið 2004/108/EB * Tilskipun 2006/95/EB varðandi rafknúna tæki sem notast innan tiltekinn volta ramma og * Tilskipun 2011/65/ES gagna um takmörkuð notkun á háttalegum efnum í raf og rafenda búnaði 2. Lýsing á vélbúnaði a) Flokkur : Sjálfstýrt sláttuvél b) Virki : Gras slegið c) Nafn d) Tegund e) Séríal númer 3. Framleiðandi 4. Tilvísun um heildar staðal 5. Aðrir staðlar eða sérstöður 6. Gert hjá 7. Dagsetning</p>	<p>Hrvatski (Croatian) EK izjava o skladnosti 1. Potpisani, Hiroki Chubachi, u ime proizvođača, ovdje izjavljuje da strojevi navedeni u nastavku ispunjavaju sve važne odredbe: * Propisa za strojeve 2006/42/EK * Propisa o elektromagnetskoj kompatibilnosti 2004/108/EK * Direktiva 2006/95/EK se odnosi na električnu opremu predviđenu za korištenje unutar određenih naponskih granica. * Direktiva 2011/65/EU o ograničenju određenih opasnih supstanci u električnoj i elektronskoj opremi. 2. Opis strojeva a) Opća vrijednost : Robot kosilica za travu b) Funkcionalnost : rezanje trave c) Komercijalni naziv d) Tip e) Serijski broj 3. Proizvođač 4. Reference na usklađene norme 5. Ostale norme i specifikacije 6. U 7. Datum</p>

LCD MENÜ TÁRGYMUTATÓ

Menü megnevezése	Beállítás	OLDALSZÁM
A Alarm	<i>System Setup → Security → (Input PIN)</i>	OLDAL 38
Area	<i>Custom Setup → Zone → Zone1 - 5</i>	OLDAL 25
Area	<i>Quick Setup → Zone</i>	OLDAL 20
Area	<i>System Setup → Manual Mode Setup</i>	OLDAL 36
Auto Mode	<i>Auto Mode</i>	OLDAL 16
C Check Area Wire	<i>Test</i>	OLDAL 29
Copy Quick Setup	<i>Custom Setup → Reset</i>	OLDAL 28
Create a PIN	<i>System Setup → Security → (Input PIN)</i>	OLDAL 38
Custom Setup	<i>Custom Setup</i>	OLDAL 22
Custom Setup	<i>Auto Mode</i>	OLDAL 16
D Date and Time	<i>System Setup</i>	OLDAL 37
E Exit Angle	<i>Custom Setup → Zone → Zone1 - 5</i>	OLDAL 24
F Fault History	<i>History</i>	OLDAL 33
H History	<i>History</i>	OLDAL 31
Home	<i>Test → Test Setup</i>	OLDAL 29
I Immobilizer	<i>System Setup → Security → (Input PIN)</i>	OLDAL 39
L Language	<i>System Setup</i>	OLDAL 37
Loop Direction	<i>System Setup → Station Setup</i>	OLDAL 34
M Manual Mode Setup	<i>System Setup</i>	OLDAL 36
Mower Inactive	<i>Auto Mode</i>	OLDAL 16
Mowing Pattern	<i>Custom Setup → Zone → Zone1 - 5</i>	OLDAL 25
Mowing Pattern	<i>Quick Setup → Zone</i>	OLDAL 19
Mowing Pattern	<i>System Setup → Manual Mode Setup</i>	OLDAL 36
O Operating History	<i>History</i>	OLDAL 32
Operating Time	<i>History → Operating History</i>	OLDAL 31
P Passage Return Width	<i>System Setup → Station Setup</i>	OLDAL 35
Passage Width (Out)	<i>Custom Setup → Zone → Zone1 - 5 → Area</i>	OLDAL 26
Q Quick Setup	<i>Quick Setup</i>	OLDAL 17
Quick Setup	<i>Auto Mode</i>	OLDAL 16
R Reset	<i>Custom Setup</i>	OLDAL 27
Reset	<i>Quick Setup</i>	OLDAL 21
Reset All	<i>Custom Setup → Reset</i>	OLDAL 28
Reset All Timers	<i>Custom Setup → Reset</i>	OLDAL 28
Reset All Zones	<i>Custom Setup → Reset</i>	OLDAL 27
S Security	<i>System Setup</i>	OLDAL 38
Set Date	<i>System Setup → Date and Time</i>	OLDAL 37
Set Time	<i>System Setup → Date and Time</i>	OLDAL 37
Sound	<i>System Setup</i>	OLDAL 39
Staton Setup	<i>System Setup</i>	OLDAL 34
Station Signal	<i>System Setup → Station Setup</i>	OLDAL 34
Summary	<i>Custom Setup</i>	OLDAL 26
Summary	<i>Quick Setup</i>	OLDAL 20
System Setup	<i>System Setup</i>	OLDAL 34
T Test	<i>Test</i>	OLDAL 29
Test Setup	<i>Test</i>	OLDAL 29
Timer	<i>Custom Setup</i>	OLDAL 22
Timer	<i>Custom Setup → Summary</i>	OLDAL 26
Timer	<i>Quick Setup</i>	OLDAL 17
W Wire Exit Location	<i>Custom Setup → Zone → Zone1 - 5</i>	OLDAL 24
Wire Exit Location	<i>Quick Setup → Zone</i>	OLDAL 18
Wire Overlap	<i>Custom Setup → Zone → Zone1 - 5 → Area</i>	OLDAL 25
Work History	<i>History → Operating History</i>	OLDAL 32
Z Zone	<i>Custom Setup</i>	OLDAL 23
Zone	<i>Custom Setup → Summary</i>	OLDAL 27
Zone	<i>Quick Setup</i>	OLDAL 18
Zone Proportion(%)	<i>Quick Setup → Zone</i>	OLDAL 19
Zone1 - 5	<i>Custom Setup → Zone</i>	OLDAL 23
Zone1 - 5	<i>Test → Test Setup</i>	OLDAL 30

TERVEZÉS

The image shows a large grid for planning, titled "TERVEZÉS". The grid is divided into four quadrants by a central vertical line and a central horizontal line. Each quadrant is a square grid of smaller squares. The grid is empty and intended for drawing or writing a plan.

KERESKEDŐI ELLENŐRZŐ LISTA

Ön hivatalos Honda Márkakereskedője
Tel.:
E-mail:

Az alábbi adatokat a Kereskedő írja be:

Beállítási információk

PIN

--	--	--	--

--	--	--	--

Nyelv : English Deutsch Français Italiano Svenska Nederlands Español Dansk

Rendszer beállítás (dokkoló)

Átjáró szélesség(vissza): _____ Dokkoló jel : _____

Kilépési irány : CW / ACW

Gyors beállítás

Részletek a "4 MENU SETTINGS" menüpontban (14. oldal).

Időzítés

Day(s) : Monday Tuesday Wednesday Thursday Friday Saturday Sunday

Timer 1 beáll. : _____

Timer 2 beáll. : _____

Zone 2

Kilépési pont : _____m Irány : Clockwise / Anticlockwise

Zóna arány : _____% Nyírási mód : Random / Directional / Mixed

Túlnyírás : _____cm

Egyedi beállítás I.

Részletek a "4 MENU SETTINGS" menüpontban (☰ 14. oldal).

Időzítés

Day(s) :	Monday	Tuesday	Wednesday	Thursday	Friday	Saturday	Sunday
Timer 1 beáll. :	_____	_____	_____	_____	_____	_____	_____
Zone :	_____	_____	_____	_____	_____	_____	_____
Timer 2 beáll. :	_____	_____	_____	_____	_____	_____	_____
Zone :	_____	_____	_____	_____	_____	_____	_____

Zone 1

Kilépési pont :	_____m	Irány :	Clockwise / Anticlockwise
Kilépési szög :	_____°	Kilépési szög vége	_____°
Nyírási mód :	Random / Directional / Mixed	Túlnyíráás :	_____cm
Átjáró szélesség (Ki) :	_____		

Zone 2

Kilépési pont :	_____m	Irány :	Clockwise / Anticlockwise
Kilépési szög :	_____°	Kilépési szög vége	_____°
Nyírási mód :	Random / Directional / Mixed	Túlnyíráás :	_____cm
Átjáró szélesség (Ki) :	_____		

Zone 3

Kilépési pont :	_____m	Direction :	Clockwise / Anticlockwise
Kilépési szög :	_____°	Kilépési szög vége	_____°
Nyírási mód :	Random / Directional / Mixed	Túlnyíráás :	_____cm
Átjáró szélesség (Ki) :	_____		

Zone 4

Kilépési pont :	_____m	Direction :	Clockwise / Anticlockwise
Kilépési szög :	_____°	Kilépési szög vége	_____°
Nyírási mód :	Random / Directional / Mixed	Túlnyíráás :	_____cm
Átjáró szélesség (Ki) :	_____		

Zone 5

Kilépési pont :	_____m	Direction :	Clockwise / Anticlockwise
Kilépési szög :	_____°	Kilépési szög vége	_____°
Nyírási mód :	Random / Directional / Mixed	Túlnyíráás :	_____cm
Átjáró szélesség (Ki) :	_____		

Egyedi beállítás II.

Részletek a "4 MENU SETTINGS" menüpontban (14. oldal).

Időzítés

Day(s) :	Monday	Tuesday	Wednesday	Thursday	Friday	Saturday	Sunday
Timer 1 beáll. :	_____	_____	_____	_____	_____	_____	_____
Zone :	_____	_____	_____	_____	_____	_____	_____
Timer 2 beáll. :	_____	_____	_____	_____	_____	_____	_____
Zone :	_____	_____	_____	_____	_____	_____	_____

Zone 1

Kilépési pont : _____m Irány : Clockwise / Anticlockwise
Kilépési szög : _____° Kilépési szög vége _____°
Nyírási mód : Random / Directional / Mixed Túlnyírás : _____cm
Átjáró szélesség (Ki) : _____

Zone 2

Kilépési pont : _____m Irány : Clockwise / Anticlockwise
Kilépési szög : _____° Kilépési szög vége _____°
Nyírási mód : Random / Directional / Mixed Túlnyírás : _____cm
Átjáró szélesség (Ki) : _____

Zone 3

Kilépési pont : _____m Direction : Clockwise / Anticlockwise
Kilépési szög : _____° Kilépési szög vége _____°
Nyírási mód : Random / Directional / Mixed Túlnyírás : _____cm
Átjáró szélesség (Ki) : _____

Zone 4

Kilépési pont : _____m Direction : Clockwise / Anticlockwise
Kilépési szög : _____° Kilépési szög vége _____°
Nyírási mód : Random / Directional / Mixed Túlnyírás : _____cm
Átjáró szélesség (Ki) : _____

Zone 5

Kilépési pont : _____m Direction : Clockwise / Anticlockwise
Kilépési szög : _____° Kilépési szög vége _____°
Nyírási mód : Random / Directional / Mixed Túlnyírás : _____cm
Átjáró szélesség (Ki) : _____

HONDA



Magyarországi forgalmazó:

MOTOR.PEDO Kft.

2040 Budaörs, Kamaraerdei út 3.

Tel.: +36/23/444-971, Fax: +36/23/444-972

www.hondakisgepek.hu, info@hondakisgepek.hu

32VP 7600

00X32-VP 7-600 0

©Honda Motor Co., Ltd. 2013

Lapzárta: 2014. július